



2 XIII Всероссийская акция «Я - гражданин России». Старт дан!

17 Студенческую жизнь можно прорепетировать

24 Виктория Токарева считает, что писатель не может быть сытым и равнодушным

В номере:

Цена вопроса

Учитель получает в три раза меньше чиновника. Зарплату воспитателя детского сада лучше вообще ни с чем не сравнивать. Но где взять деньги, чтобы «дошкольники» перестали быть «бедными родственниками»?

Стр. 6

Сельский час

У МЧС, пожарных, санэпиднадзора всегда найдутся претензии к сельской школе. Никому нет дела, что ветхие здания часто проще снести, чем перестроить. Директора ходят в суд, как на работу. И платят штрафы, будто и в самом деле в чем-то виноваты.

Стр. 8

Космос как предчувствие

По данным статистики, опасность, идущая из космоса, превышает опасность пострадать от террористического акта. Хотя астероиды атакуют Землю редко, а теракты происходят чуть ли не каждый день. Паниковать не нужно, но и сбрасывать космическую угрозу со счетов тоже не стоит.

Стр. 21

ISSN 0233-4488



12+

Командировка по письму

Сорок лет проработала Валентина Емельяновна Рыжкова математиком в средней школе. А сейчас, оставшись одна с сыном-инвалидом, оказалась никому не нужна...



Наш корреспондент побывал в гостях у Валентины Рыжковой

Читайте стр. 16

Фото Надежды Тумовой

Опрос

Ставите ли вы итоговые двойки за четверть, триместр или учебный год?

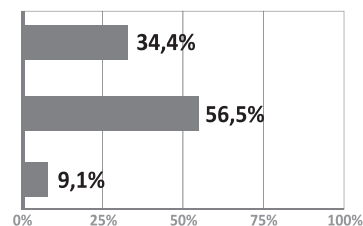

Что ученик заработал, то и ставлю: двойку - значит двойку!

В конце концов все равно поставлю тройку: не хочу писать объяснительные и оправдываться перед завучем

Среди моих учеников нет ни одного двоечника!

Всего ответивших: 262 Опрос проводился на сайте «Учительской газеты»: <http://www.ug.ru>

Портрет



В классе Александра Вишневого числятся королевы Франции, Венгрии и Норвегии. Он ставит отметки Наполеону, а «Слово о полку Игореве» превращает в современный киносценарий. Лучший учитель Калининградской области убежден: чтобы понять историю, ее надо пережить самому

Стр. 4

Все, кто знает информатика из Ивановской области Ольгу Гоголину, в один голос говорят, что она не только талантлива, но еще трудолюбива и надежна. Нет задачи, которую бы она не решила, проблемы, из которой не нашла бы выхода. Секрет ее прост: если на сердце зима, садись на велосипед да поезжай куда глаза глядят. Ведь счастье, оно всегда впереди



Стр. 5

На злобу дня

Что делать школе, если даже в Кремле запутались?

Стр. 9

Кадры решают все

Педагог должен стать сверхчеловеком. Рыцарем без страха и упрека. Фундаментальным ученым, тонким психологом, эффективным менеджером. Этого требует новый проект профессионального стандарта педагогической деятельности

Стр. 7



Рис. Игорь Смирнов

Наши подписные индексы: 50137, 32168 по каталогу «Роспечать»; 12270, 12272 по каталогу «Почта России»



Петр ПОЛОЖЕБЕЦ

Адекватные меры не всегда разумные. Ответ России на американский закон Магницкого - неразумная мера.

Американцы выкладывали немалые деньги, чтобы усыновить российского ребенка. Как правило, большого.

Аккредитованные агентства по усыновлению хорошо зарабатывали. В цену входили не только накладные расходы,

прибыль компании, но и взятки чиновникам. В основном, чтобы не чинили препятствий. Конкуренция между агентствами была жесткая. Периодически на поверхность всплывали скандалы, связанные с тем, что нарушались процедуры усыновления.

Американцы усыновили тысячи ребятишек - брошенных, никому не нужных, неизлечимо больных, без будущего. Поройтесь в архивах наших печатных и электронных СМИ, и найдете немало историй, как усыновленным детям делали по несколько операций, возвращая им возможность двигаться, разговаривать, чувствовать всю полноту этого мира - возвращая нормальную жизнь, которой при рождении их лишили природа, родители или сам Господь Бог...

Иногда из-за жестокости, безалаберности приемных родителей, отсутствия у них воспитательных и педагогических навыков случалось непоправимое - дети гибли. Это и забыть нельзя, и простить нельзя. Все трагические случаи за двадцать лет известны. О них знали все: внешнеполитическое ведомство, депутаты, Министерство образования и науки, правозащитники. Никто не требовал прекратить процесс усыновления. Наоборот, в последние годы целые группы российских экспертов на бюджетные деньги работали над проектом двухстороннего соглашения. Наконец, к лету прошлого года оно было готово.

Государственная Дума проголосовала за соглашение. Депутаты с трибуны заявляли, что всячески поддерживают это соглашение, потому что оно позволит ликвидировать многие бюрократические преграды на пути усыновления, поможет выстроить четкую систему мониторинга и так далее и тому подобное. Депутаты от правящей партии особо отметились на радио и телевидении. Сохранившиеся стенограммы читать очень любопытно. Представители Администрации Президента РФ благословляюще кивали головами, слушая пламенные речи депутатов...

Все так бы и шло: американцы продолжали бы усыновлять наших сирот, но ужесточились бы процедуры подбора приемных родителей, оформление документации в детских домах, наладился бы консульский надзор за усыновленными детьми. Но Штаты приняли закон Магницкого, в котором жестко указывалось, кого из верхних эшелонов власти ни при каких обстоятельствах не впускают в страну и чьи активы заморозят. Этого Кремль стерпеть не мог: своих здесь не сдадут.

Политика вещь грязная и циничная. Не важно, кому первому пришла в голову идея использовать трагедию Димы Яковлева как повод, как импульс для общественной истерии. Важно другое: как приняли эту идею верхи. «Запретить усыновление!» - закричали в один голос депутаты. Громче всех орал те, кто три месяца назад ратовал за скорейшее подписание двухстороннего соглашения. Когда недавно в Штатах погиб Максим Кузьмин, вся Дума в едином порыве поднялась, чтобы почтить минутой молчания его память. Я не против, но тогда надо в регламент ввести правило: каждый рабочий день депутатам начинать с вставания. Чтобы почтить память каждого погибшего в России ребенка. Я думаю, депутаты лучше меня знают эту статистику: за девять месяцев прошлого года от преступных посягательств погибли 1292 ребенка, следственные органы расследовали 10277 преступлений против детей, в том числе 345 убийств, 812 изнасилований, 1803 действия сексуального характера и 3141 преступление против половой неприкосновенности...

Смерть каждого ребенка, а тем более приемного, усыновленного, - трагедия. Независимо от того, где она случилась, в каком месте, в какой стране. В ней виноваты не только приемные родители, но все, кто был причастен к усыновлению: что-то недоглядели, недосмотрели, а может, и не захотели увидеть, почувствовать опасность. Надо разбираться в каждом конкретном случае и там, и здесь, почему случилась эта трагедия, предавая гласности факт гибели каждого ребенка, уделяя российским историям (их у нас гораздо больше) столько же внимания, эмоций, праведного гнева, как и американским. В противном случае это смахивает на оголтелую пропаганду, на формирование в массовом сознании образа нового старого врага - Америки...

Весеннее обострение у шизофреников совпало с маршем в защиту детей. После марша его участники с одухотворением рассказывают нам со страниц официальных изданий о новом заговоре против России, о попытках уничтожить наш генофонд, превратить всех российских детей, оказавшихся за рубежом, в собственность западных правительств. «Явный бред», - сказала бы Ольга Мариничева, чье мнение по этому вопросу для меня самое значимое...

Акция

Я - гражданин России

Сергей КОСЫГИН

Стартовала XIII Всероссийская акция «Я - гражданин России».

Департамент дополнительного образования детей, воспитания и молодежной политики Минобрнауки России подписал положение об этом мероприятии, которое в последние годы приобрело огромную популярность среди детей и взрослых. Это и понятно, ведь участие в акции позволяет ребятам ощутить себя полезными как стране в целом, так и республике, району, городу, селу, убедиться, что от их активной жизненной позиции зависит очень многое. Патриотизм проявляется через гражданственность, которая в свою очередь находит выражение в реальных делах и проектах, реализуемых школьниками под руководством педагогов. Дети сами придумывают

идеи, разрабатывают и воплощают их. Как обычно, акция проходит в два этапа: на региональном уровне, затем - на федеральном.

Чтобы попасть на финал, вам необходимо не позднее 10 апреля направить свои социальные проекты по адресу: 107045, Москва, Ананьевский переулок, дом 4/2, строение 1, «Учительская газета», с пометкой «Я - гражданин России». Контактные телефоны: 8 (495) 607-84-44, 8 (495) 628-82-53, e-mail: dimova@ug.ru, vim@ug.ru, nvoskr@yahoo.com.

После работы жюри и объявления победителей заочного тура состоится финал акции, который пройдет в федеральном детском оздоровительно-образовательном центре «Смена» в начале августа 2013 года.

Положение о XIII Всероссийской акции «Я - гражданин России» можно найти на сайте «УГ» www.ug.ru

Цифры недели

Как выяснили специалисты ВЦИОМ, российские мужчины прежде всего ценят в женщинах красоту (37% опрошенных отметили это как главное для них качество женщины). На втором месте - доброта и отзывчивость (24%). На третьем - интеллект, ум, образованность (14%).

Криминал

Ректор подозревается в получении взятки

Игорь ВЕТРОВ

Преображенский суд Москвы санкционировал арест ректора Государственного университета управления (ГУУ) Виктора Козбаненко.

Доктор юридических наук, действительный государственный советник Российской Федерации второго класса был задержан с поличным при получении семи миллионов рублей. Как полагают

правоохранительные органы, взятку он требовал через доверенных лиц от представителя коммерческой организации за заключение государственного контракта на хозяйственное обслуживание и комплексную уборку территории университета общей стоимостью около 58 миллионов рублей.

Отметим, что в ноябре Государственный университет управления попал в список неэффективных вузов, созданный по результатам мониторинга Минобрнауки.

Общественная дискуссия

К своему профессиональному стандарту у педагогов есть вопросы

Оксана РОДИОНОВА

С середины февраля на сайте Министерства образования и науки РФ проходит общественное обсуждение проекта концепции и содержания профессионального стандарта учителя. В марте дискуссия перешла из виртуальности в реальность.

У педагогов немало претензий к проекту профессионального стандарта пе-

дагога - как к целевым установкам документа, так и к конкретным положениям. Есть вопросы даже к организационным процедурам, ведь до сих пор непонятно, когда же планируется «выход в свет» окончательного варианта стандарта. А разработчики спешат объяснить основные идеи своей концепции. Во время круглого стола в «Интерфаксе» проректор Московского городского психолого-педагогического университета Юрий Забродин объяснил, что

главная задача профессионального стандарта - заменить громоздкие квалификационные характеристики, привести требования к квалификации работников образования в соответствие с мировыми подходами. Принятие профессионального стандарта изменит содержание педагогического образования. Связан стандарт и с системой аттестации педагогов, и с системой оплаты труда, и с внутренним аудитом школы.

Продолжение темы на стр. 7

Утрата

На минувшей неделе в Москве трагически погиб

Андрей ПАНИН

Сегодня в МХТ имени Чехова друзья, коллеги и зрители прощаются с артистом.



Он был противоречив и необычен. К славе шел тяжело и упорно: в театральный институт поступил лишь с четвертого раза, затем долгие семь лет обивал пороги киностудий: режиссеры просто не понимали, что

можно предложить этому резкому, нервному, острому артисту, каждое движение которого подобно опасной бритве.

Потом его все же «раскусили», и на Панина одна за другой посыпались роли злодеев: «Бригада», «Граница. Таежный роман», «Водитель для Веры». Артист смеялся, рассказывая, как часто путали его с собственными персонажами, с каким гневом встречали иногда в провинции: «Подходят люди и бросают в лицо: «Накопец-то вы к нам приехали. Как мы вас ненавидим всей семьей!» Но он не обижался. Наоборот, благодарил, считая это лучшим признанием своей работы: «Раз верят, значит, все

правильно делаю!» Но были в его карьере и «положительные» роли. Одна из последних - отставной офицер-инвалид в «Искуплении» Андрея Прошкина. И доктор Ватсон в «Шерлоке Холмсе» Андрея Кавуна: съемки закончились, но озвучить своего героя Панин так и не успел. Когда фильм выйдет на экран, странно будет слышать, что доктор заговорит чьим-то другим голосом, без узнаваемой панинской хрипотцы.

Друзья артиста говорят, что он был необычайно раним, а где-то, не смотря на внешнюю жесткость, и сентиментален. Любил животных, больше всего - загадочных и непонятных жирафов.

Знай наших!

Принцесса штанги

Роман ХОЛОДОВ

13-летняя школьница из подмосковных Химок Марьяна Наумова установила новый мировой рекорд по пауэрлифтингу на турнире «Арнольд Классик», выжав штангу весом в 105 килограммов. Организатор соревнований Арнольд Шварценеггер лично поздравил российскую спортсменку с выдающимся результатом.

Около 18 тысяч спортсменов представляли на прошедшем в США турнире более 45 видов спорта. Бодибилдинг, фитнес, пауэрлифтинг, кроссфит, бокс, стронгмен, дзюдо, спортивная гимнастика - далеко не полный перечень.

Выступая в рамках турнира по пауэрлифтингу, Марьяна последовательно справилась со штангой весом 100, 102,5 и 105 килограммов, что является абсолютным мировым рекордом в жиме штанги лежа среди девушек-подростков. Более того, в рамках неофициальной шоу-программы Марьяна улучшила свое же достижение, взяв вес в 110 килограммов! По итогам соревнований она получила персональное приглашение на крупнейшее спортивное шоу «Мистер Олимпия-2013», которое пройдет в сентябре в Лас-Вегасе.

В активе юной спортсменки уже немало достижений. За последние два года она неоднократно занимала призовые места на престижных российских и международных турнирах. На ее счету 14 мировых рекордов по версиям различных федераций пауэрлифтинга. В апреле 2012 года Марьяна стала первой девушкой до 18 лет, выполнившей норматив «Элита России», и попала на обложку крупнейшего журнала по пауэрлифтингу «Powerlifting USA».

«Спорт - это не только развитие силы и фигуры, это прежде всего развитие характера и отличный старт на всю жизнь. Арнольд Шварценеггер, который прошел путь от мальчика из бедной австрийской семьи до губернатора Калифорнии и кумира нескольких поколений, отличный тому пример», - говорит Марьяна.

Высшая школа МГУ вернулся в сотню лучших университетов мира

Роман ХОЛОДОВ

Московский государственный университет имени Ломоносова вернулся в рейтинг 100 мировых вузов по версии британской газеты Times. В списке влиятельного издания МГУ обосновался в самой середине - на 50-м месте.

Рейтинг составлен приложением газеты Times - Times Higher Education - при участии информационной группы Thomson Reuters. Газета каждую осень публикует список лучших вузов на основании уровня образовательных и исследовательских программ, цитируемости научных статей, количества иностранных студентов и других критериев. В 2011 году отдельно стал публиковаться рейтинг, составленный на основании репутации у профессорского состава. Для рейтинга-2013 были опрошены 16,6 тысячи человек в десятках стран.

МГУ стал единственным российским вузом, включенным в топ-100 лучших учебных заведений мира. В 2012 году Россия вообще не была представлена в итоговом списке, хотя годом ранее Московский университет занял там 33-е место. В этом году МГУ делит 50-ю строчку с Университетом Сиднея. Всего в рейтинг вошли высшие учебные заведения 20 стран.

Шестерка лидеров по составу не изменилась. Первое место третий год подряд занимает Гарвардский университет, за ним следует Массачусетский технологический институт. Тройку замыкает самый успешный в рейтинге британский университет - Кембриджский. На четвертое место поднялся его основной соперник - Оксфордский университет. Далее следуют Калифорнийский университет в Беркли и Стэнфордский университет.



Исаак ШВАРЦ

Афиша

Кавалергард экрана

Сергей КОСЫГИН

25 марта в столичном концертном зале имени Чайковского будут вспоминать Исаака Шварца, единственного в России композитора - троекратного обладателя кинопремии «Ника».

Вечер «Я славию ту разлуку, что связывает нас...» посвящен 90-летию юбилею Исаака Иосифовича. Он писал музыку к балетам и спектаклям, но истинной его страстью было кино. И в то время, когда другие только смотрели на экран, он

его слышал. Благодаря Исааку Шварцу по-настоящему ожили и запели герои 125 фильмов, в том числе «Не стреляйте в белых лебедях», «Белое солнце пустыни», «Звезда пленительного счастья», «Блондинка за углом», «Соломенная шляпка».

Почтить память маэстро придут солисты Большого театра и звезды теле- и киноэкрана: музыканты Российского национального оркестра и их художественный руководитель и главный дирижер Михаил Плетнев, дирижер Павел Сорокин, вокалисты телепроекта «Голос».

Сайт «УГ»

ЕГЭ - это жертвоприношение. Для школ и родителей

В какую сумму родителям обходится подготовка к ЕГЭ? В Омске, например, стоимость одного академического часа репетитора составляет 300-350 рублей. В Новосибирске - уже 400-500. А еще нужны деньги на пособия, сборники тренировочных тестовых заданий. ЕГЭ -

это жертвоприношение. Родители ищут деньги, а школа, вместо того чтобы учить думать, занимается натаскиванием на экзамен. Ради статистики и отчетов чиновников.

А что думаете вы? Оставьте ваш комментарий!

www.ug.ru

Особые дети

«Домашняя няня» спешит на помощь

Наталья АЛЕКСЮТИНА,
Ленинградская область

Родители детей-инвалидов в Ленинградской области скоро смогут прибегнуть к помощи «Домашней няни». Одноименный социальный проект уже получил высокую оценку семей из Волховского района. Те, кто им пользовался, поставили выездным воспитателям заслуженную пятерку и поблагодарили губернатора за работу в этом направлении.

Служба «Домашняя няня» была организована в Волховском районе в качестве пилотного проекта по программе «Улучшение качества

жизни детей-инвалидов в Ленинградской области». За первый год ее реализации услугами няни воспользовались восемь семей.

В проекте задействованы психологи, социальные работники, воспитатели-педагоги, которые проводят с детьми-инвалидами занятия на дому. Они помогают родителям обучать детей, ухаживать за ними, проводить развивающие занятия, учат пользоваться техническими средствами реабилитации. При необходимости специалист может сопровождать ребенка к врачу и на прогулку, вывозить его в социально-культурные учреждения. Услуги оказываются семьям бесплатно не менее одного раза в неделю в общем объеме не менее

1,5 часа. Родители в это время могут получить временную передышку.

По отзывам семей, участвующих в программе, домашние няни им очень помогли, ведь из-за тяжелого состояния детей не всегда есть возможность посещать центры социального обслуживания. Родители могут получить у приходящих специалистов квалифицированную консультацию в вопросах воспитания «особых детей» и через них обменяться опытом с другими подобными семьями.

В этом году услугами программы смогут воспользоваться почти 200 семей, а к концу текущего года домашние няни появятся во всех районах области.

Клуб «Приключение»

Всем раздали кубки

Вячеслав ВЕНИДИКТОВ, фото Олега КАРАДЖИ

В подмосковной Истре прошли ежегодные соревнования коррекционных учебных заведений по зимнему туризму на призы столичного градоначальника.



А следующей ступенью будет Северный полюс

Два дня за Кубок мэра Москвы сорили 29 команд из коррекционных образовательных учреждений города. Старты, прошедшие уже в пятый раз, с этого года стали открытыми. Организаторы - клуб «Приключение» Дмитрия Шпаро, центр дополнительного образования детей «Лаборатория путешествий», которым руководит Матвей Шпаро, и городские департаменты образования, социальной защиты населения и физкультуры и спорта - пригласили побороться за призы детские команды из ближайших к Москве регионов. Но вызов приняли только ребята из Багрянниковской школы-интерната Ярославской области.

- Смысл соревнований в том, чтобы дети-инвалиды почувствовали себя здоровыми, - считает Матвей Шпаро. - Спортивный туризм прекрасно развивает ребят: и физически, и умственно, и социально. И мы хотим, чтобы ребята не только боролись за награды, но главное - провели бодрые и задорные выходные на свежем воздухе.

Подмосковная погода добавила

соревнованиям хорошую порцию экстремальности. Пятничный дождь, размывший лыжню, сменился ночной метелью, а мороз, ударивший утром в субботу перед самым стартом лыжной гонки, превратил путь до финиша в подобие полярного перехода по льдам. Ради объективности итоги подводились в четырех разных группах: по возрастам и видам коррекции, поэтому и Больших кубков мэра Москвы было вручено четыре - коррекционной школе №309 СВАО, школам-интернатам №7 и №52 из Северного округа и зеленоградской санаторно-лесной школе №1. Всего дети получили два десятка наград и поощрительных призов. Самое большое количество кубков увезли с собой ярославцы: серебряные кубки за второе место в лыжной гонке и в общем зачете, приз самой быстрой команде и приз лучшим новичкам соревнований. Полярник Дмитрий Шпаро, закрывая состязания, пообещал в следующем году взять самого смелого и ловкого участника в молодежную экспедицию на Северный полюс.

Продолжите фразу: «Профессиональный стандарт учителя - это...»

Геннадий ФЕДИК, председатель правления республиканской общественной организации «Учителя Республики Бурятия», Улан-Удэ:

- Еще один инструмент давления на учителя. Ничего, кроме отчетности, он не добавит. Десятки пунктов, которые даже не запомнишь! И по каждому некая общественная организация будет контролировать соответствие стандарту, положения которого настолько размыты, что их можно интерпретировать так, как нужно «контролерам» в данный момент. Например, учитель математики должен «квалифицированно набирать математический текст». Какая квалификация имеется в виду - педагогическая или секретарская? Или учитель должен быть един в десятке лиц?

Марина ПУРИКОВА, учитель географии, Ростовская область:

- Хочется ответить с сарказмом: «90х60х90». Какое моральное право имеют чиновники определять стандарт для учителя? Почему государство решило, что учителя должны быть высокоинтеллектуальными, духовными, толерантными, гибкими, владеть новыми технологиями, воспитывать патриотов, настоящих граждан, мыслящих людей, отдавать себя без остатка в гнилом, зарвавшемся обществе с продажными управленцами, с развратными СМИ? А как же наши учителя раньше жили без стандарта и всю душу вкладывали в дело воспитания человека? Потому что вся страна заботилась о подрастающем поколении, а не только учителя. Стандарт один на всех граждан страны - жить по совести, уважать стариков, показывать достойный пример детям. Тогда все станет на свои места.

Владимир МЫЛЬНИКОВ, директор школы №5 имени Героя Советского Союза Георгия Петровича Ларионова, Приозерск, Ленинградская область:

- На мой взгляд, профессиональный стандарт - это прежде всего максимально качественное исполнение тех обязанностей, которые возложены на учителя или руководителя. То есть серьезный профессиональный подход. Под качественным исполнением я понимаю то, что нужно со всей ответственностью прогнозировать тот результат, которого ты должен достигнуть, и стремиться к нему. Считаю, что профессиональный стандарт нужен. Когда нет определенных рамок, как показывает практика 1990-х годов, получается кто в лес, кто по дровам. На примере своего предмета могу сказать, что было множество различных учебников, направлений, мнений, как вести ту или иную тему, и для меня, как для учителя истории, стандарт является завершением разброда, наконец, все упорядочивает, позволяя профессионально преподавать свой предмет.

Юрий КУН, директор школы деревни Савино, Новгородский район, Новгородская область:

- Это взаимопонимание между учителем, учениками, родителями, педагогами школы. Создание такой атмосферы, при которой все друг друга внимательно выслушивают и понимают, что каждый хочет от другого. Чтобы в результате сложилась единая команда и произошло движение вперед.

Продолжение темы на стр. 7

С Наполеоном на «ТЫ»

Зачем звездам экрана и сцены нужна история?

Светлана ПОТАПОВА,
Калининградская область

Учителя года-2012 Калининградской области 45-летнего Александра Вишневого педагогический стаж невелик - шесть лет. При этом в учительский вуз Александр Валерьевич поступил в 33 года. Возрастной рубеж, что и говорить, знаменательный. Сам Александр Вишневский так и оценивает свой поступок: «Это был уже взрослый, осознанный выбор».

До того как прийти в школу, Вишневский, по его собственному признанию, попробовал профессию водителя троллейбуса, долгое время был частным предпринимателем. Но в знаменитый лицей №49 в Калининграде его привел отнюдь не случай. Причин столь кардинальных перемен в судьбе две. Первая - Александр с детства интересовался историей. Вторым стимулом стал пример наставника. Борис Иосифович Бейненсон - человек, который сделал 49-й лицей известным не только на всю Калининградскую область, но и на всю страну. Бейненсон - основатель театральных классов в лицее и уже 25 лет руководитель театральной студии «СТОП» в городском Дворце творчества детей и молодежи, в которой в подростковом возрасте занимался Александр Вишневский. 90 процентов этих ребят поступают в Москве в театральные вузы. Многие становятся профессиональными актерами. Александр Вишневский актером не стал. У него своя роль. И можно утверждать, в жизни его учеников одна из главных!

К доске выходит королева Франции

Обойтись без этого вопроса не могу, лучше уж задать его в самом начале, чтобы потом не отвлекаться на материальное. Начиная учитель в школе получает немного. После заработка частного предпринимателя не испугала ли первая учительская зарплата? «Не скрою, раньше у меня было другое финансовое положение, - отвечает Александр Вишневский. - Но я прекрасно себе представляю, что теряю и что приобретаю». «Если не секрет, есть сейчас дополнительные источники дохода?» - «Нет! У меня и для основной-то работы не хватает времени! Я ведь в двух учебных заведениях работаю! Учителем истории в лицее №49 и во Дворце творчества при театральной студии «СТОП» - помощником своего бывшего наставника Бориса Иосифовича Бейненсона».

А ведь перемена состояла не только в разнице зарплат, конечно. Хочется узнать: что почувствовал 39-летний начинающий педагог, придя в школу? Какие встретились трудности, какие открытия состоялись? «Трудности? - задумывается Александр Валерьевич. - Я сразу почувствовал, что мне крайне сложно ставить оценки! Нужно оценить цифрой результат, который показывают мои ученики. А ведь это настолько для каждого из них индивидуально, что воплотить это в какие-то конкретные цифры для меня до сих пор трудно. А открытия? Я был удивлен тем, насколько современные дети отличаются от нас, взрослых, своей коммуникабель-

ностью, открытостью во многих вещах, динамичностью. Этому мы можем у них поучиться!»

Свою работу в лицее и в театральной студии Вишневский отделять друг от друга не может. Они друг друга дополняют, считает он. Александр Валерьевич ведет в лицее историю в профильных театральных классах. И в этих, и в других, обычных, классах он довольно часто на уроках использует театральную постановку. Для будущих служителей Мельпомены, понятно, лиш-

няя мысль. Прием театрализации сам по себе не нов в современной педагогической методике. Но чаще всего, пожалуй, он применяется на уроках литературы. А на занятиях историей, да еще так, чтобы это вошло в постоянную практику... «Я согласен, на уроках истории такой прием нечасто встречается, - соглашается Александр Валерьевич. - Но с литературой у истории, кстати, есть немало точек пересечения... И мы в своем лицее их используем!»



Александр ВИШНЕВСКИЙ

фото из домашнего архива Александра Вишневого

няя тренировка не помешает, а зачем обычным школярам умение воплотить сценический образ? Ответ Вишневого поражает настолько, что его можно цитировать в сборнике мудрых педагогических изречений или хотя бы посоветовать всем учителям вдуматься в него обязательно: «Я считаю, что история - это такая наука, в которой некоторые вещи нужно просто пережить, иначе их не поймешь. А театр - это всегда переживание!»

На уроках у Александра Валерьевича девочки из старших классов, например, примеряют роли дочерей великого киевского князя Ярослава Мудрого, которые стали королевами Франции, Венгрии и Норвегии. Какой между ними мог бы состояться разговор (его в реальной истории не было), если бы они встретились, будучи европейскими королевами? Чтобы составить соответствующие диалоги, старшеклассницы должны отлично представлять эпоху, в которой жили эти персонажи... А вот еще недавний пример - на уроках в 10-м классе ученики Вишневого говорили о «Слове о полку Игореве». Педагог разделил ребят на группы и предложил написать... сценарий фильма по этому произведению. «Получились разные работы и очень интересные, - говорит Александр Вишневский. - Дети, несомненно, лучше запоминают материал, пропущенный через сердце».

Два мастера - два предмета

В разговоре с Александром Вишневым у меня возникает следующая

Оказалось, Александр Вишневский вместе с преподавателем русского языка и литературы Динной Якиной уже несколько лет реализуют в лицее необычный проект. Его суть в создании блока метапредметных уроков истории и литературы. Дина Васильевна, к слову, тоже победительница конкурса «Учитель года» в Калининградской области, только 2002 года. Представляете, какую бесценную методику смог выработать такой тандем признанных мастеров?!

Литература и история освещают одни и те же эпохи жизни человечества, периоды существования отдельных государств, трактуют поступки выдающихся личностей. В систему уроков Вишневого - Якиной входят, например, уже упомянутые уроки по «Слову о полку Игореве», занятия по эпохе Смутного времени и произведению Пушкина «Борис Годунов». Есть уроки по Отечественной войне 1812 года и русским произведениям литературы XIX века; по произведениям XX века, которые затрагивают эпоху сталинских репрессий. Разработан урок по песням Высоцкого, который связан с темой послевоенного поколения.

«Расскажу, например, как родилась идея уроков по эпохе Наполеоновских войн и произведениях русской литературы XIX века, - говорит Александр Вишневский. - Мы с Динной Васильевной обнаружили, что образ Наполеона проходит красной нитью через очень многие произведения русской классической литературы. Это не

только Лев Толстой, это тот же Достоевский с «Преступлением и наказанием», многие произведения Пушкина, Лермонтова, других авторов... Сами уроки литературы и истории ведутся у нас отдельно. Но их объединяет общая тема. Причем мы не ставим себе целью разобрать конкретные литературные произведения или связанную с ними эпоху. Наша задача - научить детей работать с информацией, полученной из разных источников, как исторических, так и литературных, выделять в ней главное, отсекают лишнее, усваивать ее и применять. Таким образом, мы вырабатываем общие методы, которые нужны ученикам при изучении обоих наших предметов. Для темы «Наполеон как историческая личность и художественный образ» мы с коллегой берем три-четыре урока. То есть практически половину дня ученики занимаются только этим вопросом! Перед тем как рассмотреть литературные произведения, посвященные Наполеону, ребята изучают эпоху. И мы вместе пытаемся выяснить, чем отличался реальный Наполеон от того художественного образа, который был создан. Пытаемся выяснить, откуда вообще возник миф о Наполеоне и почему был востребован. Обнаруживаем вместе с учениками, что Наполеон сам в какой-то степени этот миф создавал и поддерживал, что людям нужно было некое воплощение героизма. На уроках по Смутному времени и «Борису Годунову» мы рассматриваем такое явление, как самозванство. Приходим к выводу о том, что Смутное время - это фактически эпоха самозванцев, и все его участники, начиная с того же Бориса Годунова и заканчивая Лжедмитрием, - это люди, которые сами себя возвели на пьедестал. В любой теме, таким образом, есть нравственная составляющая, которая актуальна и для современного общества...»

ва слышу от него выражение, которому в пору стать афоризмом: «ЕГЭ - это форма проверки знаний, не более того. Но сами знания, на мой взгляд, важнее, чем форма их проверки». Идею частично устной формы итогового экзамена по гуманитарным предметам Вишневский мягко отвергает: «Не знаю, будет ли это достаточно объективно, чтобы оценить знания выпускника? Я бы предложил в качестве дополнения к ЕГЭ по истории такую форму, как создание проекта. У меня ученики среднего звена очень много занимаются проектной деятельностью. А на ЕГЭ она могла бы дать человеку какие-то дополнительные баллы или возможность еще с одной стороны его оценить. Иногда задания ЕГЭ составлены некорректно. Например, ученику предлагается выбрать между двумя точками зрения. Дети спрашивают у меня: «А если мы согласны с обоими мнениями или, наоборот, с обоими не согласны, как мы можем выбрать? ЕГЭ пока не очень объективен».

И из этого ответа понятно - Вишневному, как и в начале его педагогической карьеры, трудно ставить отметки. Знания важнее, чем их оценка, он абсолютно прав.

Калининградская область - самая западная в России, один из краев - границ нашей огромной страны. Тем не менее, потратив на долгий путь время, именно туда после завершения Всероссийского конкурса «Учитель года-2012» отправилась абсолютный победитель конкурса учитель МХК, искусства и литературы Александр Демахин из Подмосковья и лауреат конкурса математик Вадим Соломин из Санкт-Петербурга. Приехали в гости к Александру Вишневному и дали мастер-классы для калининградских коллег. Сам Вишневский тоже недавно выбирался в Москву - там он получает дополнительное образование в Университете культуры и искусства. Вторая цель его визита в столицу - по-

Между тем

112 выпускников калининградской студии «СТОП» («Студия Творческих Опытов») отучились или продолжают учебу в театральных вузах. Из них 54 работают в театрах всей страны и снимаются в кино. Это звезды телесериалов Татьяна и Ольга Арнтгольц, Артем Ткаченко (сыграл более чем в 30 кинолентах, последняя работа в фильме режиссера Филиппа Янковского «Меченосец»), Игорь Гудеев (актер театра «Сатириконе»), Наталья Мотева (актриса Московского ТЮЗа, последняя работа в фильме Алексея Германа «Трудно быть Богом»), Юрий Катаев (лауреат премии «Золотая маска» за лучшую мужскую роль), Татьяна Паршина (лауреат премии «Золотая маска» за лучшую женскую роль). В театральном сезоне 2012-2013 годов студия «СТОП» готовит две постановки - «Ромео и Джульетта» и «А зори здесь тихие». Исполнители - актеры студии, они же ученики театрального класса лицея №49.

Не путайте форму с содержанием

Много вопросов хочется еще задать Александру Валерьевичу. Например, как он относится к ЕГЭ и хорошо ли, на его взгляд, составлены задания ЕГЭ по истории. Я, откровенно говоря, интересуюсь этим почти у всех учителей года. Нужно использовать шанс получить конструктивный совет от признанных мастеров! Вишневский при ответе корректен, мне кажется, он вообще не способен о ком-то или о чем-то сказать нечто откровенно плохое, деликатность - одна из его основных черт. И сно-

сечение спектакля «Ромео и Джульетта» в «Сатириконе». Пригласили бывшие ученики: молодые актеры Илья Денискин и Никита Смольянинов играют в театре Ромео и Меркуцио. Работая с ребятами в театральной студии, он привлекает на помощь историю, необходимо, чтобы они понимали, в какой эпохе жил тот или иной персонаж, иначе хорошо не сыграть. Так театр, литература и история переплелись в его жизни и творческом мастерстве неразделимо. «А по-другому я преподавать историю не умею!» - говорит Александр Вишневский.

Вера КОСТРОВА, Ивановская область

Лучший учитель Ивановской области Ольга Витальевна ГОГУЛИНА - человек удивительный. По складу характера, по отношению к своему делу, к окружающим людям, к самой себе. Все, с кем я говорила о ней, отмечали три самых важных качества - трудолюбие, ответственность, надежность. Это взрослые. А дети выделяли другие черты - доброту, отзывчивость, умение откликнуться и помочь прямо сейчас, не откладывая. Веселый характер, оптимизм, умение создать позитивную атмосферу. Удивительно складывались обстоятельства, которые привели Ольгу Витальевну к участию в конкурсе и к победе. Начиная работать учителем математики в далеком 1986 году, Ольга Витальевна через десять лет переключилась в информатика, когда оказалось, что вести новый предмет в школе некому, и освоила его самостоятельно так, что сегодня сама может учить начинающих педагогов. В школе тогда почти не было компьютеров, а те, что были, сильно отличались от современных, тем не менее со всеми трудностями трудолюбивый человек справился, и предмет в Морозовской школе даже в те времена, до модернизации, велся на должном уровне. Вообще любую работу, которую поручают Ольге Витальевне, она делает с полной самоотдачей, поэтому, наверное, ей и доверяют самые сложные участки.

Уже долгое время Ольга Витальевна является завучем по учебно-воспитательной деятельности. Отказаться можно было бы - велика ответственность, но Ольга Витальевна не из тех, кто подводит коллег. Директор Морозовской школы Нина Николаевна Постнова говорит, что ей сказочно повезло с заместителем: «Лучшего помощника не найти. Ольга Витальевна никогда не подведет, она просто неспособна что-то сделать не вовремя или некачественно. Вот и с конкурсом получилось так же. Из молодежи некого было в прошлом году послать на муниципальный этап (одна молодая коллега только что вышла из декретного отпуска, другой был морально не готов к испытаниям), пришлось Ольге Витальевне снова брать ответственность на себя». Один только раз Ольга Витальевна отказалась от просьбы начальства. Ее уговаривали уйти из школы и поработать на ответственном посту в администрации. Подумав об этом предложении ночь, она поняла, что без школы, без детей не сможет, и отказалась. И на сердце сразу стало легко...

Размышляя об Ольге Витальевне, сравнивая то, что рассказали о ней близкие ее знающие люди, с тем, что она сама о себе рассказала, я подумала, что ее история может быть классическим примером того, как слава сама находит своих героев. Ведь действительно, о чем о чем, а о публичном признании Ольга Витальевна никогда не мечтала. Ей хотелось просто добросовестно выполнять свою работу, приносить пользу любимой школе, помочь вырасти порядочными людьми детям, которые в ней учатся, - вот, собственно, и все, к чему она стремилась.

Результат, однако, превзошел ожидания... Но ведь и ожидание было только одно - выступить так, чтобы не посрамить честь своей школы. Ольга Витальевна училась в ней с 7-го класса. Морозовская школа имеет давнюю историю, в феврале прошлого года выпускники и педагоги отмечали ее 100-лет-

ний юбилей. Праздник получился масштабный и очень яркий, с большим количеством гостей и подарков. Готовились к нему тоже, конечно, как к событию нетривиальному. В лучшую пору школа принимала около трехсот детей - колхоз в селе Морозово был одним из самых крупных в Тейковском районе. Сегодня в школе всего 56 учеников, 10 из них подвозят из соседних деревень, есть один ученик из очень дальнего села, подвоз требует сопровождения, но учителя согласны - каждое утро кто-то из педагогов (по очереди) начинает рабочий день в 6.30 утра. Есть еще разновозрастная группа дошкольников - в ней 17 мальчиков и девочек, это подрастающий «золотой запас», который в будущем обеспечит работу 11 педагогам. Есть надежда, что учеников со временем станет больше, едут в Ивановскую область люди, готовые работать на селе.

- Я как-то подумала, возвращаясь с детьми из Ярославля: вот мы их возим по дальним местам, показываем красивые города, а со своей малой родиной не знакомим. И тут же задала себе вопрос: а много ли я сама о ней знаю? И с тех пор стали мы регулярно ездить пусть недалеко, на 5-10 километров, но ребята ждут этих поездок, готовятся. Ездили мы вдвоем в Сахтыш - на место древнего поселения, учитель истории Сахтышской школы много рассказывал ребятам, очень та поездка нам памятна, - улыбается Ольга Витальевна.

- Мне очень повезло, что я, как учитель, могу совмещать труд и увлечение. Ведь это чудо, когда желания совпадают с возможностями! Моя страсть - путешествия по родному краю и сохранение его истории. Сколько исколесили мы с ребятами проселочных и лесных дорог, сколько увидели разрушенных и

восстановленных храмов, сколько собрали материала и экспонатов для школьного краеведческого музея!

живут сестры за тридцать километров друг от друга, Надежда Витальевна возглавляет Отдел образования администрации соседнего Гаврилово-Посадского района). Родители не очень хотели, чтобы в семье было два педагога, поэтому уговорили младшую дочь подавать документы на экономический факультет в Ивановский государственный университет. Шансов поступить туда у выпускницы сельской школы было немного - экономический и в ту пору был одним из самых престижных. Шел 1980-й незабываемый олимпийский год. Вся страна переживала за спортсменов. Это самое время Ольга сдавала экзамены. Конкурс был серьезный, и

Ольга поступила на физико-математический в Шуйский пединститут - туда, куда и мечтала. Учеба нравилась и давалась легко, было много всего интересного в студенческой жизни. Однажды, возвращаясь домой на выходные, Ольга встретила свою любовь - бывшего одноклассника, который только что вернулся из армии. На четвертом курсе сыграли свадьбу, и в Морозовскую школу (Ольга проходила в ней практику, ее отметили и пригласили работать) приехала уже не одна выпускница, а молодая семья Гогулиных. К этому времени родился их первенец - сын Андрей. Первый год молодым специалистам пришлось жить на частной квартире, топить печь, носить воду. Однажды, в очередной раз протапливая старую печь, они едва не угорели, спасали друг друга, по очереди теряя сознание и приходя в себя. После того случая Гогулиным дали двухкомнатную квартиру в доме с удобствами. Там уже и дочка родилась. Но это было потом.

А в начале карьеры два года проработала Ольга Витальевна в группе продленного дня, математику недавней выпускнице доверили вести лишь в одном классе, в то время в Морозовской школе были опытные математики и физик. Вообще школа всегда была на хорошем счету и в районе, и в Ивановской области. Ольге Витальевне нравилось работать с детьми, она всегда старалась придумать для них что-нибудь интересное. Директор это заметила и предложила молодому педагогу стать организатором внеклассной работы. Школьные праздники, семейные вечера - все это получалось у Ольги Витальевны ярким и незабываемым, она как-то без особого напряжения умела увлечь взрослых и детей своими идеями, которые, казалось, не иссякали. Ольге Витальевне удавалось найти единомышленников - и среди родителей, и среди коллег Дома культуры. В 1996 году в Морозовской школе был организован семейный клуб «Очаг», который успешно работает до сих пор. Чуть позже по инициативе директора школы Нины Николаевны и учителя русского языка Ирины Ивановны Гончаровой на базе школы начал действовать патриотический клуб «Доблесть». В его становлении большую роль сыграл настоятель местного храма отец Павел, имевший к ратной службе непосредственное отношение: в свое время он был участником боевых действий в Афганистане, после работал над созданием ядерного щита. В настоящее время он служит в Дивеевском монастыре, но, уезжая из Морозова, передал дело духовного окормления школьного клуба своему преемнику - отцу Николаю. С тех пор как храм в Морозове стал действовать, у школьных педагогов появились хорошие помощники, и многие воспитательные проекты реализуются успешно. В прошлом году на колокольню поднимали колокола, и это тоже был праздник для всего села. Теперь колокольный звон сопровождает учителей, идущих в школу.

...Подрастают две внучки Ольги Витальевны. Одна - сына Андрея - живет в Иванове, а вторая - от младшей дочери Кати - наверняка, когда придет время, будет учиться у бабушки. Не все выпускники уезжают из Морозова, кто-то, получив образование, возвращается и обзаводится семьей. Не случайно же столько душевных сил учителя Морозовской школы отдают будущему. Не могут же все усилия пропасть бесследно. Ольга Витальевна верит в лучшее, и эта вера помогает ей жить и быть счастливой.

Самая надежная девушка в Морозове

На велосипеде в бесконечность

Поэтому педагоги верят, что школа выстоит и не закроется. Пока они стараются своим добросовестным трудом сохранить престиж Морозовской школы. И это у них получается.

Село Морозово, большое и красивое, живописно раскинувшееся в самом сердце России, за 28 лет стало для Ольги Витальевны родным. Тейковский район Ивановской области граничит с Владимирским краем. Суздаль недалеко отсюда, а совсем рядом не менее старинные села: Обёзово, Золотниковская Пустынь, Елховка, Синяя Осока, Бушиново - у каждого своя история, с каждым связана своя легенда. Ольга Витальевна не историк по специ-

альности, но со своими ребятами объездила на велосипедах, прошла пешком все окрестности, вместе со школьниками морозовские педагоги ведут летопись исчезающих сел. Ольга Витальевна признается, что краеведение - занятие очень захватывающее и полезное: оно объединяет взрослых и детей, развивает любознательность, учит самому важному в жизни - благодарности, уважению к предкам. Ольга Витальевна и самой интересно все, что связано с малой родиной.

мальчик сапоги предложил. «У меня, - говорит, - Ольга Витальевна, размер вам подходящий». Только тут я увидела, что у меня на ногах туфли на шпильках. А я и не заметила бы, если б не ребята... Та поездка тоже очень памятной вышла, были мы в Бушинове, я там сама когда-то училась в начальной школе. Теперь о ней напоминают лишь остатки фундамента и кусты смородины, акации да вишни... В деревне не осталось ни одного дома. Рассказывала я ребятам о том, как здесь все

странно на меня смотрят, один



Ольга ГОГУЛИНА

фото из личного архива Ольги ГОГУЛИНОЙ

Кривая зависимости

Вадим МЕЛЕШКО

«А все-таки у нас с вами самые замечательные профессии, самые нужные!» - говорил герой знаменитого фильма «Ирония судьбы, или С легким паром!» врач Женя Лукашин. На что его собеседница, учитель русского языка и литературы Надя Шевелева, отвечала: «Судя по зарплате - нет».

Этот осторожный намек на то, что труд педагога советское государство явно недооценивает, в последующие десятилетия получил куда более конкретное выражение. Долгие годы все претензии к школе со стороны родительской общественности и проверяющих органов наталкивались на беспроигрышный аргумент: «Как нам платят, так мы и работаем!» Но вот наконец распоряжением Правительства РФ зарплаты были повсеместно увеличены на треть. И что же стало с качеством образования?

На самом деле теперь этот вопрос больше всего волнует отнюдь не школу, а именно чиновников. Да, заявляют они, государство готово и впредь повышать зарплаты педагогам, однако оно вправе рассчитывать на взаимность со стороны учителей. Повышение уровня зарплаты на фоне постепенного перехода к новой парадигме образования, прописанной в новых ФГОС, должно стимулировать учителя постоянно повышать свою квалификацию, совершенствоваться, овладевать новыми технологиями и приобретать новые компетенции. А вот с этим, увы, проблемы. Как оказалось, прямой зависимости между уровнем оплаты труда педагога и его желанием профессионально развиваться нет.

Во-первых, как свидетельствуют многочисленные социологические опросы, повышение зарплат некоторые учителя воспринимают лишь как возмездием долга за годы безвозмездного и бескорыстного труда. Во-вторых, инфляция и рост коммунальных платежей фактически сводят на нет весь эффект этого повышения. В-третьих, попутное увеличение количества всевозможных отчетов и планов отнимает кучу времени, а заполнение всей этой никому не нужной документации тоже труд, который необходимо оплачивать. Так, может быть, именно на это и уходят те самые 30%?

Выяснилась и еще одна интересная деталь: если плюско всему обязать школу ежедневно отслеживать динамику знаний каждого ученика, выяснять, насколько он стал более или менее умным, здоровым, воспитанным, компетентным, это потребует колоссальных трудозатрат. А для их компенсации придется повышать зарплату не на проценты, а в разы.

Куда проще свести все к старым и добрым показателям успешности работы педагога, которые основаны на среднем балле ЕГЭ, количестве поступивших в вузы выпускников, победителей олимпиад, наличии у педагога дипломов участника всевозможных конкурсов и т. д. Если все это есть - оправдал повышение зарплаты, а на нет и суда нет. Правда, непонятно, действительно ли это связано с качеством образования или речь идет о чем-то ином. Но, как говорится, это уже другой вопрос, который касается совсем других дел.

Наталья АЛЕКСЮТИНА, Санкт-Петербург

В предыдущем номере «Учительской газеты» мы говорили о зарплатах учителей Ленинградской области, так что теперь весьма любопытно и уместно узнать, как обстоят дела с оплатой труда педагогов самой Северной столицы. Оказалось, что на сегодняшний день средняя зарплата учителя в Санкт-Петербурге составляет более 32 тысяч рублей. Об этом объявила на пресс-конференции председатель Комитета по образованию Жанна Воробьева. Беспорно, достижение приятное, важное и долгожданное. Однако термин «средняя» подразумевает некий диапазон между низким и высшим значением. Чтобы разобраться в том, какие значения может принимать зарплатный показатель на этом отрезке, мы опросили различных участников педагогического процесса в Санкт-Петербурге. По вполне понятным причинам герои материала попросили не указывать их имена и фамилии.

К примеру, для директора одной из школ Калининского района все предстает в позитивном свете. Как отмечает наша собеседница, в новом Законе «Об образовании в РФ» определено, что заработная плата учителя считается теперь такой же средней по региону, как и во всех прочих отраслях. Это дорогого стоит. Например, в феврале средняя заработная плата составила 29800 рублей. В соответствии со своим положением о доплатах и надбавках за эффективность работы учителя каждое образовательное учреждение к базовым единицам, ставкам, окладам, которые в соответствии с тарификацией прописаны

Цифра

Базовая единица для расчета зарплаты педагогов в 2013 году - 7434 рубля.

ны по фонду оплаты труда, добавляет тот или иной размер доплаты или надбавки. Так сказать, за реальный вклад в систему образования конкретного образовательного учреждения.

Зарплата теперь считается совокупно по учреждению. И это не только занятость конкретного учителя по какой-то предметной области. Очень многие педагоги являются председателями методических объединений, классными руководителями, курируют какой-либо проект. Также учитель может параллельно выступать и педагогом-организатором по какому-либо виду деятельности, участвовать в научных исследованиях с конкретной группой детей, заниматься подготовкой ребят к олимпиадам, ЕГЭ. В общем, набирается достаточно большой объем работы, которая находится за пределами учительской нагрузки, и за каждый вид дополнительных объемов работы в конкретном образовательном учреждении прописаны надбавки. Более того, учитель имеет возможность работать в дополнительном образовании, поэтому заработная плата у него может варьироваться от установленной законом средней по экономике в размере 29 тысяч рублей до, например, 45-60 тысяч рублей. В данной школе, когда в декабре 2012 года средняя зарплата по экономике соответствовала 44 тысячам рублей, зафиксировано получение учителем зарплаты в 88 тысяч рублей. Правда, как отметила директор,

этот учитель-предметник целиком и полностью отдает себя школе.

Впрочем, по мнению руководителя образовательного учреждения, даже если не напрягаться, то сегодня свои средние по экономике 30 тысяч рублей педагог вполне может заработать. Хотя, конечно, это не молодой специалист. Молодой специалист эту тридцатитысячную высоту может взять, если только подает надежды, занимает активную общественную позицию и испытывает пристрастие к новым технологиям и инновациям.

Следующий участник нашего опроса - учитель-практик одной из гимназий Фрунзенского района, - наоборот, чувства удовлетворенности от изменений в зарплате не испытывает. Он так и заявляет:

Всё в твоих руках

Сколько получит педагог, решает теперь он сам

«Работа современного учителя оценивается неправильно». Потому что работы очень много. Возьмем хотя бы тот же электронный журнал. Благодаря ему в школе появилась двойная документация, заполнение которой отнимает массу времени. Кому-то приходится оставаться и после уроков. Тот, кто немного привык, заполняет его на уроке. Пока дети записывают тему урока, их всех уже можно отметить. Однако на этом легкость заполнения заканчивается, потому что нужно внести все оценки, а если представить, сколько их учителя русского языка и литературы, то понятно, сколько на это уходит времени. Причем это огромное количество оценок, подчас двойных, нужно внести в ЭЖ в день выставления оценки и сразу же по окончании проверки. И никакие нормы нарушать нельзя. На проверку диктанта в старших классах отводится неделя, на проверку сочинения - 9-10 дней, и тут уже не скажешь: «Подождите, я еще не проверил». Программа в старших классах достаточно напряженная, почти каждую неделю идет контрольная работа (если не по русскому языку, то по литературе). И учитель, вместо того чтобы, проверяя, вдумываться в текст, спешит, потому что нужно заполнять ЭЖ. Мало того, с каждого учителя требуют рабочий план, который включает в себя пояснительную записку, содержание тем, календарно-тематическое планирование с указанием точных дат. И все это нужно набрать в электронной версии, перебросить заучу, распечатать для себя. Помимо этого огромное количество материалов нужно распечатать для детей, потому что без тренировочных тестов в старших классах не осилить ЕГЭ.

Кроме того, самому учителю нужно думать о следующей аттестации, собирать портфолио, фиксировать, где он участвовал, что опубликовал, где выступил, кого подготовил. И все это не считая самой подготовки к уроку, когда необходимо изучить большие объемы литературы, выбрать то, что тебе требуется, привести в надлежащий вид и распечатать.

Резонный вопрос, который задает учитель: откуда брать время на все это? И так учитель недосыпает, недоест, не думает о личном. Сидит в школе до шести-семи вечера, плюс неизменный остаток тетрадей на проверку приходится брать с собой. Есть ли средства, чтобы оценить эту работу? Почему бюрократический аппарат получает примерно за такой же объем рабо-

ты в три раза больше? Если убрать половину этого аппарата, то учителя получали бы адекватную зарплату - 60-80 тысяч рублей, считая наш герой.

Несмотря на то что он имеет звание заслуженного учителя РФ, ставку 23 часа и обладает огромным стажем работы, высшим образованием и высшей квалификационной категорией, его зарплата за январь 2013 года составила «грязными» 25 тысяч рублей. Именно поэтому живет наш герой от зарплаты до аванса, и наоборот.

Еще меньше поводов для оптимизма оказалось у работников детского дошкольного учреждения Кировского района, которые предложили нам конкретные цифры своей зарплаты. Так, например,

детский сад, приходится несладко. Например, в декабре 2012 года их зарплата составила «грязными» 8300 рублей, в 2013 году - 9354 рубля. Помощник воспитателя со стажем работы более 20 лет получала в прошлом году 9465 рублей, а в нынешнем - 10128 рублей.

Понятно, что эту категорию немногие выкручают надбавки и доплаты, которые в каждом ДОУ формируются из надтарифного фонда. В каждом районе Петербурга он разный, но в основном это 10%. Однако, как пояснила заведующая детским садом, для того чтобы только дотянуть зарплату воспитателя до средней по экономике, то есть до 30000 рублей, необходимо иметь в поощрительном фонде около 400 тысяч рублей. Увы, источники по-

ощрительного фонда, а это экономия фонда заработной платы, отчисления от оказания комплекса платных услуг, взносы от спонсоров и т. д., таких средств не дают. В обычном детском саду ежемесячная экономия фонда зарплаты может составить в лучшем случае 120 тысяч рублей.

В общем и целом можно сказать, что настроение чиновников и непосредственных участников образовательного процесса в отношении зарплаты несколько различается. Однако несомненное преимущество все же есть: уровень твоей зарплаты теперь зависит в том числе и от тебя самого.

Пример расчета заработной платы учителя в Санкт-Петербурге в 2012 году

В Санкт-Петербурге действует отраслевая система оплаты труда. Школа самостоятельно не определяет коэффициенты ни за стаж, ни за квалификационную категорию и пр. Это прописано в нормативных документах регионального уровня.

Например, в течение 2012 года в Санкт-Петербурге действовала базовая единица для расчета зарплаты педагогов в размере 6948 рублей. Затем данная базовая единица умножается на коэффициент за образование, и получается индивидуальный базовый оклад каждого учителя. Если образование высшее, то базовую единицу умножаем на 1,5 и получаем базовый оклад - 10422 рубля. За среднее специальное образование коэффициент - 1,2. Соответственно базовый оклад в этом случае - 8337 рублей.

Затем подсчитываем повышающие коэффициенты за стаж педагогической работы: 0-2 года - 0,15; 2-5 лет - 0,20; 5-10 лет - 0,25; 10-20 лет - 0,30; более 20 лет - 0,35.

Коэффициенты за квалификационную категорию следующие: 1-я категория - 0,20; высшая - 0,3. Для тех, кто аттестовался по новой системе: 1-я категория - 0,3; высшая - 0,35.

Звания «Отличник», «Почетный работник» и др. - 0,15; за специфику труда (домашнее обучение, работа с электронным журналом и т. д.) - от 0,105 до 0,2.

А теперь рассчитаем, сколько получает учитель государственной Санкт-Петербургской средней школы. Возьмем следующий пример: образование высшее, стаж более 20 лет, категория высшая, работает с электронными носителями информации. Таким образом, с 1 января 2012 года за 1 ставку работы (18 уроков в неделю) он получает 19516,24 рубля.

Наши подсчеты:

- 1) 6948 x 1,5 = 10422;
- 2) 10422 x (0,35+0,1176+0,105+0,30) = 10422 x 0,8726 = 9094,24;
- 3) 10422 + 9094,24 = 19516,24.

За классное руководство учитель получает из федерального бюджета 1000 рублей за класс, состоящий из 25 и более человек.

Прочие доплаты (за проверку тетрадей; классное руководство; заведование кабинетом; внеклассную работу за рамками основной нагрузки и работы классным руководителем; за работу, не входящую в круг основных обязанностей; за качество труда учителя) образовательное учреждение распределяет самостоятельно (для этого в школе создается комиссия). Делается это на основании локального акта «Положение о доплатах и надбавках», который пишется в самой школе и утверждается советом школы. Обычно доплаты находятся в пределах суммы, составляющей 15% от фонда зарплаты всего коллектива (этот процент регион определяет самостоятельно).

Начнем с содержания

Анна ШЕИНА

Сегодня, как никогда прежде, педагоги, с одной стороны, и родители и дети - с другой, предъявляют большие взаимные требования. От учителей порой можно услышать о том, что с современными детьми все труднее и труднее работать. Сами родители, которые чувствуют, что в школе у ребенка что-то не ладится, нередко склонны винить в этом педагога: наверное, он не может найти подход. Что это - проявления конфликта поколений или на самом деле обществу нужны другие учителя?

Видимо, так и есть, потому как новые ФГОС, недавно принятый Закон «Об образовании в РФ», проект профессионального стандарта и другие документы требуют сегодня от учителя чего-то нового, и подчас, по свидетельствам экспертов, это те навыки и знания, которых даже у опытного педагога может не быть. Не говоря уже о молодых учителях.

«В новых образовательных стандартах заложены совершенно новые требования не только к образованию, но и к педагогам. Что недавние студенты педвузов знают об этих идеях и концепциях? Умеют ли они их применять? Пока вопросов больше, чем ответов», - отмечает вице-президент Российской академии образования Виктор Болотов.

«С введением нового стандарта главной задачей учителя оказалась организация деятельности детей. От учителей потребовали то, чего они не умели, ведь раньше было достаточно хорошо знать свой предмет», - соглашается ректор Московского городского психолого-педагогического университета Виталий Рубцов.

Какой же выход есть у педагога? Куда и, самое главное, как двигаться дальше, если со всех сторон сыплются требования, но в то же время признается, что соответствовать им учитель пока по определению не может? Естественно, в случае если не хватает каких-то знаний, а они жизненно необходимы, нужно их получить. Этого, кстати, сегодня от учителя ждут не только требовательные родители, но и чиновники, которые повышают зарплату в надежде на то, что образованный учитель перестанет искать источники дополнительного заработка, а займется чем-то более полезным.

Впрочем, шансы у педобразования есть. По мнению специалистов, система подготовки педагогических кадров должна измениться, и прежде всего содержательно. Педагога нужно научить организовывать работу детей в соответствии с их возрастом, индивидуальными особенностями, научить работать буквально с каждым ребенком и т. д. Но как быть с проблемами социального характера? «Двойной негативный отбор» при приеме в педвузы все еще сохраняется. Как преодолеть это стойкое недоверие к профессии учителя? Сегодня студент мечтает стать педагогом, редкость, да и выглядит он в глазах своих сверстников - будущих банкиров и менеджеров - по меньшей мере странно. Но братья за решение проблем все-таки нужно. Значит, придется начинать с содержания.

Анна ДАНИЛИНА

Какие учителя нам нужны? Этим вопросом задаются сегодня все. Родители, которые за последние несколько десятилетий стали более образованными. Чиновники, которым ежедневно по долгу службы приходится решать в том числе и проблемы образовательной среды и которые также преимущественно являются родителями. Да и сами педагоги, наверное, спрашивают себя: какими мы должны быть, чтобы удовлетворить образовательные потребности дня сегодняшнего? Какими мы должны быть, чтобы на фоне массового недоверия ко всему и вся дети не чувствовали отторжения и неприязни к своему учителю, наставнику и к образованию в целом? Какими мы должны быть, чтобы оставаться довольными собой в профессиональном плане, ведь сегодня любой работающий человек, и в особенности педагог, проводит на рабочем месте большую часть своего времени? Этот поистине фундаментальный вопрос, как и многие другие важные аспекты современного образования, рассматривались в рамках 10-й международной научно-практической конференции «Тенденции развития образования», которая прошла в Москве в конце февраля.

Конференция, что называется, всегда в тренде: уже в самом начале своего существования здесь обсуждались самые животрепещущие вопросы. Тогда, в 2004-м, это были еще новые для отечественной системы образования ЕГЭ и Болонская система. На этот раз речь шла о вопросах кадровой политики в образовании, и конференция открылась с подзаголовком «Кадры решают все?».

Эта фраза-клише и сегодня любима многими чиновниками, рассуждающими о развитии современного образования и ставящими во главу угла учителя и его личностно-профессиональные характеристики. Причем произносят они ее не с вопросительным удивлением интонацией, которая сквозит в названии конференции, а с утвердительно-уверенной, с которой, очевидно, ее и выдал почти 80 лет назад Иосиф Сталин, выступая в Кремлевском дворце перед выпускниками военных академий. Но, наверное, не зря организаторы конференции, среди которых вузы, вплотную занимающиеся исследованиями образования, - Московская высшая школа социальных и экономических наук (МВШСЭН), Национальный исследовательский университет «Высшая школа экономики» (НИУ ВШЭ), Российская академия народного хозяйства и государственной службы при Президенте РФ, - поставили в конце предложения именно вопросительный знак. Действительно, что сегодня решают педагогические кадры и какими они должны быть в условиях масштабных перемен, связанных с постепенным введением новых ФГОС, принятием нового Федерального закона «Об образовании в РФ», а также попыткой задать критерии профессионализма педагогов, сформулировав современный профессиональный стандарт этого вида деятельности?

Похоже, что кадры пока еще сами не разобрались, что к чему, но очень надеются - на конференцию в этом году приехали 500 человек из 44 регионов России. И, похоже, изменения, происходящие в российском образовании, беспокоят общественность не только в стране, но и за ее предела-

ми. По словам организаторов, в этом году интерес к мероприятию проявили представители 11 стран мира. Так, несмотря на еще более значительную теперь разницу во времени, к дискуссии охотно присоединился Крис Хазбэндс, профессор, директор Института образования Лондонского университета. Великобритания уже прошла череду схожих системных изменений в области образования, поэтому с высоты опыта своей страны профессору Хазбэндсу, очевидно, виднее какие-то аспекты российской ситуации.

Главную тему - проект профессионального стандарта педагогической деятельности - затронул в рамках одного из первых докладов научный руководитель Института образования НИУ ВШЭ

Исаак Фрумин. Амбициозное название своего доклада «Учитель, которого не будет» исследователь объяснил просто - на такие громкие заявления его побудила явная усталость профессионального сообщества от невообразимого количества инноваций, которые сегодня исходят от законодателей и экспертов, недовольных качеством преподавания в школах. Еще несколько лет назад обще-

ства в учителях такого уровня. Другое дело, что таких учителей, как он требует, сегодня нет. Кроме того, был отмечен интересный факт: разработанный стандарт по структуре и интенциям совпадает со стандартом профессиональной деятельности управленцев второго уровня, то есть, например, заместителя генерального директора компании. Нет смысла напоминать, что между со-

систой академии образования Виктор Болотов. - Скорее этот документ ассоциируется с работами утопистов. Но если рассматривать его как описание идеальной школы, то его можно понять. Видимо, здесь заложены требования даже не к одной школе, а к локальным образовательным системам. Но еще раз повторю, это идеальные требования, а не стандарт».

Действительно, от педагога сегодня вдруг потребовалось много. Почему? Потому что за последние несколько десятилетий значительно усложнилась среда, в которой живет человек. Как с культурной, так и с технологической точки зрения. Сегодня дети вовлекаются и даже активнее, чем взрослые, участвуют в ее развитии, получают информацию во многом

Тоска по супергерою

Общество ждет от учителя сверхчеловеческих способностей и всеобъемлющих знаний

Исаак Фрумин. Амбициозное название своего доклада «Учитель, которого не будет» исследователь объяснил просто - на такие громкие заявления его побудила явная усталость профессионального сообщества от невообразимого количества инноваций, которые сегодня исходят от законодателей и экспертов, недовольных качеством преподавания в школах. Еще несколько лет назад обще-

ства в учителях такого уровня. Другое дело, что таких учителей, как он требует, сегодня нет.

Кроме того, был отмечен интересный факт: разработанный стандарт по структуре и интенциям совпадает со стандартом профессиональной деятельности управленцев второго уровня, то есть, например, заместителя генерального директора компании. Нет смысла напоминать, что между со-

именно из медиасреды в отличие, например, от своих родителей, которые получали знания преимущественно из учебников и от учителя. Именно поэтому сегодня считается, что главное не просто учить, а заинтересовывать детей тем, что ты можешь дать им. И не важно, имеешь ли ты дело с ребенком, нуждающимся в повышенном внимании или схватывающим все на лету и постоянно требующим нового. Современный учитель должен всегда быть во всеоружии.

Образование во все времена являлось фактором, определяющим будущее государства. И интерес к проблеме образования, по словам ректора МВШСЭН Сергея Зуева, обычно появлялся в моменты неопределенности, когда необходимо было заглянуть в будущее, попробовать предопределить события. Если же о каком-то явлении говорится с антропологической точки зрения, как, например, сейчас, когда образовательная среда обсуждается именно с позиций кадрового обеспечения, то это значит, что идет поиск ответов на вопросы, по которым готовых решений пока нет.

В этом случае важно, чтобы больше педагогов включалось в обсуждение вопросов, которые повлияют на их жизнь и работу в дальнейшем. Педагоги не должны сидеть и ждать, пока оценка будет выставлена уже им - государством, родителями, учащимися. Надо, чтобы их было не 500 человек. И обсуждать надо не только кулуарно в учительской или в гостях. Сегодня для общения почти не существует границ, разве что разница во времени. Понятно, что после длительного рабочего дня трудно начать дискутировать и формулировать, но надо. Многие профессионалы сегодня сетуют на то, что их голос еле слышен в общем информационном шуме. Замечание справедливое не только для образовательной среды. Но неужели это может остановить тех, кому действительно есть что сказать, чтобы внести изменения на стадии проекта, нежели потом жаловаться на неточные формулировки и трудновыполнимые положения уже утвержденных документов?

Согласно требованиям проекта профессионального стандарта педагогической деятельности сегодняшний учитель должен уметь управлять образовательными процессами, быть способным на организацию образовательных мероприятий за рамками классной работы, разбираться в ряде тонких психологических аспектов, обладать высокими личностными качествами и т. д. Обществу и государству нужен не просто учитель, а сверхчеловек.

временным учителем и заместителем директора любой компании большая разница. И не только в зарплатном аспекте.

«Я не могу понять, к кому этот стандарт обращен: у педагога он может вызвать только комплекс неполноценности, вузам с ним нечего делать, так как они не могут реализовать этот стандарт, - отметила кандидат педагогических наук, декан факультета «Менеджмент в сфере образования» МВШСЭН Елена Ленская. - Замечательно, что есть текст о том, каким должен быть идеальный учитель. Но нельзя ли теперь на его основе сделать некий стандарт-минимум, которым могли бы руководствоваться педагогические образовательные учреждения?»

«Конечно, это никакой не профессиональный стандарт учителя, - согласился вице-президент Рос-

Менеджмент от Майи Пильдес

Управляет тот, кто проводит совещания



В одной популярной книжке по управлению, конечно, американской, ведь именно они пишут об управлении много и понятно, я прочитала: управляет тот, кто проводит совещания. Просто и старо как мир. Нет ничего более традиционного. Что я делаю целыми днями? Бегаю по школе? (У нас пять отдельных зданий!) Хожу по урокам? Я провожу совещания. По многочисленным вопросам и с большим количеством людей. При этом мы не считаем себя «проездными» и не обсуждаем «покупку склянки чернил». Мы знаем один важный управленческий секрет: обсуждать только то, что требует обсуждения, и только с теми, кто готов и может обсуждать. Есть семь ключей к проведению успешных совещаний:

- подготовьтесь, разработайте повестку дня;
- назначьте совещание вовремя и вовремя его завершите (или раньше);
- проводите совещания редко, но с большой эффективностью;
- тщательно отбирайте тех, кого приглашаете, подумайте, кому будет интересно участвовать в этом совещании и кто будет интересоваться вами;
- придерживайтесь определенной вами цели совещания;
- активно используйте приемы концентрации внимания: опорные конспекты, схемы, диаграммы и прочее;
- продумайте обратную связь.

Весь педагогический коллектив мы собираем только на конференции и только во время каникул. Этого вполне достаточно, потому что нам известен секрет еще более важный, чем первый: письменные совещания. Мы издаем методические рекомендации, выпускаем множество брошюр. Две любимые - «Итоги и перспективы» и «Классному руководителю». Успешное использование письменной связи позволяет сформулировать один из основополагающих принципов управления нашей гимназией: хочешь жить спокойно, не жалей бумаги!

На что еще нельзя жалеть бумаги, так это на планы. Долгосрочное и краткосрочное планирование - это тактика и стратегия успешного управления, а значит, и успешного развития, которое определяется специальной программой. Традиционно? Еще как! Но без этого невозможно. От учебных завучей, от руководителей методических объединений неумолимо требую в июне вместе с учителями сделать планирование на 30 учебных недель, искать резервы, потом неукоснительно проверять выполнение в течение учебного года. Составить контрольные работы, согласовать свои планы со службой школьного аудита.

Четкость взаимодействий - залог успеха в выполнении общешкольной программы перспективного развития. Завершение очередной стратегической программы - это всегда большое событие. Гораздо более значительное, чем опубликование ежегодного открытого доклада о деятельности гимназии. Это яркое мероприятие для общественности, руководства, коллег - всех заинтересованных лиц. Для нас - участников и организаторов образовательного процесса. Праздник и отчет с анализом проделанной работы одновременно. А вместе с отчетом определение перспектив на будущее. Как же иначе?

NB! Майя Борисовна Пильдес, народный учитель РФ, директор гимназии №56, Санкт-Петербург.

Светлана ПОТАПОВА, Новгородская область,
фото автора

Село Медведь Шимского района Новгородской области находится в типичной глубинке. По последним данным, здесь проживают 1046 человек, 199 из них - дети. На территории села кроме частных жилых домов находятся Дом культуры, почта, сберкасса, ветеринарная лечебница, 8 магазинов, аптека и школа. Все дети села Медведь ходят в местную школу. С 1975 года директором здесь работает Виктор ИВАНОВ. Впервые с Виктором Николаевичем я встретилась 10 лет назад, когда на базе этого образовательного учреждения состоялся открытый урок для учителей Новгородской области по теме «Развивающее обучение». Педагогов, на практике реализующих систему Эльконина - Давыдова, тогда по всей стране было немного. И меня поразило, что эта

Как школа сад потеряла

Почему вместо совершенствования учебного процесса руководители вынуждены ходить по судам?

небольшая сельская школа шла в фарватере передовых идей. Произвел исключительно положительное впечатление и ее директор: Виктор Николаевич из тех, кто сразу располагает к себе открытостью, простой манерой общения и в то же время обладает эрудированностью, широтой взглядов. Сегодня, спустя 10 лет, общаться пришлось на несколько иной волне. И дело не в том, что директору школы теперь 62 года - он по-прежнему молод душой, его ученики - призеры и победители районных и областных олимпиад... Иные проблемы тревожат Виктора Николаевича. О них его сегодняшней рассказ.

- Главная проблема всех директоров школ, возникшая в последние годы, состоит в том, что мы погрязли в бумагах, - говорит Виктор Иванов. - Выходит очень много нормативных документов. Я работаю в школе уже 40 лет. Когда-то у нас на весь Советский Союз было единое Положение о школе. Сейчас в каждом учебном заведении свой устав. Только один этот документ приходится постоянно переделывать. В ближайшее время это произойдет снова из-за принятия нового закона об образовании. Многократно меняются сами названия школ. Так ли это важно для реального учебного процесса? Из-за этого обилия бумажного потока нам некогда работать с детьми.

Факт

Сегодня в педагогическом коллективе школы села Медведь - 21 человек, среди которых 2 имеют звание «Заслуженный учитель Российской Федерации», 3 имеют звание «Отличник народного просвещения», 4 - «Почетный работник общего образования Российской Федерации», 6 человек награждены Почетной грамотой Министерства образования. Директор школы Виктор Иванов - заслуженный учитель РФ, отличник народного просвещения, учитель математики высшей квалификационной категории.

Самое обидное, что основная масса требований исходит не от нашего непосредственного начальства, то есть не от системы образования. Над школой стоит множество федеральных служб, и все они за нами тщательно надзирают. Самый свежий пример: к нам в школу недавно приезжал проверяющий из отдела надзорной деятельности по Солецкому и Шимскому районам Главного управления МЧС России по Новгородской области. Проверка велась по трем направлениям. Первая - соблюдение обязательных требований пожарной безопасности. Этот вопрос для школы очень важен, я согласен. Но какие проблемы у нас возникают? Учебные корпуса многих сельских школ построены, как правило, очень давно. У нас в Медведе здание школы большое, трехэтажное, но, увы, оно 1957 года постройки. Тогда у пожарных

были одни требования, теперь - совершенно другие. По новым правилам, например, нужно ликвидировать порог при входе в спортзал. Но как? Залить цементом с одной стороны? Пол ниже не опустить, по проекту это не положено.

Или, например, недавно мы изготовили планы-схемы по путям эвакуации при пожаре. Заплатили за каждую из 10 схем примерно по 4 тысячи рублей. Приехавший инспектор нам говорит: «Эти схемы должны быть в люминесцентном исполнении». Денег на это в бюджете школы нет. И теперь из тех небольших средств, что выделяются на противопожарные меры, школа будет вынуждена тратить деньги на люминесцентные схемы, а, например, не на замену огнетушителя. Эти схемы в принципе формальные вещи. Исходя из моего большого опыта, могу сказать, что действительно полезным является более частое проведение учебных тревог. У нас

Цифры

В 2012-2013 учебном году учащиеся школы села Медведь заняли 1-е место на районной олимпиаде по обществознанию, два третьих места на олимпиаде по английскому языку, 1-е и 3-е места по ОБЖ, 3-е место по русскому языку, 2-е место по литературе. Также ученики школы завоевали 1-е место в районном историко-патриотическом конкурсе «Морская слава России: моряки на службе Отечеству».

Впервые в этом году приезжий инспектор стал проверять осуществление мероприятий по защите населения и территории от чрезвычайных ситуаций природного и техногенного характера. И тут же обнаружил у нас на

такие учебные тревоги проводятся регулярно, в том числе и с участием пожарных.

У Санэпиднадзора в то же время свои специфические требования. Вот последнее: в каждом начальном классе должен быть проведен водопровод. Что ж, в новых школьных зданиях, которые построены на 30-40 лет позже нашего, это предусмотрено, а как мы можем изменить наш типовой проект? Вклинимся водопроводом в стены? Для того чтобы это сделать, нужно, самое меньшее, остановить посреди года учебный процесс. Кроме того, необходимы баснословные средства. Откуда они у сельской школы?



Виктор ИВАНОВ

По другой надзорной бумажке поверяют гражданскую оборону. Я работаю на гражданскую оборону в школе 40-й год. И за это время хоть бы одна строчка в какой-то смете была предусмотрена на эти цели! Но поверять - пожалуйста. Недавние требования - школы должны быть огорожены специальным забором. Он у нас есть, хотя и скромный. А вот как удовлетворить без достаточного финансирования такое требование: территория школы должна быть освещена? Если огораживать и освещать пришкольную территорию необходимо в каждой школе страны, то и деньги на это, наверное, должны выделяться из федерального бюджета?

От автора

Ситуация, описанная Виктором Ивановым, действительно не единична. Штрафы, которые различные инстанции налагают на директоров образовательных учреждений, бывают порой самыми невероятными. В февральской статье нашего корреспондента Татьяны Масликовой «Директора оштрафовать!» речь шла о том, как дорожная служба выписала директору одной из сельских школ штраф за то, что рядом со школой не была оборудована... автобусная остановка! При этом штраф директор должен был уплатить из своего кармана. Как бороться с абсурдными требованиями проверяющих? Лично я предложила бы такой вариант: установить порядок, согласно которому любая организация, в том числе МЧС, прежде чем прийти с проверкой в школу, должна запросить на это санкцию Министерства образования региона. Нужно, чтобы представитель министерства лично присутствовал при такой проверке. Необходимо также установить исключения в требованиях для школ, построенных десятки лет назад. Очевидно, что переделка зданий таких школ, проведение строительных работ, не запланированных в их проектах, может привести к непредсказуемым последствиям, вплоть до обрушения ветхих стен. Решать такие вопросы для каждой школы в индивидуальном порядке мог бы представитель регионального Министерства образования, включенный в комиссию надзорных ведомств. Но самое главное - поток абсурдных требований, далеких от реальной жизни школ, нужно прекратить на самом верху.

Примерные программы проэкспертируют

Лучше поздно, чем никогда

Светлана ГАЛИЦКАЯ

Великое дело - скандал. Он пробуждает скрытые могучие силы и приводит в действие тяжеловесную государственную машину. Волшебным образом действует скандал на чиновников, удешевляя их силы и заставляя работать с непомерной отдачей. Возможно, не будь Бориса Ланина с его примерной программой по литературе для старшей школы, так бы мы и жили в хаосе примерных программ, которые вроде бы необязательны, так как по новым стандартам содержание образования теперь всецело прерогатива самого

«Примерная программа по литературе для старших классов» под редакцией Бориса Ланина имела эффект разорвавшейся бомбы. 9 февраля сего года на учредительном съезде «Родительского Всероссийского сопротивления» Сергей Кургинян на всю страну заявил, что «наших детей отлучают от классической литературы». Дело дошло до президента, который, разумеется, вступился за русских классиков. Во всей этой истории не последнюю роль сыграл профессор Всеволод Троицкий, который подлил масла в огонь, заметив, что из стандарта по литературе исчезли Гоголь,

русскому языку и литературе. Разумеется, Минобрнауки спешно отреагировало, заявив, что «в целях определения новых подходов к разработке, экспертизе и порядку последующего использования примерных основных общеобразовательных программ, предусмотренных Законом «Об образовании в РФ», создана рабочая группа по подготовке порядка разработки примерных основных общеобразовательных программ, проведения их экспертизы и ведения реестра примерных основных общеобразовательных программ». Минобрнауки РФ рекомендовало издательствам «воздержаться от издания примерных программ до определения министерством порядка разработки экспертизы и введения в образовательную практику примерных основных общеобразовательных программ». Однако если программы будут упорядочены, тогда, следуя логике, они должны стать типовыми, какими когда-то и были, а не примерными. Тогда придется вносить коррективы в уже принятый Закон «Об образовании в РФ». Оказывается, русская поговорка «Пока жареный петух не клюнет» напрямую касается не только крестьян.

Хотя есть и другая сторона медали: попытка упорядочить и экспертировать примерные программы - это желание Минобрнауки РФ исправить допущенные ошибки, ведь в соответствии с новым Законом «Об образовании в РФ» учебные заведения сами могут создавать примерные программы. А министерство тогда зачем? Так что можно и совсем не у дел остаться. Главное - вовремя спохватиться, пока поезд еще не ушел. Кстати, времени до 1 сентября, когда в соответствии с новым законом должны быть разработаны и введены примерные основные общеобразовательные программы, осталось слишком мало. А вопросов предостаточно. В первую очередь - кто теперь будет этими программами заниматься? Так как РАО сделано внушение, видимо, писать программы придется специалистам из Минобрнауки РФ, что, впрочем, и прописано в Законе «Об образовании в РФ».

Комментарии

Наталья ТРЕТЬЯК, статс-секретарь - заместитель министра образования и науки РФ:

- Мы уже размещали на сайте Министерства образования и науки РФ информацию, связанную с разработкой примерных образовательных программ.

В связи с принятием Закона «Об образовании в РФ» с 1 сентября 2013 года должен действовать иной порядок разработки примерных образовательных программ. Примерные образовательные программы будут разрабатываться на основе ФГОС, причем это может быть инициативная разработка в том числе и учительскими коллективами. При этом все образовательные программы, которые будут претендовать на статус, на бренд «Примерные образовательные программы», должны будут пройти экспертизу. И только после проведения соответствующей экспертизы эти программы включаются в качестве примерных образовательных программ в перечень, который утверждается Министерством образования и науки РФ. Данный перечень будет в свободном доступе для любого учителя, любого образовательного учреждения, которые пожелают им воспользоваться. Эти примерные образовательные программы будут служить основой для разработки конкретной образовательной программы образовательного учреждения.

В настоящий момент подробной регламентации порядка разработки программ нет. Есть требования, которые говорят о том, что разработка таких программ организуется Министерством образования и науки РФ. В связи с тем что изменялся порядок, Министерство образования и науки РФ никому не заказывало разработку примерных образовательных программ под ФГОС. Все, что сейчас появляется на рынке учебной литературы, не может называться «Примерные образовательные программы». Использование этого бренда является неправомерным.

На данный момент создана рабочая группа. Приказом Министерства образования и науки РФ туда вошли видные ученые, руководители образовательных учреждений, которые были победителями национальных проектов, с тем чтобы разработать документ, который определяет порядок проведения экспертизы этих программ и порядок включения таких программ в перечень.

Михаил РЫЖАКОВ, директор Института ИСМО РАО, профессор, доктор педагогических наук:

- Сегодня сложилась такая ситуация, что содержание из новых ФГОС, по сути, практически выпало. Есть примерные учебные программы, которые являются необязательными для образовательных учреждений. Примерные основные образовательные программы, разработку которых должны обеспечить уполномоченные федеральные государственные органы (п. 5 ст. 14 Закона «Об образовании в РФ»), имеются для начального образования. В результате эта ниша стала заполняться естественным путем - свои варианты примерных программ предлагают, как сейчас все чаще говорят, различные участники образовательного процесса. Упомянувшиеся программы для начальной школы были подготовлены Институтом стратегических исследований в образовании РАО еще в 2008 году. Причем были предложены две версии - под редакцией Александра Кондакова и Любови Кезиной. По основной школе примерной основной образовательной программы нет, однако разработаны примерные программы по отдельным учебным предметам в соответствии с новыми ФГОС под редакцией академиков РАО А.А.Кузнецова, М.В.Рыжакова и члена-корреспондента РАО А.М.Кондакова. Что касается старшей школы, то к нам обратились представители издательства «Вентана-Граф» и предложили сделать примерные учебные программы по отдельным предметам. Позже они получили гриф «Рекомендовано РАО». Однако подчеркну, что в соответствии с законом и новыми ФГОС программы эти необязательны. Поэтому не совсем понимаю тот шум, который был поднят вокруг примерной программы по литературе, основанной на статье 2-на Троицкого в «Правде», о которой ваша газета написала, что «президента обманули».

Думаю, что с точки зрения здравого смысла необходимо вернуться к обсуждению вопроса об общенациональном ядре содержания образования. В Законе «Об образовании в РФ» четко написано, что «образовательная программа должна содержать обязательную часть и часть, формируемую участниками образовательного процесса». Если обязательную часть будет устанавливать конкретное образовательное учреждение, то у нас их получится более 46 тысяч. Не могу говорить за законодателя, но наверняка закон трактует обязательную часть как часть, устанавливаемую на федеральном уровне центральными органами управления образованием, которая будет обязательной для всех школ России. В противном случае как проводить экспертизу учебников и присваивать им гриф, создавать КИМы для ЕГЭ и ГИА, проводить мониторинг качества и др.? Если нет такой обязательной части, единой для всех, то под любой учебник можно написать свою программу. Что уже и делается.

Хотелось бы также указать на ошибочность отождествления примерной программы по предмету с примерной основной образовательной программой. Образовательная программа - часть системы образования РФ (ст. 8), она включает в себя целый пакет документов. Примерные программы по предметам - часть образовательной программы, причем небольшая. И право на их разработку имеет каждый учитель, преподаватель вуза, методист, автор учебника. А пройдут они экспертизу, будут или не будут внесены в реестр - дело второе.

Досье «УГ»

Директор Департамента общего образования Минобрнауки России Елена Низиенко в интервью от 3 марта 2011 года («Российская газета» - <http://www.rg.ru/2011/03/03/standart.html>) сообщила: «С 2012 года планируется введение стандарта основной школы по мере готовности. С 2016 года по той же схеме будет проходить внедрение стандарта для старшеклассников. Но мы понимаем, что стандарт старшей школы нуждается в апробации. Поэтому скорее всего в 2013 году мы по заявкам регионов выберем несколько школ, которые начнут это делать».

В другом интервью («Вестник образования» - <http://vestnikedu.ru/uploads/2012/12/nizienko2312.pdf>) от 22 января 2013 года Елена Низиенко заявила: «Внедрение стандартов в начальной школе идет в штатном режиме. В основной школе с этого года началась апробация ФГОС в тех регионах и школах, где к этому готовы. По старшей школе задачи сложнее. Здесь необходима разработка примерной образовательной программы и содержания новых предметов».

учебного заведения. Школ в России сегодня более 46 тысяч, страшно представить, если бы все они решили заняться творчеством, создав каждая свою примерную программу. Так и до Вавилонского столпотворения в образовании недалеко дожить. Впрочем, уже сегодня в образовании накопилось много неясностей и противоречий. Взять хотя бы сроки введения новых ФГОС. По основной школе приказ о вступлении их в силу был подписан 17 декабря 2010 года, а по старшей школе - 17 мая 2012 года. Согласно этому документу новые стандарты по основной и старшей школе уже действуют, хотя, насколько известно, сегодня по новому стандарту пока работает лишь начальная школа России, остальные - только в порядке эксперимента.

Куприн, Чехов. Президент поручил своему помощнику, экс-министру образования и науки Андрею Фурсенко, навести порядок с примерными программами, причем не только по литературе. Теперь из-за пресловутой литературы достанется всем. Придется в соответствии с протоколом совещания у помощника президента А.А. Фурсенко 31.01.2013 г. «проводить экспертизу отчетных материалов всех академий наук за 2012 г., а также аудиторскую оценку целевого использования средств федерального бюджета». Правда, оказалось, что в Кремле не совсем разбираются в тонкостях образовательной терминологии. Примерная программа по литературе в документе, спущенном Минобрнауки РФ, называлась примерной образовательной программой по

Пока никто не жалуется

Андрей ПАШКОВ, директор московской школы №1367 с углубленным изучением отдельных предметов

Мы участвуем в пилотном проекте по внедрению ФГОС для основной школы с этого года, он касается пока 5-х классов. Свою основную образовательную программу мы писали сами (группа включала меня и завучей), но при этом, естественно, внимательно рассматривали примерную образовательную программу. У нас уже был опыт участия в пилотном проекте с внедрением ФГОС начальной школы, так что это для нас проблемы не составило. Мы внесли в программу свою специфику - наши школьники углубленно изуча-

ют математику, физику и информатику. Мы активно используем информационные технологии в учебном процессе, поэтому внесли изменения в учебный план, касающийся непосредственно информатики. В учебном плане примерной образовательной программы, на наш взгляд, этому предмету уделяется недостаточно часов. Мы соответственно эти часы увеличили, чтобы изучать его более серьезно, чем на базовом уровне.

Пока никаких проблем в воплощении программы мы не заметили, ведь есть возможность сделать ее под себя. Наши учителя в основном молодые, мобильные люди, готовые меняться. Никто не жаловался. Главная трудность была в том, чтобы вы-

полнить пожелание управляющего совета и сохранить пятидневку. Мы смогли это сделать. Совет счел нашу программу правильной и утвердил.

Но, конечно, это не окончательный вариант основной образовательной программы - мы будем его дополнять, изменять под текущие потребности. Мы собираемся изучать новые программы, то есть упор на информационные технологии не будет единственным. Тем более что в следующем году в проект включатся 6-е, а потом 7-е классы и начнется углубленное изучение других наших профильных предметов - математики и физики. Каждый год программа будет дорабатываться, меняться, сохраняя то лучшее, что в ней есть.

Нам отвечают

Всех
«виноватее»
директор

Надежда ТУМОВА

«Учеба через день» - под таким заголовком в «Учительской газете» (№49 от 04.12.2012 г.) появился материал о плохой организации подвоза детей в школу №7 поселка Култук Слюдянского района. Выяснилось, что почти на полтора месяца были лишены права на образование школьники деревень Быстрой, Ангасолки, Андриановской и Тибельты.

Как выяснилось, за Култукской школой закреплено три автобуса ПАЗ и одна «Газель». Однако на линию в учебном году стала выходить только одна машина. Причина - увольнение водителей. Сразу три водителя ушли из-за низкой заработной платы в 7 тысяч рублей. О том, что ситуация с подвозом детей вскоре стабилизировалась, мы узнали от своих коллег из местных СМИ. Но и родителей детей, и журналистов интересовал вопрос: какие меры будут приняты, чтобы подобная ситуация не повторилась? «Учительская газета» направила официальный запрос в Министерство образования Иркутской области. Ответа нам пришлось ждать около двух месяцев. И вот долгожданное известие.

Заместитель министра образования Иркутской области Инна Гетманская сообщает, что властями приняты определенные меры для организации подвоза детей без перебоев в школу №7 поселка Култук. В первых, в адрес мэра Слюдянского района А.В.Должикова направлено письмо по обеспечению безопасности школьных перевозок. Во-вторых, в районе по поручению первого заместителя председателя правительства Иркутской области Н.В.Слободчикова поработала комиссия по изучению ситуации с подвозом детей. По ее выводам в штат школы на вакантные должности были приняты водители, и по утвержденному графику производится ежедневный подвоз детей в школу.

В-третьих, к директору Култукской школы М.Г.Медведевой применена мера дисциплинарного взыскания за ненадлежащее исполнение возложенных на нее обязанностей.

В ответе более всего удручает последний пункт. Разве только директор Медведева виновата, что в одночасье уволились водители? Совершенно очевидно, школе негде взять средства на содержание школьных автобусов и повышение оплаты труда водителей, кочегаров, сторожей и других технических работников. Фонд оплаты труда формирует правительство области (оно же и направляет в районы субвенции на заработную плату работников школ).

Понятно, что М.Г.Медведева сама не могла найти средства на увеличение оплаты труда водителей. Кстати, проблема низкой зарплаты обслуживающего персонала ставилась и ею, и другими директорами давно, да и сегодня она не сходит с повестки дня. Когда изыскивались средства на повышение заработной платы учителям, то Министерство образования области рекомендовало муниципалитету изыскать средства в бюджете района на оплату труда водителей, уборщиц, сторожей и других технических работников школ. Местная власть на это не пошла и о повышении оплаты труда водителей школьных автобусов заранее не позаботилась. А директор оказался «виноватее» всех.

Исповедь

Я сам начинаю лгать

Есть ли у меня друзья? Конечно! Вон сколько их ВКонтакте, в аське, в скайпе или Фейсбуке! Правда, я не знаю, как их зовут на самом деле, ведь каждый придумывает себе прозвище. Не знаю, как они выглядят, могли поставить картинку из Интернета. Сегодня каждый придумывает себе жизнь, и я сам начинаю лгать по-немножку. Я так часто нажимаю «ОК», добавляя в друзья, что забываю, что друзей не так легко находить, а я просто собираю коллекцию. Я научился быстро строчить SMS, отвечая на вопрос «Как дела?», даже не задумываясь о том, что этому человеку ответить. Зато бывает больно, когда меня удаляют из «друзей». За что? «Ты мне не писал. С тобой скучно. И я добавил того, кто общительнее, пока», - читаю ответ.

Теперь самые банальные вещи - есть ли у меня продукты в холодильнике или поглажена ли на завтра рубашка, о чем меня просила мама, - мне не важны. Зато важны новые сплетни о звездах и обсуждение их с так называемыми друзьями. Я не знаю, как зовут соседа по лестничному пролету, зато он числится у меня ВКонтакте как «Великий волшебник Мерлин». Мы каждый день задаем друг другу одни и те же вопросы и получаем однообразные ответы: «Привет!» - «Как дела?» - «Все нормально». - «Ясно». - «Пока». - «До завтра».

Мы стали роботами, и ценится не то, что ты написал, а как быстро сумел настроичить. Эта паутина меня затягивает. Я забываю обо всем - какой сегодня день, когда день рождения у моей мамы. Ин-

тернет меня поглощает, и я становлюсь одним из его файлов. Каждый «прохожий» заходит и смотрит на меня. Смотрит мои видеозаписи и фотки, мои цитаты, хотя это вовсе не мое, это то, что мне одолжила великая паутина. Но приход гостей в мой виртуальный мир говорит о том, как я популярен. Я перестаю читать книги, читаю лишь комментарии и слышу лестное: «Какой ты умный и начитанный!»

Мы не живем! Живут только те, кто не знает об Интернете. В двадцать лет я надену очки. К двадцати пяти у меня будет болезненный желудок, потому что я ем быстро и всухомятку. Мне лень сходить в магазин, легче заказать по Интернету, ведь тогда тебе это доставят на дом.

Да, компьютер помогает рас-

ширять возможности человека до огромных пределов. Он стирает границы между материками, и мы можем видеть друг друга в реальном времени. Но за все это мы платим своей человечностью. Мы умираем, так и не узнав много, не осуществив свои желания из детства. А время провисания в Интернете бежит очень быстро.

Нет, не подумайте, что я несчастен. Просто в наше время изменился смысл фразы «что делает меня счастливым». Счастье - это сидеть перед компьютером в Интернете, ВКонтакте... Быть как все... Быть как толпа. Делать всё как все... Делать все, как скажут...

P.S. Откровения друга записали Анна и Дарья Ивахненко, ученицы 11-го класса, Ейск, Краснодарский край.

А у нас! А у вас?

Симбирский удачливый Колобок

Владимир СИНКИН, преподаватель
детской школы искусств №9,
Ульяновск

Испекла бабка колобок... А вы знаете, где родился тот колобок и где жила та бабка? В Симбирской губернии! Этот факт совершенно точно установил наш краевед, кандидат философских наук, доцент Ульяновского госуниверситета Сергей Петров. Около года назад Ульяновск официально признан родиной Колобка, а в деревне Новая Беденьга построена его усадьба. Собственно, у сказочного персонажа есть более точное название - колебятко. Ведь согласно словарю Даля «колебятко» - «последний хлеб из квашни». Любая стряпуха знает: когда тесто замешивается, разделяется, пирожки лепятся, на противень раскладываются, то на стенках квашни еще тесто остается. Вот его-то стряпуха собирает, колобком скатывает и кладет рядом с пирожками на радость детворе.

В Ульяновске народные умельцы таких красивых и ярких колебятков из разного материала научились делать - заглядење одно. А еще энтузиасты-педагоги из ДШИ №9 со своими учениками поставили музыкальную сказку «Колбятко - симбирский Колобок». Интересно, что автор сказки Владимир Ланько, руководитель Симбирского центра сла-

вянской культуры, раскрывает секрет даты рождения Колобка. Оказывается, день рождения Колобка - 14 сентября, как раз в праздник Семенова дня. А Семенов день на Руси всегда считался началом бабьего лета, устраивались первые после лета посиделки. В честь праздника пекли хлеб и колобки из муки нового урожая.

Создатель новой версии сказки все походило Колобка заканчивает на оптимистической ноте. Герой убегает от лисы и невредимым возвращается домой к деду Семёну и бабе Параскеве, где уже накрыт праздничный стол. На праздник приходят и люди, и звери. Музыкальная сказка получилась веселая, добрая, рефреном проходит через весь спектакль лейтмотив: «Колобок бежит, шуршит и не спотыкается».

Премьера прошла успешно, все зрители получили большое удовольствие от сказки, от игры юных актеров, от личного общения с автором сказки. Участие детей в работе над спектаклем стимулировало интерес к русскому народному творчеству. Еще они стали более сплоченными и дружными, говорит директор ДШИ №9 Ирина Александровна Пурло. В дальнейшем юные актеры покажут сказку и на других концертных площадках города.

Спасибо

Вечер сюрпризов

Татьяна ДЕМЧЕНКО, выпускница
Маргаритовской школы 1973 года,
Азовский район, Ростовская
область

Всех выпускников Маргаритовской школы, пришедших на традиционный вечер встречи, ожидало множество приятных сюрпризов. При входе гостей встречали ученики и каждому вручали красочную эмблему с годом выпуска. А дальше всех пригласили пройти в страну детства. Знакомые коридоры привели в классы, где можно было поговорить за партами, пообщаться с учителями. Воспоминания, рассказы, обмен мнениями... Казалось, вре-

мя повернуло вспять. Но вскоре школьный звонок позвал гостей в актовый зал. И здесь свидание с детством продолжилось. Плакаты и старые фотографии на стенах возвращали почтенных бабушек и дедушек, серьезных пап и мам в незабываемую школьную пору.

Презентация, созданная учениками нынешнего выпускного класса вместе с классным руководителем И.В.Семененко и учителем информатики Л.В.Тарасовой, никого не оставила равнодушной. Взрослые люди как завороченные смотрели на экран стремясь не пропустить рассказ о себе и своих одноклассниках.



Здание сельской школы - памятник истории

Акция «Переключка школьных долгожительниц»

На службе у детворы

Муришда ШАРАФУЛЛИНА-ЗИГАНШИНА, директор Кабы-Копровской
школы, обладатель гранта РТ «Наш лучший учитель», Апастовский район,
Республика Татарстан

Нам сто, но разве это много для школы, что стоит, как монолит! Кабы-Копровская школа имеет давнюю и славную историю. Ныне существующее старинное здание школы, занесенное в каталог-справочник «Республика Татарстан. Памятники истории и культуры», является памятником истории. Его коридоры до сих пор каждый учебный день оглашаются переливами школьного звонка, поочередно зовущего детвору то на урок, то на перемену. Здание построено в дореволюционный период (1913-1915 годы) на земские средства. За все время своего существования школа выпустила много прекрасных, талантливых людей, которые прославили свою деревню, республику, страну.

Недавно выпускники разных лет и учителя, которые когда-то сеяли разумное, доброе, вечное в этой старинной столетней школе, собрались на встречу, окунулись в чудесные школьные годы. Я уверена, что эта встреча подняла настроение всех гостей, погрузила их в приятные воспоминания и вернула им ощущение счастливого детства. Я благодарна судьбе, что работаю в такой славной своими традициями школе рядом с замечательными людьми - моими коллегами. Они не жалели ни сил, ни времени для подготовки и проведения этого чудесного праздника. И так же дружно, сообща мы решаем все задачи по обучению и воспитанию наших питомцев.

Директор школы В.М.Красникова со сцены тепло приветствовала бывших учеников. Валентина Михайловна вручила благодарственные грамоты выпускникам, которые оказывают различную помощь школе. «Двери школы всегда открыты для вас, родные!» - такими словами завершила она свое эмоциональное выступление.

Еще одним приятным сюрпризом стало знакомство со школьным музеем. Выпускники удивлялись богатству экспозиции и прекрасному оформлению стендов. Особый интерес вызвали материалы об истории школы и эк-

спонаты комнаты боевой славы. Не смогла сдержать слез выпускница 1973 года Антонина Олещенко, увидев на одном из стендов материал о своем отце-фронтовике. А в комнате быта, где собраны работы мастериц, которыми так богата наша земля, каждый предмет вызывал восхищение. Поразил всех действующий ткацкий станок!

Ну а потом были дружеские беседы, воспоминания, и как будто и не было этих десяти, пятнадцати и даже пятидесяти лет! Спасибо коллективу Маргаритовской школы за незабываемый вечер и теплый прием. До новых встреч!

Юлия СТАРЫХ, учитель немецкого языка средней школы города Воронежа, учитель года Воронежской области-2011

Разработку можно также использовать для организации внеурочных кружковых занятий по немецкому языку в школе или учреждениях дополнительного образования. У третьеклассников еще достаточно сильна склонность к имитации. Многие из того, что произносит учитель на уроке, ученики без труда повторяют, при наличии навыка они вторят учителю, проговаривая текст вместе с ним. Игра как ведущий вид деятельности ребенка еще не совсем отошла на задний план. Именно поэтому на уроке всегда есть место для языковых и речевых игр.

Ход урока

Урок в вальдорфской школе начинается с изречения, которое весь класс произносит хором. В третьем классе я использую следующие слова:

*Alle Sinne sind geschaeftig,
Alle Haende sind bereit.*

*Was wir tun, sei klar und kraeftig!
Was wir denken, klar und weit!*

Прежде чем приступить к работе, детям надо погрузиться в немецкую речь, прочувствовать ее звучание. Для этого я использую следующие речовки:

*Gierige Kraehen greifen und kratzen
mit greulichen Krallen.* Произносим интенсивно, акцентируя «г», сопровождаем речь «царапающими» жестами.

Maese messen mein Essen. Чуть протягиваем «т». Жест: зачерпываем ладошками воду.

Bang und baenglich bellen boese Hunde. Энергичные движения руками сопровождают начало каждого слова.

Каждая речовка повторяется несколько раз, до тех пор пока фраза не приобретет «характер».

Немецкий язык

Перевод не нужен

Разработка уроков для 3-го класса вальдорфской школы по теме «Животные»

Затем ученики становятся в круг. Все рифмовки сопровождаются движением, передающим характер того или иного животного:

*Es war einmal ein brauner Baer,
brumm, brumm, brummm,
der tanzte so von ungefaehr
rundherum.*

*Er nickt mit seinem dicken Kopf,
ruck, ruck, ruck,
und steckt ihn in den Honigtopf,
guck, guck, guck.*

*Mit seiner Zunge rauh und rot,
leck, leck, leck,
nascht er den Honig ohne Brot,
schleck, schleck, schleck.*

Шагаем на месте, переваливаясь с одной ноги на другую.

Вращаемся вокруг себя.

Наклоняем голову вперед.

Руками изображаем бочку, «заглядываем» в нее.

Вытягиваем ладошку, изображаем, как мишка облизывается.

«Умывающий» жест распрямленной ладошкой.

сидят за парты. Учитель начинает рассказывать им сказку братьев Гримм «Бременские музыканты». Сказку надо именно рассказывать, а не читать. Это позволяет придать повествованию момент драматизации и не терять при этом зрительного контакта с детьми. Так как работа над текстом сказки рассчитана на несколько уроков, учи-

стимулировать детей к повторению этого лексического материала, проговариванию его вместе с учителем.

После рассказывания очередного фрагмента сказки можно приступить к его иллюстрированию. В вальдорфской школе дети рисуют восковыми мелками, избегая прорисовывания мелких деталей, акцентируя внимание на образе в целом. Учитель рисует на листе бумаги, прикрепленном к доске, направляя учеников и комментируя собственные действия на немецком языке. В итоге на рисунке рождается буква. В идеале это буква, на которую начинается слово (например, E - der Esel, H - der Hund, K - die Katze, т. к. буква H уже встречалась, в образе петуха der Hahn может появиться буква A и т. д. Фантазия учителя здесь не ограничивается. В некоторых классах ученики сами могут предлагать образы для той или иной буквы.)

*Ach, wie langsam, ach, wie langsam
kommt der Schneck von seinem
Fleck!*

*Sieben volle Tage braucht er
von dem Eck zum andern Eck!*

*Ach, wie langsam, ach, wie langsam
schleicht der Schneck durchs
Gras daher!*

*Potz, da wollt ich anders laufen,
wenn ich solch ein Schnecklein
waer!*

Тихо шагаем друг за другом по кругу. Постепенно ускоряем шаг. Переходим на бег.

После ритмической части дети

рассказывает ее частями. На первом уроке можно рассказать о том, как осел отправился в Бремен. На втором уроке повторить то, о чем уже было рассказано, и о том, как встретил пса. Таким образом, по нарастающей, работать над текстом каждый урок. Стараемся избегать перевода слов. Содержание сказки, как правило, знакомо детям в русском варианте, поэтому трудностей с пониманием не возникает. В результате многократного повторения дети неосознанно усваивают часто повторяющуюся лексику и целые фразы. Важно

На заключительном этапе урока детям предлагается спеть песню «Ich bin ein Musikante...». Ученики показывают жестами, как музыканты играют на том или ином инструменте. Хорошо петь эту песню, маршируя по классу и изображая, как бременские музыканты шли по дороге и пели.

Завершаем урок тоже традиционно:

*Beendet ist mein erstes Tun,
Was ich gelernt, nun soll es ruhn,
auf dass es wohl in mit gedeih,
mit Klugheit, Liebe, Kraft verleiht.*

Приложение

Die Bremer Stadtmusikanten

Ein Mann hatte einen Esel, der hatte schon viele Jahre die Saecke zur Muehle getragen. Nun aber gingen seine Kraefte zu Ende, und er konnte nicht mehr arbeiten. Da dachte der Herr daran, ihn aus dem Futter zu schaffen. Aber der Esel merkte, dass sein Herr Boeses im Sinn hatte, lief fort und machte sich auf den Weg nach Bremen.

Dort wollte er Stadtmusikant werden. Als er ein Weilchen gegangen war, fand er einen Jagdhund auf dem Wege liegen, der schnappte nach Luft wie einer, der sich muede gelaufen hat. «Nun, was schnappst du so, Packan?» fragte der Esel.

«Ach», sagte der Hund, weil ich alt bin und jeden Tag schwaecher werde, hat mich mein Herr totschlagen wollen. Da hab' ich Reissaus genommen. Aber wie soll ich nun mein Brot verdienen?»

«Weisst du was», sprach der Esel, «ich gehe nach Bremen und werde dort Stadtmusikant. Komm mit und lass dich auch bei der Musik annehmen. Ich spiele die Laute, und du schlaegst die Pauken.» Der Hund war's zufrieden, und sie gingen weiter.

Es dauerte nicht lange, so sass da eine Katze auf dem Weg und machte ein Gesicht wie drei Tage Regenwetter.

«Nun, was machst du so ein Gesicht, alter Bartputzer?» fragte der Esel.

«Wie kann ich lustig sein, wenn's mir an den Kragen geht!» antwortete

die Katze. «Weil ich nun alt bin, meine Zaehne stumpf werden und ich lieber hinter dem Ofen sitze als nach Maeusen herumjage, hat mich meine Frau ersaeufen wollen. Ich hab' mich zwar fortgemacht, aber wo soll ich nun hin?»

«Geh mit uns nach Bremen! Du verstehst dich doch auf die Nachtmusik, da kannst du ein Stadtmusikant werden.»

Die Katze hielt das fuer gut und ging mit. Darauf kamen die drei an einem Hof vorbei, da sass auf dem Tor der Haushahn und schrie aus Leibeskraeften.

«Du schreiest einem durch Mark und Bein», sprach der Esel, «was hast du vor?»

«Weil morgen am Sonntag Gaeste kommen, so hat die Hausfrau der Koechin gesagt, sie wolle mich morgen in der Suppe essen. Und da soll ich mir heute abend den Kopf abschneiden lassen. Nun schrei' ich aus vollem Hals solange ich noch kann.»

«Ei was, du Rotkopf», sagte der Esel, «zieh lieber mit uns fort.»

Wir gehen nach Bremen. Du hast eine gute Stimme, und wir wollen zusammen musizieren». Dem Hahn gefiel der Vorschlag, und sie gingen alle viere zusammen fort.

Sie konnten aber die Stadt Bremen in einem Tag nicht erreichen und kamen abends in einen Wald, wo sie uebernachten wollten.

Der Esel und der Hund legten sich

unter einen grossen Baum, die Katze und der Hahn in die Aeste, der Hahn aber flog bis in die Spitze, wo es am sichersten fuer ihn war.

Ehe er einschlief, schaute er sich noch einmal nach allen Seiten um. Da sah er in der Ferne ein Fuenkchen brennen und rief seinen Gesellen zu: «Gar nicht weit von uns muss ein Haus sein, denn es scheint ein Licht.»

Sprach der Esel: «So muessen wir uns aufmachen und noch hingehen, denn hier haben wir einen schlechten Platz zum Schlafen.»

Der Hund meinte: «Ein paar Knochen und etwas Fleisch dran taeten mir auch gut.»

Also machten sie sich auf den Weg nach der Gegend, wo das Licht war. Bald sahen sie es heller schimmern, und es wurde immer groesser, bis sie vor ein hell erleuchtetes Raeuberhaus kamen. Der Esel, als der groesste, naehrte sich dem Fenster und schaute hinein.

«Was siehst du, Grauschimmel?» fragte der Hahn.

«Was ich sehe?» antwortete der Esel, «einen gedeckten Tisch mit schoenem Essen und Trinken, und Raeuber sitzen daran und lassen's sich wohl sein.»

«Das waere was fuer uns» sagte der Hahn.

«Ja, ja, ach, waeren wir drin!» sagte der Esel.

Da dachten die Tiere nach, wie sie die Raeuber hinausjagen koennten.

Endlich fanden sie ein Mittel. Der Esel stellte sich mit den Vorderfuesen auf das Fenster, der Hund sprang auf des Esels Ruecken, die Katze kletterte auf den Hund, und zuletzt flog der Hahn hinauf und setzte sich der Katze auf den Kopf.

Als das geschehen war, gingen sie auf ein Zeichen an, ihre Musik zu machen: der Esel schrie, der Hund bellte, die Katze miaute und der Hahn kraehnte. Dann stuerzten sie durch das Fenster in die Stube hinein, dass die Scheiben klirrten.

Die Raeuber fuhren bei dem entsetzlichen Geschrei in die Hoehe.

Sie meinten, ein Gespenst kaeme herein, und flohen in groesster Furcht in den Wald hinaus. Nun setzten sich die vier Gesellen an den Tisch und assen, als wenn sie vier Wochen lang hungern sollten.

Als die vier Spielleute satt waren, loeschten sie das Licht aus und suchten sich eine Schlafstaette, jeder nach seinem Geschmack. Der Esel legte sich auf den Mist, der Hund hinter die Tuer, die Katze auf den Herd, und der Hahn setzte sich auf den Hahn balken. Und weil sie muede waren von ihrem langen Weg, schliefen sie auch bald ein.

Als Mitternacht vorbei war und die Raeuber von weitem sahen, dass kein Licht mehr im Haus brannte, sprach der Hauptmann: «Wir haetten uns doch nicht sollen so schrecken lassen». Und ein Raeuber musste

hingehen und das Haus untersuchen, aber der fand alles still. Er ging in die Kueche und zuendete ein Licht an, und weil er die gluehenden, feurigen Augen der Katze fuer lebendige Kohlen ansah, hielt er ein Streichholz daran, dass sie Feuer fangen sollten. Aber die Katze verstand keinen Spass, sprang ihm ins Gesicht und kratzte ihn. Da erschrak er gewaltig, lief und wollte zur Hintertuer hinaus.

Aber der Hund, der da lag, sprang auf und biss ihn ins Bein. Und als er ueber den Hof auf dem Mist vorbeirannte, gab ihm der Esel noch einen tuechtigen Schlag mit dem Hinterfuss. Der Hahn aber, der von dem Laerm munter geworden war, rief vom Balken herab: «Kikeriki!»

Da lief der Raeuber, was er konnte, zu seinem Hauptmann zurueck und sprach: «Ach, in dem Haus sitzt eine greuliche Hexe, die hat mir mit ihren langen Fingern das Gesicht zerkratzt. Und vor der Tuer steht ein Mann mit einem Messer, der hat mich ins Bein gestochen. Und auf dem Hof liegt ein schwarzes Ungetuem, das hat mit einer Holzkeule auf mich losgeschlagen. Und oben auf dem Dach, da sitzt der Richter, der rief: «Bringt mir den Schelm her!» Da machte ich, dass ich fortkam.»

Von nun an getrauten sich die Raeuber nicht wieder in das Haus.

Den vier Bremer Musikanten gefiel's aber so wohl darin, dass sie nicht wieder herauswollten.

Екатерина ЧЕРНОВА, учитель математики и информатики средней школы №4 с углубленным изучением отдельных предметов города Батайска Ростовской области

Цели: продолжить изучение систем счисления, изучить историю возникновения систем счисления, способы перевода чисел из двоичной системы счисления в десятичную и обратно.

Задачи обучающие: закрепить сведения о системах счисления, ознакомить с историей возникновения систем счисления, усовершенствовать навыки использования информационных технологий (навыки работы в текстовом редакторе и графическом редакторе (копирование объектов), использование программы «Калькулятор»), усовершенствовать навыки перевода чисел из одной системы счисления в другую, навыки составления чисел в позиционной системе счисления, сформировать навыки выполнения арифметических операций в двоичной системе счисления - на репродуктивном уровне.

Задачи развивающие: развивать внимание, речь, воображение, интерес учеников к изучаемым предметам.

Задачи воспитательные: умственное и эстетическое воспитание учащихся, показать, как ярко оформить устный рассказ.

Основные понятия:

- число;
- цифра;
- система счисления;
- позиционная система счисления;
- непозиционная система счисления.

Ход урока

1. Организационный момент

Учитель: Сегодня, ребята, наш урок будет необычным. Мы проведем совместно урок математики и информатики. Прежде чем начать, давайте проведем интеллектуальную разминку и отгадаем тему сегодняшнего урока. Вам предстоит отгадать кроссворд и ребус.

II. Интеллектуальная разминка

Посмотрите, пожалуйста, на кроссворд (см. презентацию).

1. Арифметическое действие (сложение).
2. Информационный процесс (хранение).
3. Устройство компьютера, осуществляющее обработку информации и управление другими устройствами (процессор).
4. Способ формирования изображений, при котором рисунок состоит из простых геометрических фигур и информация об изображении - это координаты и формулы, описывающие эти геометрические фигуры (векторный).
5. Информационный процесс (передача).
6. Общее название ОЗУ, ПЗУ винчестера или основа процесса хранения информации (память).
7. Восемь бит составляют один... (байт).

Какое слово появилось у нас по вертикали? (Система.)

Системы бывают разные. Какие же системы мы будем сегодня продолжать с вами изучать, давайте выясним, отгадав ребус. Что означают запятые, поставленные в начале или конце рисунка? (Столько букв сначала или в конце надо отбросить.) Что означала бы запись «е=и»? (Букву е в слове надо заменить на и.)

Итак, теперь, когда завершилась наша интеллектуальная разминка, мы поняли, что сегодня мы продолжим изучать системы счисления.

III. Изложение нового материала. Составление учащимися краткого конспекта

Учитель: Кто мне скажет определение систем счисления? (См. презентацию.) Прежде всего нам необходимо совершить путешествие в историю чисел, далее мы с вами вспомним, какие системы счисления называют позиционными, а какие непозиционными, каким образом переводят числа из одной системы счисления в другую, и, наконец, научимся совершать действия с ними. «Все есть

классники учатся считать с помощью счетных палочек».

Скажите, пожалуйста, единичная система - удобный способ записи чисел? Нет, когда надо записывать большие числа. Поэтому с течением времени возникли другие системы счисления, более удобные.

Примерно в третьем тысячелетии до нашей эры египтяне придумали свою числовую систему, в которой для обозначения ключевых чисел 1, 10, 100 и т. д. использовались специальные значки - иероглифы (см. презентацию). Все остальные числа составлялись из этих ключевых символов при помощи операции сложения.

А сейчас мы выполним первое практическое задание. Вы долж-

это же число другим образом? Скажите, пожалуйста, меняется ли значение цифр в зависимости от перестановки в числе? (Нет.) Обратите внимание, если в Древнем Египте числа записывали, используя только сложение, то древние римляне использовали не только сложение, но и вычитание. При этом применялось следующее правило: значение каждого меньшего знака, поставленного слева от большего, вычитается из значения большего знака.

Откроем рабочую тетрадь и выполним задание (см. презентацию.)

Говоря о непозиционных системах счисления, нельзя не сказать о славянском цифровом алфавите (см. презентацию).

и сейчас. Славянская нумерация сохранилась только в богослужебных книгах (см. презентацию).

Вместе с непозиционными существуют и позиционные системы счисления. В них количественное значение каждой цифры числа зависит от того, в каком месте (позиции или разряде) записана та или иная цифра.

Примером позиционной системы счисления является вавилонская система счисления - шестидесятеричная. Кстати, мы с вами тоже ее используем. Вспомните, где? (При измерении времени, углов.)

В XIX веке довольно широкое распространение получила двенадцатеричная система счисле-

ния. Например, на Руси счет велся дюжинами. Английский фунт тоже равен 12 шиллингам. А где мы сегодня встречаемся с двенадцатеричной системой счисления? (Год - 12 месяцев, половина суток - 12 часов, сервизы и столовые приборы рассчитаны на 12 персон.)

Десятичная система счисления появилась в Индии в V в. н. э., и возникла она после появления цифры 0, которую придумали греческие астрономы для обозначения отсутствующей величины. Впоследствии с этой системой счисления ознакомились арабы. Они по достоинству оценили ее, начали использовать и в XII веке завезли в Европу. И с этого времени человечество пользуется этой системой счисления. Цифры десятичной системы счисления называются арабскими, хотя начало они получили в Индии.

С появлением информатики, вычислительной техники нашла свое применение двоичная система счисления, корни которой уходят в Древний Китай. Система гадания китайской Книги перемен при внимательном анализе обнаруживает в своей основе двоичную систему счисления и позиционный принцип записи чисел.

число», - говорили мудрецы, подчеркивая необычайно важную роль чисел в жизни людей (см. презентацию). Известно множество способов представления чисел. В любом случае число изображается символом или группой символов (словом) некоторого алфавита. Такие символы называют цифрами. Слово «цифра» произошло от латинского слова *signa* и переводится как «знаки для обозначения чисел» (см. презентацию). Запишите, пожалуйста, к себе в тетрадь это определение.

Люди научились считать очень давно, еще в каменном веке. Сначала они просто различали, один предмет перед ними или больше. Через некоторое время появилось слово для обозначения двух предметов. У некоторых племен Австралии и Полинезии до самого последнего времени было только два числительных: «один» и «два». А все числа больше двух получали названия в виде сочетаний этих двух числительных. Например, три - это «два, один», четыре - «два, два», пять - «два, два, один». Как только люди начали считать, у них появилась потребность в записи чисел. Находки археологов на стоянках первобытных людей свидетельствуют о том, что первоначально количество предметов отображали равным количеством каких-либо значков: зарубок, черточек, точек. Чтобы два человека могли точно сохранить некоторую числовую информацию, они брали деревянную бирку, делали на ней нужное число зарубок, а потом раскальывали бирку пополам (см. презентацию). Каждый уносил свою половинку и хранил ее. Этот прием позволял избегать «подделки документов». Ведь при возникновении спорной ситуации половинки можно было сложить и сравнить совпадение и число зарубок. Такая система записи чисел называется единичной (унарной), так как любое число в ней образуется путем повторения одного знака, символизирующего единицу. Давайте запишем определение унарной системы счисления к себе в тетрадь: **унарной (единичной)** называется такая система записи чисел, при которой число образуется путем повторения одного знака, символизирующего единицу.

Приведите мне пример унарной (единичной) системы счисления сегодня (курсант военного училища носит нашивку на рукаве, по ним можно узнать, на каком курсе он учится; малыши показывают на пальцах, сколько им лет, перво-

о ней нам расскажет... (к доске вызывается ученик).

Ученик представляет доклад: Алфавитной нумерацией пользовались как греки, так и южные и восточные славянские народы. У одних славянских народов числовые значения букв установились в порядке славянского алфавита, у других же (в том числе у русских) роль цифр играли не все буквы славянского алфавита, а только те из них, которые имелись и в греческом алфавите. Над буквой, обозначающей цифру, ставился специальный значок - титло. При этом числовые значения букв возрастали в том же порядке, в каком следовали буквы в греческом алфавите (порядок букв славянского алфавита был несколько иным).

Учитель: Посмотрите, пожалуйста, на славянский цифровой алфавит. Например, если записать в славянской нумерации числа 55, 288, 1 и 498, то получится фраза: «Не спи, а учи». В России славянская нумерация сохранилась до конца XVII века. При Петре I возобладала так называемая арабская нумерация, которой мы пользуем-



В Древнем Египте числа записывали, используя только сложение

Она в сто первый

Урок на тему

Ребята, какая система счисления используется в компьютерной технике? (Двоичная.) Что такое двоичное цифровое кодирование? (Представление любого вида информации с помощью последовательности битов.) Для чего нужно представлять любую информацию в виде 0 и 1? (Потому что в компьютере передаваться, храниться и обрабатываться может только информация, представленная в виде 0 и 1.)

В настоящее время наиболее распространены десятичная, двоичная, восьмеричная и шестнадцатеричная системы счисления.

Количество различных символов, используемых для изображения числа в позиционных системах

Учитель: Любое число можно представить в виде суммы произведений значащих цифр числа на степени основания системы счисления. Такое представление называется развернутой формулой записи числа.

$$155255_{10} = 1 \cdot 10^5 + 5 \cdot 10^4 + 5 \cdot 10^3 + 2 \cdot 10^2 + 5 \cdot 10^1 + 5 \cdot 10^0$$

На этом принципе основан перевод чисел из любой степени счисления в десятичную степень счисления. Так, для перевода двоичного числа в десятичное нужно записать его в развернутой форме

$$111101_2 = 1 \cdot 2^5 + 1 \cdot 2^4 + 1 \cdot 2^3 + 1 \cdot 2^2 + 0 \cdot 2^1 + 1 \cdot 2^0 = 32 + 16 + 8 + 4 + 1 = 61_{10}$$

Пример: перевести число 2510 из десятичной в двоичную:

$$25_{10} = 11001_2$$

Все это правда, а не бред.

Когда, пыля двумя ногами, Она шагала по дороге, За ней всегда бежал щенок С одним хвостом, зато четырехногий.

Она ловила каждый звук Своими двумя ушами, И две загорелые руки Портфель и поводок держали.

И двое темно-синих глаз Рассматривали мир привычно... Но станет все совсем обычным, Когда поймете наш рассказ.

IV. Практическая работа
Еще раз проверим себя, на этот

группах за компьютером, используя программу «Инженерный калькулятор».

Переведи в десятичную систему счисления: 345, 110011, 012, 1BC16

Докажите, что:
 $22533_8 = 10010101011011_2$
 $1001010111100_2 = 12BC_{16}$
 $10101010011100_2 = 25234_8$
 $1C63_{16} = 1110001100011_2$

Поставьте вместо знака ? знак <, > или =.

$285_{10} ? 11D_{16}$ (Ответ: $285_{10} = 11D_{16}$)
 $111111_2 ? 1111_8$ (Ответ: $63_{10} < 585_{10}$)
 $6C_{16} ? 101001_2$ (Ответ: $108_{10} > 41_{10}$)
 $55_{16} ? 125_8$ (Ответ: $85_{10} = 85_{10}$)

Расположите числа, записанные в различных системах счисления, в порядке возрастания:
 $35_{10}, 36_8, 3A_{16}, 100101_2, 130_4$
 (Ответ: $130_4, 36_8, 35_{10}, 100101_2, 3A_{16}$)

$111001_2, 64_8, 9E_{16}, 25_{10}, 210_3$
 (Ответ: $210_3, 25_{10}, 64_8, 111001_2, 9E_{16}$)

$72_8, 156_{10}, 101001_2, 8B_{16}, 232_5$
 (Ответ: $101001_2, 72_8, 232_5, 8B_{16}, 156_{10}$)

$12D_{16}, 78_8, 100011_2, 541_{10}, 124_5$
 (Ответ: $100011_2, 124_5, 78_8, 12D_{16}, 541_{10}$)

V. Подведение итогов

VI. Рефлексия
- Какое задание было самым интересным?
- Какое задание, по вашему мнению, было самым сложным?

класс ходила...

«Системы счисления»

счисления, называется **основанием** системы счисления. А множество всех символов, используемых для записи чисел в данной системе счисления, - ее **алфавитом**. (См. таблицу.)

В десятичной системе счисления цифра в крайней справа позиции обозначает единицы, цифра, смещенная на одну позицию влево, обозначает десятки, еще левее - сотни, затем тысячи и т. д. Рассмотрим в качестве примера десятичное число 555. Цифра 5 встречается в числе трижды, причем самая правая обозначает пять единиц, вторая справа - пять десятков и, наконец, третья - пять сотен.

Выше десятичное число 555 было записано в привычной для нас свернутой форме. Мы настолько привыкли к такой форме записи, что уже не замечаем, как в уме умножаем цифры числа на различные степени числа 10, которое является основанием десятичной системы счисления.

В **развернутой форме** записи числа умножение цифр числа на основание производится в явной форме. Так, в развернутой форме запись числа 555 в десятичной системе будет выглядеть следующим образом:

$$555_{10} = 5 \times 10^2 + 5 \times 10^1 + 5 \times 10^0$$

Для записи десятичных дробей используются разряды с отрицательными значениями степеней основания. Например, число 555,55 в развернутой форме будет записываться следующим образом:

$$555,55_{10} = 5 \times 10^2 + 5 \times 10^1 + 5 \times 10^0 + 5 \times 10^{-1} + 5 \times 10^{-2}$$

Выполните задание в тетрадях

1. Записать в развернутой форме числа:

- А) $19,99_{10}$ Б) $10,10_2$ В) $64,5_8$
 Г) $213,22_4$ Д) $A54, B7_{16}$

2. Записать в свернутой форме числа:

- А) $C_8 = 7 \cdot 8^3 + 7 \cdot 8^2 + 6 \cdot 8^1 + 4 \cdot 8^0 + 1 \cdot 8^{-1}$ (7764,1₈)
 Б) $C_2 = 1 \cdot 2^2 + 0 \cdot 2^1 + 1 \cdot 2^0 + 0 \cdot 2^{-1} + 1 \cdot 2^{-2}$ (101,01₂)

Обменяться тетрадями, проверить правильность выполнения, выставить оценку.

Для обратного перевода десятичного числа в двоичное необходимо делить данное число на 2, фиксируя остатки.

Деление продолжается до тех пор, пока частное не станет меньше делителя (основание системы).

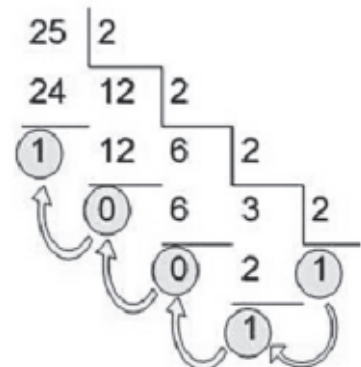

Загадка поэта
Прочитайте шуточное стихотворение А.Н.Старикова «Необыкновенная девочка» и попробуйте разгадать загадку поэта. Для этого выпишите упомянутые в стихотворении числа и переведите их в десятичную систему счисления.

Работа в парах.
 Ей было тысяча сто лет,
 Она в сто первый класс ходила,
 В портфеле по сто книг носила.
 Все это правда, а не бред.

Когда, пыля десятком ног,
 Она шагала по дороге,
 За ней всегда бежал щенок
 С одним хвостом, зато стоногий.

Она ловила каждый звук
 Своими десятью ушами,
 И десять загорелых рук
 Портфель и поводок держали.

И десять темно-синих глаз
 Рассматривали мир привычно...
 Но станет все совсем обычным,
 Когда поймете наш рассказ.

Ребята переводят числа в десятичную систему счисления и читают стихотворение:

Ей было 12 лет,
 Она в 5-й класс ходила,
 В портфеле по четыре книги
 носила.

раз с помощью компьютерной программы «Калькулятор» (Пуск - Программы - Стандартные - Калькулятор). Убедитесь, что активизирован инженерный вид калькулятора (Вид - Инженерный). Обратите внимание на переключатели Hex (hexadecimal) - шестнадцатеричная, Dec (decimal) - десятичная, Oct (octal) - восьмеричная, Bin



Славянский алфавит

(binary) - бинарная. Установим переключатель в положение Dec и введем число 24, а теперь переведем переключатель в положение Bin. Мы видим число 24 в двоичной записи. А теперь поучимся выполнять арифметические операции с числами в двоичной системе счисления. Составить таблицу сложения и умножения двоичных чисел (см. презентацию).

Дополнительные задания из рабочей тетради
Учащиеся выполняют задания в

- С какими трудностями вы столкнулись, выполняя задания?

- Какие задания вы считаете самыми интересными и какие задания можете предложить сами по данной теме?

Учитель: Вы сегодня работали хорошо, справились с поставленной перед вами задачей, а также показали хорошие знания по теме «Перевод чисел в позиционных системах счисления». За работу на уроке вы получаете следующие оценки (объявляются оценки каждого ученика за работу на уроке). Спасибо всем за хорошую работу. Молодцы!

VII. Домашнее задание

P.S. Презентация к занятию опубликована на сайте «Учительской газеты», в рубрике «Методическая кухня»: http://www.ug.ru/method_article/645.

Сто друзей

Мастера инноваций

Коррекционная педагогика

Ольга СИВЕРСКАЯ, логопед высшей квалификационной категории средней школы №118 Барнаула Алтайского края, эксперт

Лучшие разработки сгруппированы по направлениям.

Математика
Ирина Есьманович, школа VIII вида №565 Санкт-Петербурга. «Число и цифра 6».
Елена Нарышкина, школа VIII вида №565 Санкт-Петербурга. «Решение примеров».

Русский язык, развитие речи, литература. Логопедические занятия
Алевтина Зайкина, Киселевская школа-интернат VIII вида Пермского края. «Поэма К.Симонова «Сын артиллериста».

Елена Исковских, школа VIII вида №565 Санкт-Петербурга. «Одушевленные и неодушевленные существительные».

Расима Шишова, школа VIII вида №565 Санкт-Петербурга. «Дифференциация «к-г», «ш-щ».

Биология
Елена Бетехтина, школа VIII вида №565 Санкт-Петербурга. «Свойства воды».

Внеклассная и воспитательная работа

Ирина Горенко, школа VIII вида №565 Санкт-Петербурга. «Литературные герои Петербурга».

Елена Исковских. «Я вам пишу из Ленинграда».

Людмила Козлова, школа VIII вида №9 Перми. «Орфографический светофорик».

Марина Лисенкова, школа VIII вида №565 Санкт-Петербурга. «Путешествие Зубика».

Светлана Шулькина, школа-интернат VIII вида г. Кизела Пермского края. «Компьютер как средство развития психических функций».

Раиса Федоренко, Татьяна Кузьмичева, Наталья Зуева, средняя школа №4 г. Еманжелинска Челябинской области. «Навечно в памяти народной».

Трудовое обучение, технология, СБО, физическое воспитание

Татьяна Рудник, Киселевская школа-интернат VIII вида Пермского края. «Способы ведения разговора со сверстником и взрослым».

Клавдий Ким, Юлия Лохмытко, Минусинская школа-интернат VIII вида Красноярского края. «Освоение приемов оклейки обоями».

Светлана Кольдаева, школа VIII вида №18 Омской области. «Урок трудового законодательства».

Вера Ядрышников, Киселевская школа-интернат VIII вида Пермского края. «Уход за комнатными цветами».

Валерия Давыдова, школа-интернат VIII вида г. Кизела Пермского края. «Танцевальная ритмика».

В большинстве сценариев уроков и внеклассных мероприятий для решения коррекционных задач используются инновационные подходы, приемы и формы работы: материал для индивидуальной работы внутри урока, схемы и условные обозначения при составлении совместно с детьми алгоритма действий, проблемные ситуации.

Однако в некоторых разработках наблюдается избыток наглядности, перегруженность урока однотипными видами работы.

Таблица

Система счисления	Основание	Алфавит
Десятичная	10	0; 1; 2; 3; 4; 5; 6; 7; 8; 9
Восьмеричная	8	0; 1; 2; 3; 4; 5; 6; 7
Двоичная	2	0; 1
Шестнадцатеричная	16	0; 1; 2; 3; 4; 5; 6; 7; 8; 9; A; B; C; D; E; F

Татьяна СМЕРНОВА, учитель
начальных классов средней школы
№21 Вологды

Цели данного урока - подвести обучающихся к пониманию сущности семьи как главной ценности человека, сформировать знание основных принципов семейных отношений.

Задачи:

- 1) Подвести к выводу о необходимости серьезно обдумывать решение о создании семьи (на всю жизнь, ответственность каждого за принятое решение, стремление сохранять семью, быть готовыми к трудностям и т. п.).
- 2) Вызвать чувство восхищения отношениями Петра и Февронии, полными любви, уважения, терпения, веры, надежды на лучшее будущее.
- 3) Сформировать знание об основных принципах взаимоотношений членов христианской семьи. Вызвать желание соблюдать эти принципы.
- 4) Обеспечить понимание смысла 5-й заповеди Закона Божиего и рефлексии собственной позиции и роли в благополучии семьи.
- 5) Сформировать представление о роли семьи в обществе.

Учебник: «Основы религиозных культур и светской этики. Основы православной культуры. 4-5 классы: учебное пособие для общеобразовательных учреждений» / А.В.Кураев. М., Просвещение. 2010.

Урок ведется в форме эвристической беседы с элементами исследования. Для включения в проблемное поле используются прием «Найди общее» и подводный диалог.

Ход урока

Первый этап

Тема урока написана на доске. Урок начинается с предложения посмотреть видеоряд и объединить сюжеты одним словом (сюжеты - этапы семейных отношений: влюбленность, заключение брака, общий быт, дети, старость). Далее выясняется, какие ассоциации возникают со словом «семья». Учитель на доске пишет:

Дети
Отец
Мать

Внимание детей акцентируется на том, что мать и отец - это родители. На доске пишется слово «родители» и предлагается назвать однокоренные слова.

Учитель уточняет, что наш дом - это наша семья, место, где рождается новая жизнь, здесь мы растем, учимся жить, становимся гражданами большой семьи, имя которой - Родина. В результате **дети** подводятся к формулированию темы урока («Семья»). Учитель открывает запись на доске «Христианская семья» - так в учебнике называется параграф.

Учитель предлагает посоветоваться в парах и ответить на вопросы: Что мы уже знаем о семье? Что хотелось бы уточнить, вспомнить о семье? Какого знания нам не хватает?

Дети формулируют, что предстоит выяснить в ходе урока, а учитель записывает на доске: «Что такое семья? Каковы особенности христианской семьи?».

Учитель предлагает ученикам поделиться своим пониманием понятия «семья». Заслушиваются 3-4 мнения.

Учитель: Мнения разные. Давайте попробуем дать определение, то есть вычленим главное в этом понятии. Чтобы справиться с

этой задачей, необходимо проанализировать несколько ситуаций.

Дети выбирают способ работы - индивидуально или в группах, организуют рабочее пространство. Распределяют роли, планируют деятельность, вспоминают критерии оценки.

Учитель напоминает о распределении ролей: один будет фиксировать результаты, другой руководить, третий следить за временем, четвертый анализировать и оценивать работу каждого и всех вместе.

Второй этап (операциональный).

Учитель: Чтобы сформулировать определение семьи, обратимся к источникам: словарям, учебнику. У вас одна минута на обсуждение. Необходимо оттолкнуться от вопросов: можно ли назвать семью

этой задачей, необходимо проанализировать несколько ситуаций.

Учитель подводит к выводу: прежде чем создавать семью, нужно подумать о будущей совместной жизни. Почему нужно подумать? Что ждет в будущем? Предлагает найти ответ на эти вопросы. «Венчание»: стр. 86 учебника.

Дети работают с учебником, формулируют выводы: кольца - символ любви, доверия, верности; венец - готовность сообща преодолевать все трудности и беды.

Учитель: В семейной жизни встречаются разные трудности. Как их преодолеть? Истории известны имена супругов, которые преодолели все трудности и создали крепкую семью. В память о них в июле отмечается День семьи, любви и верности. Кто знает, о ком я сейчас говорю?

Дети: О Петре и Февронии.

Мое почтение

Урок на тему «Семья» из модуля «Основы православной культуры» в 4-м классе

ей группу людей, укрывшихся от дождя под одной крышей, что отличает семью от случайной группы людей?

Дети работают в группах, в парах, индивидуально (кто как выбрал). Учитель во время работы групп консультирует, помогает вычленив главные признаки семьи - общий быт, заботы, родственные связи...

Учитель: Итак, мы с вами ответили на вопрос «Что такое семья?». Какое новое знание у вас появилось? Каким образом мы это сделали? Как мы работали?

Дети обобщают результаты работы, оценивают работу групп и каждого. Уточнили, что «семья - это...». Вначале высказали свое мнение, потом нашли определения в словаре и в учебнике. Составили свои варианты, обменялись результатами, создали общее определение понятия «семья».

Физкультпауза. У кого есть старший брат - встаньте, хлопните в ладоши перед собой столько раз, сколько у него братьев. У кого есть сестра - встаньте, хлопните в ладоши над головой столько раз, сколько у него сестер. Кто помогает дома близким, встаньте, наклонитесь и хлопните в ладоши под коленками 5 раз. У кого в семье живут домашние животные, поднимите руки вверх.

Учитель предлагает перейти ко второму вопросу: какие у вас версии, гипотезы - что характеризует христианскую семью? Какие основные принципы христианской семьи?

Дети выдвигают предположения, версии.

Учитель: Давайте проведем коллективное мини-исследование и попробуем выяснить, правы мы или нет? А для этого обратимся к информации.

Демонстрируется фрагмент из фильма «Сказка о царе Салтане»: диалог Гвидона с Царевной Лебедь. Предлагается посмотреть фрагмент и ответить на вопрос: к чему призывает Гвидона мудрая царевна?

Отвечают представители групп, используя клише: мы обсудили

фрагмент, были разные мнения, но решили, что...

Учитель подводит к выводу: прежде чем создавать семью, нужно подумать о будущей совместной жизни. Почему нужно подумать? Что ждет в будущем? Предлагает найти ответ на эти вопросы. «Венчание»: стр. 86 учебника.

Дети работают с учебником, формулируют выводы: кольца - символ любви, доверия, верности; венец - готовность сообща преодолевать все трудности и беды.

Учитель: В семейной жизни встречаются разные трудности. Как их преодолеть? Истории известны имена супругов, которые преодолели все трудности и создали крепкую семью. В память о них в июле отмечается День семьи, любви и верности. Кто знает, о ком я сейчас говорю?

Дети: О Петре и Февронии.

Учитель: Можно ли назвать эту семью христианской? Почему?

Дети доказывают, обосновывают, осмысливают понятие «христианская семья».

Учитель: В результате исследования к какому выводу мы пришли?

Дети: Христианская семья - это такая семья, в которой отношения строятся по христианским законам. **Учитель** предлагает познакомиться с еще одной представительницей христианской семьи - императрицей Александрой Федоровной, прусской принцессой, супругой российского императора Николая I, матерью 7 детей, зачитывает фрагмент из ее записок.

Дети систематизируют знания, осмысливают информацию.

Учитель предлагает 4 группам для обобщения того, что узнали, опираясь на рассказ В.И.Белова

щему выводу: «почитай» означает уважай, слушайся, заботься о старших.

Учитель: Вы обратили внимание, что на доске написана тема урока - «Мое почтение»? Как вы думаете, что я хотела этим подчеркнуть? Кому почтение?

Дети: Уважаю дружные семьи, где все заботятся друг о друге, берегут и любят друг друга независимо от веры.

Учитель: Теперь, когда мы так много вспомнили, узнали о семье, давайте составим модель взаимоотношений в христианской семье. Отношения между кем? Какими буквами обозначим родителей, детей? Как изобразим отношение родителей к детям?

На доске:

Р ⇌ Д

Над стрелками записываются слова: *любовь, забота, терпение, внимательность, уважение*, в ходе диалога учащиеся подводятся к выводу, что стрелки будут двойными. ⇔

Необходимо сказать о бабушках и дедушках - родителях мам и пап. О них тоже нужно заботиться.

Третий этап (рефлексивно-оценочный).

Учитель обращает внимание, что ответили на второй вопрос урока: выяснили основные особенности христианской семьи. Просит назвать их еще раз. Предлагает сравнить с выдвинутыми версиями.

Дети совместно оценивают результаты работы: что знали и вспомнили, что узнали нового.

Учитель предлагает вспомнить, откуда брали информацию.

Дети говорят, что фрагмент кинофильма, воспоминания императрицы, рассказ В.И.Белова, предание, притча из Евангелия от Матфея - разные источники информации - позволили более точно ответить на вопрос.

Учитель предлагает вспомнить, какие методы использовали дети.

Дети: Читали, вспоминали, слушали, сравнивали, выбирали главное, обсуждали в группах, в парах, строили модель.

Учитель: Что мы можем сделать, чтобы наши семьи были счастливыми?

Дети уточняют смысл словосочетаний «быть внимательным», «быть терпеливым».

Учитель предлагает выбрать тему для домашней самостоятельной работы:

1. Я люблю _____. Мы заботимся друг о друге (как?).
2. Дружная семья - это...
3. Когда я соберусь создать семью, я подумаю о...

Нужно написать 4-5 предложений.

Учитель уточняет, кто какую тему выбрал.

Учитель на модели Р ⇌ Д обводит стрелки окружностью, читается слово РОД.

Учитель: Наша семья - это наш дом, где мы родились, растем, живем. Мы граждане нашей страны - Родины. Если наши семьи будут прочными и счастливыми, то и Родина будет крепкой и богатой. И наоборот: чем богаче и сильнее наша Родина, тем богаче и счастливее наши семьи.

Я желаю, чтобы вы помнили основные принципы христианской семьи, делали все от вас зависящее для упрочения и сохранения своих семей: берегли здоровье родных, уважали и не расстраивали взрослых. Пусть и ваши будущие семьи будут счастливы.



Петр и Феврония Муромские

Фото из конверта

Первая медаль парашютиста

Ирина ГРИГОРЬЕВА, учитель начальных классов, д. Персирланы, Ядринский район, Чувашская Республика, фото автора

«Есть такая профессия - защищать Родину», урок Мужества под таким названием прошел в нашей Персирланской школе. Он стал ярким событием в череде мероприятий месячника оборонно-массовой и спортивной работы. Дети оформили выставку рисунков и поделок, подготовили своими руками подарки для гостей, разучили стихи, песни и танцы. Почетным гостем стал ветеран афганской войны, земляк, уроженец деревни Орабакасы Ядринского района Александр Козлов.

Сам боец о себе рассказывает скупое: «После окончания техникума был призван в армию. Проходил службу в Афганистане с апреля 1981 г. по ноябрь 1982 г. в парашютно-десантном полку». В руках он держит стопку писем, аккуратно перевязанных красной ленточкой, пронумерованных заботливой материнской рукой. Всего их 128. И каждое перечитывалось в семье война не один раз со слезами на глазах...

«Помните ли вы свой первый бой?», «А за что вас наградили боевой медалью?», «Что было самым трудным для вас?» Вопросы сыпались наперебой. Затаив дыхание, слушали ребята рассказ своего земляка. Видеофильмы, фотографии с места событий помогли глубже осознать, что такое война.

За доблесть и героизм Александр Владимирович Козлов награжден медалями «За боевые заслуги», «За верность Отчизне», «От благодарного афганского народа», Почет-

ной грамотой Президиума Верховного Совета СССР.

Незаметно пролетело время встречи. Все притихли, когда Александр Владимирович взял гитару и спел одну из любимых песен.



Александр КОЗЛОВ: «Эти письма - наша семейная реликвия»

Очень проникновенно исполнили песню «Служить России» и наши четвероклассники. Урок Мужества надолго запомнится всем.

Непридуманная история

Вязанка дров

Александр ПРОКОПОВ, учитель-пенсионер, травник, Моздок

...Голодное послевоенное детство. Летом еще жилось неплохо, все-таки подножный корм: лесные яблоки, груши, щавель, ежевика, кизил, терн, сладкий-пресладкий туювник (позже я прочитал, что в его плодах содержится более 60 активных аминокислот, которые способствуют долголетию). Туювник куда лучше того сахарина, что продавали вместо сахара в послевоенные годы.

А вот зимой было худо. И голодно, и холодно. Надо было топить ненасытную печку. Пока ее топишь, еще тепло, хорошо, а уже через пару часов все тепло улетело через щели в дверях, в окнах, да и полы были земляные. Вязанки дров мы, десятилетние подростки, носили из леса за 2-3 километра.

Помню, в холодном еще марте мы с другом Аликом (таким же безотцовщиной, как и я) насобирали в лесу сушняк из-под снега, связали на спине и понесли домой.

Путь нам перерезал лесничий Любимцев, он кричал: «А ну бросайте вязанки! Собирать дрова запрещено! Нужно выписывать в лесхозе, платить! Стой! Стрелять буду!»

Времена тогда были суровые. Мы испугались, побросали свои вязанки, но лесничий не успокоился и правда выстрелил в воздух. Мы побежали к Тереку, под кручу, чтобы он не достал нас. Я был поменьше, поскользнулся, зацепил галошами ледяную воду (по Тереку плыли тающие льдины), а потом одну галошу потерял, она утонула. Какое горе! В

чем в школу пойду?! Домой пришел весь мокрый, озябший, в слезах.

Всю ночь метался я в жару, все мое маленькое нутро хрипело. Положили в больницу. Воспаление легких. Общая палата: и взрослые мужчины, и, как я, пацан. Таблетки, уколы. Суп, пшенная каша. В углу все время лежал какой-то умирающий дядька, на него уже давно махнули рукой - принесли тарелки с едой и унесут нетронутыми.

Однажды в палату пришел главврач, обратился к выздоравливающим: «Привезли из лесхоза саженьцы. Если кто может, помогите высадить на больничной территории, а то медперсонал у нас весь занят, да и то женщины».

Больные засобирались: надо - значит надо. Скинул с себя одеяло и тот больной, который лежал в углу. Встал. С большим трудом надел больничные брюки, пижаму.

- Ну а ты куда? Лежи, лежи, без тебя обойдутся, - сказала санитарка. - Еще упадешь, кто заносить будет? Вон какой костлявый.

Но он пошел и сам посадил дерево. Вернулся, сказал: «Память будет». В тот самый день, когда меня выписывали из больницы, его не стало. Сразу в палате освободилось два места. А то дерево - каштан - растет и до сих пор.

Когда меня спрашивают, зачем я каждую весну беру лопату и сажаю около дома и на пустырях саженьцы, я всегда рассказываю историю об этом человеке, с которым меня свела судьба в детстве.

*И хоть исчезнут ног моих следы,
Но не расстанусь с жизнью я земною.
Ведь в том саду, который даст плоды,
Есть дерево, посаженное мною.*

Пишите, звоните!

Рады вашим письмам, звонкам.

Всегда готовы помочь вам. Звоните: (495) 623-02-85.

Пишите: 107045, Москва, Ананьевский переулок,
дом 4/2, строение 1.

Редакция «Учительской газеты»,
e-mail: ug@ug.ru



Всероссийские летние проекты для школьников и педагогов!

Умные дети и талантливые педагоги каждый год собираются на всероссийских летних конференциях, турнирах и семинарах на Черном море! Все эти проекты входят в Национальную образовательную программу «Интеллектуально-творческий потенциал России».

Для детей - увлекательная программа, наполненная интеллектуальными и творческими соревнованиями! Дипломы и кубки победителей!

Для педагогов - семинары по актуальным темам и ПОВЫШЕНИЕ квалификации.

Для всех - отдых на Черном море и время, проведенное с пользой!

Выберите интересный для вас проект:

СОЧИ, Черное море, май 2013 г.:

- Педагогический семинар для педагогов и директоров школ.

АНАПА, Черное море, июнь 2013 г.:

- Всероссийский летний турнир «Эврика» (конференция «Юный Исследователь») для учащихся 1-5-х классов.

- Всероссийские конференции «Шаги в науку - Юг» и «Юность. Наука. Культура - Юг». Для учащихся 5-8-х и 9-11-х классов.

ДАГОМЫС (Сочи), Черное море, июль 2013 г.:

- Российский летний турнир «Олимпийский калейдоскоп».

Для педагогов: Всероссийский форум «Педагогический олимп-2013».

- Всероссийский летний фестиваль-конференция «КИТ: Креативность. Интеллект. Талант» для учащихся начальной школы.

Семинар для педагогов: «Современная модель организации исследовательской деятельности в условиях перехода к новым ФГОС».

- Летний турнир «Vivat, эрудиты!» для учащихся 5-10-х классов.

Семинар для педагогов: «Нормы и требования к процессу и результату учебно-исследовательской деятельности».

- Российский летний фестиваль «Созвездие талантов» для учащихся 5-10-х классов.

Семинар для педагогов: «Актуализация социально-личностного потенциала педагогов в условиях модернизации».

А также другие проекты для учащихся и учителей!



Чтобы узнать больше, заходите на сайт www.future4you.ru (www.будущеедлятебя.рф) в раздел «Летние проекты».

Или просто напишите нам - info@future4you.ru

Летние проекты проводит Общероссийская Малая академия наук «Интеллект будущего», педагогический актив которой работает со школьниками и педагогами уже 28 лет.

**Приезжайте и наслаждайтесь солнцем и морем,
приобретите новые знания и добейтесь успеха!**

Юбилей Славный сын земли Донской

Маргарита КУРГАНОВА

Исполнилось 130 лет со дня рождения доктора искусствоведения, заслуженного деятеля искусств РСФСР композитора Михаила Фабиановича Гнесина. Он учился в Санкт-Петербургской консерватории у Николая Римского-Корсакова и Анатолия Лядова.

Среди его именитых учеников были Арам Хачатурян и Тихон Хренников. Значительная часть жизни Михаила Гнесина связана с Ростовом-на-Дону, где он родился, учился музыке, а после окончания консерватории снова вернулся в родной город. Здесь им была создана значительная часть наиболее важных произведений. Михаил Фабианович сочинил около пятидесяти романсов, вокальный цикл на стихи Константина Бальмонта и Федора Сологуба, музыку ко многим фильмам и спектаклям, в том числе к трагедиям Софокла и Еврипида, и другие произведения. Написал книгу о Римском-Корсакове, разработал курс практической композиции.

Он был влюблен в родной город и его окрестности и свое отношение выразил именно так: «Любовь и привязанность к Ростову-на-Дону - городу, в котором я родился, и ко всему донскому краю характеризует всю мою жизнь, степь с ее широкими просторами и ароматом трав, поля пшеницы, золотящиеся на солнце, и водяная гладь Дона - это первые и прекрасные мои впечатления». Все это вдохновляло его на творчество.

В начале 1920 года Михаил Гнесин открыл в Ростове первую музыкальную школу и подарил ее городу. Однако через год ее сняли с государственного обеспечения и преподаватели стали содержать школу на личные средства. Теперь она носит имя М.Ф.Гнесина. Тогда же были им открыты еще две школы, народная консерватория. Благодаря ему была создана Донская библиотека.

В Ростове-на-Дону, на улице Тургенева, 67, стоит скромный трехэтажный дом, в котором после смерти отца Гнесин жил вместе с матерью и сестрами. К сожалению, на доме до сих пор нет мемориальной доски, хотя Михаила Фабиановича помнят и чтут в его родном городе.

Пожалуй, больше всех знает о своем великом земляке преподаватель музыкальной школы имени М.Ф.Гнесина заслуженный деятель культуры Людмила Рыбальченко. Ее в Ростове считают гнесиноведом. Стараниями Людмилы Александровны в школе появился музей. На стендах - личные вещи композитора, фотографии и документы.

Давно Людмила Рыбальченко приезжала в Москву на юбилейные Гнесинские чтения, где презентовала свой документальный фильм о Гнесине. Она и режиссер, и сценарист. Работала над кинолентой почти два года.

Людмила Александровна много работала в архивах и библиотеках в поисках новых сведений о великом композиторе. Ей удалось узнать, что первая музыкальная библиотека сначала находилась в его квартире. Он устраивал выставки ростовских художников, сопровождая их своими лекциями. Эту документальную киноленту уже посмотрели школьники Ростова и других городов.

Бои неместного значения

Четыре года учительница-пенсионерка держит оборону

Надежда ТУМОВА

Письмо взывало о помощи. Бывшая ученица писала о бедственном положении своей учительницы: «Сорок лет проработала Валентина Емельяновна Рыжкова в Телегинской сельской школе Становлянского района Липецкой области. А сейчас, оставшись с сыном - инвалидом первой группы в разрушающемся доме, никому не нужна. Я сама уже пенсионерка, ничем ей помочь не могу, да и живу в другом конце города. Соседи по дому, пытаюсь избавиться от нее с сыном, не стесняюсь средств в достижении цели, отключают свет. В доме холодно. Все матрасы Валентина Емельяновна положила на постель сына (он лежит в валях и шапке, так у них холодно). А мать может лишь прикорнуть на стульчиках рядом. Воды часто нет, особенно в зимний период. Может, ваша газета обратит внимание на бедственное положение учительницы?»

Как не откликнуться на такое письмо? Через несколько дней я была уже в Ельце, уютном старинном городке, поражающем воображение своими многочисленными старинными храмами и речушками с такими милыми названиями Ельчик, Лучок. Есть чем восхититься приезжему человеку, чего стоит так называе-

Температура в двух комнатах не превышала пяти градусов тепла. Валентина Емельяновна показала на свое лицо: «Отморозила щеки и нос, когда были сильные морозы. Сейчас еще ничего, солнышко пригревает».

мая елецкая жемчужина - Великокняжеская церковь, увенчанная хрустальным крестом с внутренней электрической подсветкой. И рядом с ней великолепное здание в стиле модерн с сохранившейся надписью о том, что построен сей дом признания в год 300-летия дома Романовых. В нем находили приют все, кто на старости лет оказывался, говоря современным языком, в трудной жизненной ситуации. А таковые люди были во все времена. Елецкие купцы денег для благоустройства своего города не жалели. Один из них сохранился в памяти потомков благодаря своим щедрым вложениям в строительство этого храмового комплекса. Здесь же на его территории купец первой гильдии Александр Заусайлов и нашел свое последнее пристанище. В семнадцатом году в храме расположился антирелигиозный музей, останки А.Заусайлова были извлечены из склепа, а на его месте устроен общественный туалет.

А какое отношение эта история имеет к нашей героине, спросит меня пылливый читатель. Никакого, если не считать, что в этом году дому Романовых исполняется четыреста лет. И в прошедшее столетие от полного отрицания

самодержавия мы пришли к тому, что революция, оказывается, не была благом. Нигилизм не проходит бесследно, и одним из его печальных проявлений стало отрицание всякой власти, которая всегда плоха и не думает о простом человеке. С такими мыслями и я, каюсь, читала горестное письмо из Ельца.

Начальник городского управления образования Галина Анатольевна Воронова не на шутку встревожилась, когда я сообщила о бедственном положении учительницы. «Да не может быть такого! Мы всех пенсионеров наших знаем наперечет. Чтобы без электричества жить четыре года в доме?» Меня приятно удивило горячее желание управленца разобраться во всем. Галина Анатольевна сама позвонила коллеге в Становлянский район и выяснила, что Телегинская школа, в которой сорок лет проработала Валентина Емельяновна Рыжкова, закрыта. Но об учительнице вспомнили много хорошего, вела она математику, физику, черчение. Ездил на работу из Ельца, благо автобусное сообщение хорошее. На жизнь никогда не жаловалась, ушла на пенсию в шестьдесят лет. О ее бедственном положении ничего не известно. Кстати, выяснилось, что нынешний глава Становлянского района - бывший ученик нашей героини. И притом, как она сама потом

призналась, очень способный к математике. Но какое это имеет отношение к нынешнему положению пенсионерки 73 лет, опять поинтересуется настойчивый читатель. Да никакого! Кто нынче помнит своих учителей? Это раньше, когда они учили, а не оказывали услуги, можно было взывать к совести бывших учеников. А сегодня, извините, у нас рыночные отношения во всех сферах, в том числе и в образовании.

И я бы несколько не удивилась, если бы первое лицо образования Ельца, сославшись на занятость, оставило меня одну во 2-м Ботаническом переулке, где проживает пенсионерка Рыжкова. Тем более я была свидетелем, как пришлось Галине Анатольевне перекраивать свой плотный рабочий график.

Переулок, вопреки ожиданиям, оказался ухоженным. Высокие заборы и терема за ними явно указывали на состоятельность их владельцев. Да и дом учительницы, вернее, половина дома, где она проживала с сыном-инвалидом, выглядел снаружи вполне респектабельно, если бы не покосившийся забор. Как потом я узнала, этот добротный дом раньше весь принадлежал супругам Рыжковым, строили с размахом. Потом семья распалась, вторую половину причитающейся собственности бывший муж подарил своей племяннице, где она и проживает благополучно сейчас с взрослым сыном. А что мира между родственниками-соседями нет, тоже неудивительно. Наши средства массовой информации каждый день рассказывают и показывают

страшилки, как родные люди могут не только портить друг другу жизнь, но даже при необходимости и отправить на тот свет недруга запросто. Нет его - нет проблем. Проблемы семьи Рыжковых были видны с порога. Хороший вид снаружи оказался обманчивым. Внутри дома царил разуха, холод. На

Кто нынче помнит своих учителей? Это раньше, когда они учили, а не оказывали услуги, можно было взывать к совести бывших учеников. А сегодня, извините, у нас рыночные отношения во всех сферах, в том числе и в образовании.

кровати, на груде матрасов, лежал бледный иссохший мужчина в валях, укрытый несколькими одеялами. А хозяйка дома, несколько не удивившись непрощеным гостям, в сапогах, теплой кофте встретила у порога: «Как живем? А смотрите сами. Без электричества и отопления». Температура в двух комнатах не превышала пяти градусов тепла. Валентина Емельяновна показала на свое лицо: «Отморозила щеки и нос, когда были сильные морозы. Сейчас еще ничего, солнышко пригревает». Удивительно, что за весь наш разговор в речи собеседницы не услышала я и тени раздражения. Просила: «Помогите только свет наладить, чтобы тепло и вода были, - и тут же склонялась над кроватью: - Саша, милый, ну чего ты кричишь, не волнуйся, я с тобой». Пояснила нам: «Бойтся, что уйду, однажды ушла, а он, слепой, парализованный, как-то сполз на пол и чуть не замерз. Пришла, поднять не могу, сил нет. Выбежала на улицу, стала кричать: «Люди! Помогите!» Никто не отозвался. Подняла сама. Откуда только силы взялись». Как признавалась хозяйка, все системы - отопление, водоснабжение, освещение - работают из рук плохо. Было так, что заливало водой всю квартиру, как ток был. И то правда, в такой разрухе до беды недалеко...

Мы, конечно, не могли не отправиться к соседям, живущим через стенку. Но, увы, дверь оказалась закрытой, хотя машина во дворе явно указывала на присутствие хозяев. Но как говорится, общение дело добровольное, имеют полное право не хотеть видеть незваных гостей. Понятно, что неблагополучие за стеной никому человеку не в радость, пусть и родственнику. К тому же гораздо проще беду человека сделать его виной. Совершенно очевидно, что учительнице-пенсионерке нужна реальная помощь в проверке и отладке систем освещения, отопления, водоснабжения. Но кто этим займется? А сама хозяйка уже, похоже, не только не верит в доброту людскую, но и боится лишней раз обратиться за помощью. Рассказывает со слезами, как в управлении соцзащиты после ее рассказа о всех бедствиях предложили сдать сына-калеку в интернат. Мол, не мучилась бы, обустроила иначе свою жизнь. Наотрез отказалась. «Саша там не выживет, я знаю», - заявила сочувствующим

ей представителям власти. Что ж, сама выбрала долю. Мать для сына и сиделка, и врач, и кормилица... Кормит она своего пятидесятилетнего «младенца» через обычную трубочку для коктейля. Еда должна быть очень жидкой, без комочков. Готовит все на газовой плите. На веревке во дворе су-

шилось белье, стирает вручную, когда есть вода. Убеждает, что все зависит от соседей, хотя нет, у них общие коммуникации. Вот такая невидимая миру борьба за выживание в общей коммунальной квартире. Удивительно, никому не нужная, ничейная, со своей непонятной материнской

привязанностью, от которой ей одни страдания, выживает. А может, это и есть материнский подвиг, ведь уже четыре года ее парализованный сын живет вопреки всем прогнозам медиков. Кстати, автор письма, библиотечкарь Любовь Петровна Кузьмина, встретила свою бывшую учительницу в больнице, когда приходила навещать свою родственницу. Не сразу узнала ее, хотя лицо и показалось знакомым. Любовь Петровна рассказывала мне, какая была светлая их учительница, чтобы на кого-то повысила голос, даже представить трудно. После уроков ребята возле нее гурьбой вились, много занималась дополнительно, любила свой предмет...

- За что ей такие муки? - недоумевала тихая интеллигентная женщина. И сама же себе ответила: - Наверное, нынешняя жизнь не для хороших людей.

Я не перебивала собеседницу, которая незаметно перешла к рассказу о своей жизни. Полставки в вузовской библиотеке, больше не получается, на руках большая мать, и она считает своим долгом навещать бывшую учительницу. Человек тонкой душевной организации, Любовь Петровна долго думала, в какое издание отправить свое письмо. «Учительскую» выбрала на только потому, что профессиональное издание, задушевная газета, внимательная к человеку.

Хотелось бы закончить историю счастливым концом, но, увы, мой нетерпеливый читатель, его не будет. Есть сферы влияния, которые неподвластны властям, как бы нам ни хотелось обвинить их во всех бедах. Пока мы сами не научимся жить по-человечески с соседями по дому, со своими близкими, заботиться о них, проявлять сочувствие и оказывать помощь людям не таким, как мы, пока не прекратим отгораживаться высокими заборами от чужого несчастья, нам не помогут ни Бог, ни царь, ни власть.

P.S. Наша редакция будет следить за ситуацией в семье учительницы-пенсионерки. Продолжение следует.

P.P.S. Когда верстался номер. В доме Рыжковых побывали представители администрации города, решается вопрос об оказании помощи учительнице-пенсионерке.

Наука и жизнь

Вузы сосчитают по кластерам

Татьяна МОРОЗОВА

Не одно только Сколково отвечает в стране за развитие высоких технологий. Государственная программа «Развитие науки и технологий» на 2013-2020 годы поддерживает многие перспективные проекты, в которых участвуют российские вузы. О некоторых из них, а также о государственной политике в этой сфере рассказали на Всероссийской конференции «Государство. Наука. Бизнес: механизмы взаимодействия в инновационной сфере», прошедшей в столичном Президент-отеле.

О том, как конкретно действуют государственные программы, представителям вузов, руководителям регионов и предпринимателям поведала Ирина Аржанова, исполнительный директор Национального фонда подготовки кадров. Фонд занимается тремя крупными проектами: мониторингом реализации программ развития ведущих университетов, разработкой методологии ранжирования российских вузов и президентской программой подготовки инженерных кадров. Последняя начала работать только в ноябре прошлого года, но в ее рамках уже прошли повышение квалификации более пяти тысяч инженеров по 264 различным программам, включающим базовый курс и последующие стажировки в России и за рубежом. В этой программе участвовал 51 вуз из разных регионов страны.

Что касается сопровождения программ развития исследовательских и федеральных университетов, то с их помощью надеются выделить абсолютных лидеров, которые займут топовые позиции в глобальных рейтингах. Это касается национальных исследовательских, федеральных университетов, МГУ и СПбГУ (всего 15 организаций). Продолжится и работа по многомерному ранжированию вузов, позволяющему выстраивать вузы по одному показателю или по их совокупности, учитывая миссии и характеристики вузов. Метод позволяет избежать недостатков простого рейтингования (как в случае со списками неэффективных вузов, которые не учитывали их специфику), здесь их будут оценивать по группам или по кластерам. И именно по кластерам, отраслям и регионам будут выявляться реальные лидеры. Пока в апробации проекта ранжирования участвовали 103 российских вуза, в том числе все ведущие университеты за исключением МГУ.

Все эти новые методы оценки составят университеты активнее сотрудничать с предприятиями и бизнесом, уверены в правительстве. В качестве одного из примеров на конференции привели сотрудничество МАТИ и Челябинского механического завода: первые разрабатывают прорывные технологии, вторые их апробируют на производстве. Уже стали реальностью особые интерметаллические сплавы для авиадвигателей, которые позволяют увеличить тягу и сократить трату дорогостоящего топлива, и тут важно побыстрее довести процесс до производства. Со связью науки с производством и бизнесом в нашей стране большая проблема. Государство взялось в этом помогать. Что будет дальше, покажет время.

Наталья АЛЕКСЮТИНА

С 1 февраля в СПбГПУ, которому на днях исполнилось 114 лет, ликвидируются все факультеты и вводится новая структура образования и управления - институты, которые будут состоять из крупных кафедр.

По каким причинам на этот шаг решился один из сильнейших в части подготовки инженеров вузов, рассказал ректор СПбГПУ, член-корреспондент РАН, доктор технических наук, профессор Андрей Рудской.

По его словам, одна из задач, которые стоят сегодня перед высшей школой, - это опережающая подготовка кадров для возрождающейся инновационной промышленности России. Время адаптации будущего молодого специалиста, пришедшего на предприятие, будет ограничено не месяцами, а днями. На то, чтобы понять, почувствовать промышленную философию того или иного предприятия, ему отводится мало времени. Кроме того, молодые специалисты должны будут обладать большим объемом знаний как в области технологий, так и в теории и, следовательно, по определению быть новаторами.

Реструктуризация вуза, по убеждению ректора, будет этому способствовать, и кроме того, это процесс неизбежный. За последние

годы здесь так же, как и по всей России, происходили деструктивные процессы: кафедры мельчали, кадры старели, молодежь уезжала за рубеж. К примеру, ранее в СПбГПУ насчитывалось 22 факультета, а после присоединения Санкт-Петербургского института машиностроения добавилось еще пять. Понятное дело, что имело место дублирование по многим направлениям подготовки. Такая

дрей Рудской, качество выпускника напрямую зависит от качества преподавателя. Чтобы это качество было высоким, планируется каждый год проводить аттестацию профессорско-преподавательского состава. Во вновь открывшемся институте прикладной лингвистики каждый студент и педагог обязательно будут изучать иностранный язык. Оценка квалификации будет влиять на

стальное внимание теперь будет уделено повышению квалификации и обеспечению материально-технической и научно-исследовательской базы.

Как уверил Андрей Рудской, изменение структуры вуза не повлияет на количество бюджетных мест. В этом году ожидается прием 2100 студентов-бюджетников. С учетом того, что в последние годы более 60% из них иногородние, ву-

Вашу зачетку, профессор

В Санкт-Петербургском государственном политехническом университете решили отказаться от факультетов

структура абсолютно нежизнеспособна.

Сегодня в университете выстраивается система институтов, состоящих не из мелких, а из крупных кафедр, бюджетный прием на которые составит 50-60 человек. Общее количество институтов - 12, они распределены на категории: технические, физические, экономические и гуманитарные институты.

В отношении профессорско-преподавательского состава также грядут перемены. Как заметил Ан-

дрей Рудской, зарплата преподавателя. «Вилка», по словам ректора СПбГПУ, будет колебаться от 18 до 100 тысяч рублей. Кстати сказать, как такового сокращения кадров не планируется, однако в новых условиях быть неэффективным преподавателем станет невыгодно.

Новая структура вуза позволила существенно упростить систему управления. Почти в три раза сократилось количество структурных подразделений. Административно-управленческий аппарат сокращен на 10 процентов. При-

зом на собственные средства построено общежитие на 267 мест, и также в этом году ожидается сдача еще одного корпуса общежития на 500 мест. На исторической территории кампуса строится научно-исследовательский корпус, где можно будет проводить комплексные масштабные исследования и создавать новые материалы.

По признанию ректора, в самом ближайшем будущем университет обещает стать вузом XXI века, а также войти в сотню лучших высших учебных заведений мира.

Тест-драйв

Старшеклассники репетируют студенческую жизнь

Марина РОМАНОВА

...Студенческая жизнь как она есть. Иногородние поселяются в общежитии, местные, конечно, живут дома. («Ну если очень желаете, можем тоже разместить в общежитии!») С утра собираются на единую лекцию, потом расходятся по профильным аудиториям. Обед в студенческой столовой. Занятия в научных лабораториях, общение с преподавателями, вечерние творческие тусовки, обмен впечатлениями... Три дня абитуриенты существуют в режиме погружения в реальную университетскую среду. В Уральском федеральном университете в дни весенних школьных каникул проводится тест-драйв. Будущие абитуриенты «тестируют» вуз, пробуют на вкус студенческую жизнь, уточняют собственные профессиональные предпочтения.

«Тест-драйв: 3 дня в Уральском федеральном университете» - одна из составляющих большой программы «Абитуриада», которая помогает лучше узнать и понять друг друга вузу и его будущим студен-



В новом бассейне Уральского федерального университета

там. Акция, придуманная в УрФУ, уникальна и пока не имеет аналогов. Задача ее, по словам проректора по учебной работе Сергея Тихоновича Князева, - это привлечение студентов с территории Большого Урала и ближнего зарубежья. Но университет не ставит цели увеличить количество студентов, УрФУ - вуз востребованный. Он заботится об их качестве и максимальной точности профессионального определения.

Тест-драйв всколыхнул среду старшеклассников, да так, что и сами организаторы не ожидали подобного наплыва желающих. Этап отбора участников выглядел как соревнование в интеллекте, креативе, а также способности организовать себя, команду и «группу поддержки». Не традиционная олимпиада, не привычный конкурс или викторина - соревнование прошло в новом современном формате, который чрезвычайно увлек ребят и зажег в них желание показать себя, а для этого потрудиться.

Учащиеся 10-х и 11-х классов создавали команды по 5-6 человек во главе с инициативным педагогом,

готовили презентацию, представляющую их личности и отношение к образованию. В течение двух недель с презентациями знакомились все желающие, их просматривали и отмечали понравившиеся. За «лайки» разгорелись целые баталии! Например, среди команд Екатеринбург за первенство шла борьба между лицеем №130 и общеобразовательной школой №100. Последняя победила с перевесом лишь в несколько голосов!

Директор 130-го лицея Андрей Александрович Мартыанов считает, что формат тест-драйва соответствует психологии старшеклассников, так как здесь включается здоровый юношеский азарт, а также «активируется» живущая в молодых людях потребность в творческой реализации. «Когда эти два условия соблюдены, не требуется никакой дополнительной мотивации». Более того, учащиеся некоторых учебных заведений организовались сами, уже после учреждения команды «выбрав» себе педагога.

Впрочем, «лайковая» победа, как и поражение, может вызывать недоверие. Что же, оценивается не ка-

чество презентации, а умение наладить цепочку популярности? Кое-кто увидел здесь параллель с выборами, в которых побеждают не столько конкретные личности, сколько технологии. Но, во-первых, количество просмотров и голосов, отданных за детские работы, важно само по себе. Во-вторых, главным при отборе участников для тест-драйва все же стало мнение экспертной комиссии, в которую вошли преподаватели вуза самой разной компетенции, от представителей технических специальностей до филологов.

Высокая активность наблюдалась со стороны школ небольших городков, районных центров - глубинки, как говорят о них. Проект делает тезис о доступности высшего образования более реальным. В итоге почти 250 команд, больше тысячи участников отборочного тура из Тюменской, Курганской, Челябинской, Свердловской областей, Башкортостана, Удмуртии, Казахстана. Только половина из них окупается в студенческую жизнь еще будучи школьниками. Но это тот случай, когда проигравших нет.

«Если у вас есть яблоко и у меня есть яблоко и если мы обмениваемся этими яблоками, то у вас и у меня остается по одному яблоку. А если у вас есть идея и у меня есть идея и мы обмениваемся идеями, то у каждого из нас будет по две идеи». Этот афоризм Бернарда Шоу служил своеобразным лейтмотивом любого действия на ярмарке социально-педагогических проектов и воспитательных технологий в Черногорске, будь то стендовые презентации, творческие площадки, видеоконференция или аукцион. 2013-й для регионально-этапа мастер-класса по превращению интеллектуальной собственности в звонкую монету - год юбилейный, в Республике Хакасия ярмарка педагогических инноваций проходит уже в пятый раз. Родившись в Отрадном Самарской области, за десять лет она стала одной из самых масштабных и действенных форм общения. Ведь на ней руководителям образовательных учреждений, главам администраций и бизнесменам предоставляется возможность выбрать ту программу, которая подходит им больше всего. А авторы разработок в одночасье могут обогатить опыт коллег и пополнить собственный бюджет.

Лора ЗУЕВА, Черногорск, Республика Хакасия, фото автора

За пять лет в оргкомитет черногорской ярмарки поступило 825 проектов от 1233 педагогов Республики Хакасия. Авторы более 500 разработок участвовали в очном этапе, 229 из них стали победителями. На аукцион «Проект года» за период с 2009 по 2013 год было выставлено 43 проекта, а на их реализацию привлечено более 200 тысяч рублей.

Учитель биологии и химии Июсской школы Орджоникидзевского района Наталья Гордиенко мечтает о новом городском парке, способном, как возможно восстановить тот, что находится напротив ее школы, они определили с учениками вместе. И вот она приехала в Черногорск, чтобы заработать на эту идею деньги. В этом году копилка оригинальных технологий пополнилась сотней работ. Какие-то из них заинтересовали коллег, какие-то - управленцев, что-то приглянулось сотрудникам СУЭК-Хакасии да и частникам кое-что из представленного на выставке показалось полезным. Ярмарка неизменно собирает воедино воспитателей детских садов, учителей, психологов, журналистов, чиновников, депутатов, предпринимателей. Финальные торги в этот раз пройдут в Ростове Великом, и многие из тех, кто громко заявил о своих достижениях в Хакасии, надеются, что заработают хорошие деньги за свой интеллектуальный труд и в средней полосе России.

Изначально идея привлечения бизнесменов в ярмарку, - отмечает ее идеолог, руководитель Отрадненского управления Министерства образования и науки Самарской области Владимир Гусаров,

Псков, Отрадный. Все они решили: изменить ситуацию в учебном заведении может только современный учитель. Ко всему прочему он должен научить своих учеников выгодно представлять себя на рынке труда. И этому он учится сам, продавая собственные педагогические технологии, кажущиеся ему эффективными.

Каждая эпоха, приобретая новые идеи, приобретает и новые глаза. Так говорил Генрих Гейне. Тематика проектов была довольно широка. Эксперты оценивали «товар» по определенным критериям. Требовались концептуальность (авторская позиция, выделение ведущей педагогической идеи, логика); актуальность, социальная значимость данного реше-



Пожарные - полноправные социальные партнеры образования, вместе с педагогами они пытаются формировать навыки пожарной безопасности у детей. Как? Все идеи в проекте!

Социальный феномен

Цену назначает интеллект

ров, - была в том, чтобы деловой человек мог конкретно влиять на качество образования. Ведь он по согласованию с директором и управляющим советом может купить проект, от которого вправе ожидать вполне определенного результата. На подобных ярмарках обсуждены тысячи технологий, пришедших впоследствии в образование.

- Миссия ярмарки, - прокомментировал свой социальный заказ мэр Черногорска Василий Белоногов, - решение социально значимых проблем образования и воспитания подрастающего поколения. Для нашего муниципалитета образование служит сферой долгосрочных инвестиций в будущее города. Мы создаем современную школьную инфраструктуру. А на безопасность и комфортные условия денег не жалко. Я выражаю искреннюю признательность всем тем, кто не боится создавать и транслировать новые образовательные технологии, эти проекты сделают нашу школу еще интереснее и сильнее.

Что именно делает школу сильнее, обсуждали на видеоконференции. Участвовали Томск,



Владимир ГУСАРОВ активно приобретал интересные разработки для своего региона

ния проблемы; новизна опыта; обоснованность отбора приемов, методов, средств для решения проблемы; технологичность (возможность переноса элементов системы на деятельность другого учителя); результативность реализации проекта; наличие продукта интеллектуальной собственности для продажи на яр-

марке, презентабельность продукта; яркость выступления; логичность изложения мысли конкурента и его умение аргументированно отвечать на вопросы. В результате отбора на аукцион было выставлено десять лотов.

Начальная цена каждого обозначалась в пятьсот рублей. Конкуренция пробуждала азарт. Проект «Лекотека своими руками», представленный на ярмарке Оксаны Найдановой из Абазинского центра детского творчества, ушел за 3000 рублей. Вместе с научным трактатом об особых потребностях детей коммерсанту вручили и многофункциональное одеяло, с помощью которого наглядно можно улучшать сенсорное восприятие малышей. Он заплатил деньги, внимательно изучил сей труд и в кулуарах отдал наглядное пособие авторам - им, рассудил предприниматель, одеяло со съёмными узорами нужнее.

Проект «Формирование интегративных качеств дошкольников как результат освоения основной общеобразовательной программы дошкольного образования в процессе познавательной-исследовательской деятельности», о котором от имени всего авторского коллектива черногорского центра развития ребенка - детского сада «Ромашка» рассказала Людмила Волкова, был продан за 5000. С «Помогай-кой» широкоую общественность ознакомила Людмила Денисенко, эта практика прошла

адаптацию в ее родной коррекционной школе-интернате №8 Саяногорска и зарекомендовала себя весьма достойно. Опыт оценили в 3000 рублей.

Авторы проекта «Этот удивительный мир музея!» из детского сада «Ромашка» Усть-Абакана смогли заинтересовать почему-то лишь заезжих ценителей музейной педагогики. За 1000 рублей содержимое этого лота было предоставлено Владимиру Гусарову. В Самарскую область уехала и разработка педагогов школы №4 Черногорска «Формирование познавательных универсальных учебных действий средствами работы с читательским дневником». Также творцы современных технологий из 4-й школы варягам с Волги и свой проект «Школа длиною в жизнь».

«Тот знает достаточно, кто знает, как научиться!» - провозгласил авторский коллектив 20-й школы Черногорска, школы, на базе которой, собственно, и проходила V региональная ярмарка. Они выставили на суд покупателей проект «Использование лингвистических задач по русскому языку как средства развития логического мышления высокомотивированных обучающихся». Он заинтересовал, и на счет школьного коллектива упало 5000 рублей. А на счет черногорской школы №19 с углубленным изучением отдельных предметов пришло 4000 за сборник диагностических работ для учащихся 5-х классов в соответствии с ФГОС.

Лев Толстой утверждал: «Счастливы тот, кто счастлив у себя дома». Модератор аукциона педагог дополнительного образования Центра развития творчества детей и юношества Лариса Мограчева заметила, что часто для полноты счастья не хватает денег. Учитель истории и обществознания черногорской школы №1 Зинаида Харкевич их заработала - проект «Семейный дом» принес ей 5000.

В 3000 рублей оценили предприниматели приобщение детей к здоровому образу жизни. Результат, который получил благодаря своей экспериментальной деятельности по формированию физически крепкой личности детский сад «Аленка», на ярмарке озвучила заместитель заведующей по воспитательной и методической работе Ольга Егорова.

На кону аукциона оказалось 31500 рублей. Это не ставки на бегах, не продажа произведений искусств. Это практический опыт. Это конкретные вещи, апробированные, вымученные, принесшие своим авторам положительный результат. Это социальный феномен - интеллектуальная собственность, у которой есть цена. Да, ярмарка - немного игра. Но на ней происходит реальные вещи: здесь идет оценка потенциала педагогических идей!



Какая ярмарка без казачьих плясовых?! Впрочем, возрождение казачьих традиций тоже послужило темой проекта

Английский министр образования Майкл Гоув выступил 7 февраля перед британским парламентом с речью о реформе образования. Основные изменения должны затронуть образовательные стандарты, экзамены и усиление контроля школ. Приводим часть выступления министра, касающуюся основных направлений реформы.

Изменения в системе экзаменов

Будут реформированы экзамены за неполную среднюю школу.

Знания должны оцениваться линейным образом, по окончании изучения того или иного учебного курса. В таких предметах, как английский язык и история, будут оцениваться расширенные письменные ответы на экзаменационные вопросы, тесты будут включать в себя меньше простых или сложноструктурированных вопросов. Как в математике, так и в естественно-научных дисциплинах должно быть уделено больше внимания задачам, требующим численных решений.

Внутренняя оценка достижений учащихся самим учителем и работа с учебными пособиями для подготовки к экзаменам будут сведены к минимуму и использоваться только в необходимых случаях, требующих обеспечения эффективной и глубокой оценки усвоения конкретного материала учебной программы.

Важно отметить, что экзаменационные задания будут составлены таким образом, что это позволит учащимся, получившим хорошую подготовку в школе, справиться с ними. Я ожидаю, что примерно такой же процент школьников, как и сейчас, будут выбирать курсы повышенного уровня, которые ведут к сдаче экзаменов.

Учащимся будет предоставлено право выбора некоторых экзаменационных заданий - более простых или более сложных. При этом в результате внесенных изменений школьники смогут получить высокую оценку на любом уровне экзамена. Теперь не будет искусственных ограничений достижениям учащихся, их не будут заставлять выбирать между базовым и более высоким уровнем. Например, в каких-либо предметах можно будет выбрать базовый уровень и получить по нему высокую оценку, а можно еще написать эссе или выполнить другую работу и получить дополнительные баллы. Нельзя лишать школы возможности предоставлять своим учащимся свободный выбор заданий.

Я попросил Бюро по квалификациям и экзаменам сделать все, чтобы мы имели новые экзаменационные требования по обязательным академическим дисциплинам - английскому языку, математике, естественным наукам, истории и географии - уже к началу 2015 учебного года.

Полагаю, эти изменения приведут к стремительному и значительному росту уровня образования по всей стране, вооружая большее число молодых людей знаниями и умениями, которые потребуются им для полного раскрытия своих способностей.

Улучшить контроль

Только реформирование экзаменационных требований недостаточно для гарантирования высокого стандарта образования каждому ребенку.

Мы должны также реформировать оценивание уровня работы самих школ, что необходимо для обеспечения гарантий получения хорошего образования каждым учащимся.

Существующие утвержденные оценочные таблицы, как правило, учитывают только то, какое число учащихся в школе получает удовлетворительную оценку по пяти предметам, включая английский язык и математику.

Эта обманчиво простая оценка содержит в себе три ошибочных стимула для школы.

Во-первых, она подталкивает школы проводить экзамены по тем предметам, которые школьникам будет легко сдавать, а не по тем, которые могут быть полезными для каждого ученика.

Во-вторых, это приводит к исключительной концентрации на пяти предметах в ущерб более широкому учебному плану.

И наконец, такой подход приводит к тому, что учитель в основном тратит свое время и энергию на учеников со знаниями на границе удовлетворительной и неудовлетворительной оценок C и D, обделяя своим вниманием учеников с более высоким или более низким уровнем знаний.

Поэтому сегодня я предлагаю более сбалансированную и более объективную систему оценки и контроля школ, введя два новых измерения:

- процент учащихся в каждой школе, преодолевших проходной порог оценки по обязательным дисциплинам - английскому языку и математике;

- среднее значение оценки, которое показывает продвижение каждого ученика за период обучения в неполной средней школе.

Среднее значение покажет достижения учащихся на широком спектре из восьми учебных дисциплин.

Английская революция

Реформировать британское образование будут специалисты компаний «Гугл» и «Фейсбук»

В дополнение к английскому языку и математике это даст количественный показатель того, как учащиеся успевают по трем выбранным дисциплинам из предметов английского бакалавриата - естественным наукам, истории, географии, иностранному языку и информатике, а также по факультативным дисциплинам из трех областей - искусство и дизайн, академические предметы или углубленное профессиональное обучение.

Этот показатель подтолкнет школы к тому, чтобы работать по широкому и сбалансированному учебному плану и программам, к повышению качества преподавания и успеваемости по всем предметам. Это также обеспечит возможность для каждого учащегося изучения дисциплин английского бакалавриата.

Показывая значение средних, а не отдельно выделенных (выхваченных) показателей, вводимые измерители учитывают достижения всех учащихся, включая как слабо успевающих, так и отличников.

Усилить национальные образовательные стандарты

Одновременно с предложенными изменениями по проведению экзаменов и поддержанию оценочных таблиц мы публикуем наши предложения по новым национальным образовательным стандартам в Англии.

За последние два года мы просмотрели и проанализировали учебные программы наиболее успешных школьных систем Гонконга, Сингапура и штата Массачусетс в США.

Мы также собрали вместе лучшие компоненты учебных программ и некоторые наиболее удачные методики из разных школ нашей страны. Результат этой работы публикуется сегодня - новый проект национальных образовательных стандартов XXI века, в котором отражены наши высокие ожидания по каждой учебной дисциплине.

Мы намерены дать каждому ребенку независимо от его социального происхождения широкое и сбалансированное образование, чтобы к окончанию обязательной школы он был бы готов к продолжению обучения, к профессиональной деятельности и взрослой жизни.

Все присутствующие в настоящее время в школе учебные предметы будут сохранены как в начальной, так и в средней школе - с важным дополнением к их списку иностранных языков, которые будут изучаться в младшей средней школе.

Наши новые проекты учебных программ по обязательным дисциплинам перспективны и амбициозны - большое внимание уделено фундаментальным блокам обучения, для того чтобы каждый ребенок получил знания и умения, позволяющие ему достичь успеха в будущей взрослой жизни.

Ключевой принцип наших реформ заключается в том, что мы считаем государственные стандарты только частью учебной программы каждой школы. У каждой школы должна быть свобода в формировании учебного плана, соответствующего пожеланиям и приоритетам своих учеников - такой свободой уже пользуется растущее число академий и свободных школ и, конечно, частные школы.

Таким образом, учебные программы практически по всем учебным предметам, исключая три основных - английский язык, математику и естественные науки, -

были значительно сокращены. Мы специально убрали ненужные предписания о том, как нужно учить, и все внимание сосредоточили на основных знаниях и умениях, которыми должен овладеть каждый учащийся.

В математике, используя опыт стран Восточной Азии, особое внимание было уделено арифметике и более сложному материалу по обыкновенным и десятичным дробям, а также процентам с целью построения крепкой базы для изучения алгебры.

В естественных науках более детально рассматриваются ключевые процессы от эволюции до энергии.

В курсе английского языка более четко изложены такие разделы, как правописание, синтаксис, грамматика, больше внимания уделено великим произведениям классической литературы, а в курсах иностранных языков сделан акцент на освоении правильных грамматических форм и навыков перевода.

В географии внимание уделено умению локализовать объекты на картах, находить ключевые географические объекты - от столиц государств до величайших рек мира.

В истории главное - это осмысленное изложение развития Британии, знакомство с жизнеописаниями героев и героинь нашего прошлого.

В искусстве и дизайне больше внимания уделено навыкам живописи и графики, в музыке - балансу исполнительской техники и восприимчивости.

Мы заменили старый курс информатики новым курсом компьютерных наук, составленным с привлечением помощи специалистов компаний «Гугл», «Фейсбук» и наиболее талантливых британских ученых-компьютерщиков, а также включили тщательно разработанный курс компьютерных наук в программу экзаменов английского бакалавриата.

В искусстве и дизайне больше внимания уделено навыкам живописи и графики, в музыке - балансу исполнительской техники и восприимчивости.

Мы заменили старый курс информатики новым курсом компьютерных наук, составленным с привлечением помощи специалистов компаний «Гугл», «Фейсбук» и наиболее талантливых британских ученых-компьютерщиков, а также включили тщательно разработанный курс компьютерных наук в программу экзаменов английского бакалавриата.

В искусстве и дизайне больше внимания уделено навыкам живописи и графики, в музыке - балансу исполнительской техники и восприимчивости.

Мы заменили старый курс информатики новым курсом компьютерных наук, составленным с привлечением помощи специалистов компаний «Гугл», «Фейсбук» и наиболее талантливых британских ученых-компьютерщиков, а также включили тщательно разработанный курс компьютерных наук в программу экзаменов английского бакалавриата.

Заключение

Опираясь на более четкий контроль, более амбициозные стандарты и инструменты оценивания мирового уровня, я полагаю, что нам удастся создать систему образования, которая сможет конкурировать с лучшими системами образования в мире, такую, которая давала бы каждому молодому человеку независимо от его происхождения образование высокого уровня, удовлетворяющее его жизненным целям и ведущее к достижениям, в которых он нуждается и которых заслуживает.

Перевод Наталии ВОСКРЕСЕНСКОЙ

Точка зрения

Сплошные плюсы

Маргарита КУРГАНОВА

Евгений Сорокин и Анастасия Плотникова - учителя из Иркутской области - некоторое время работали за рубежом: один в Китае, другая - в США. Впечатления у них примерно одинаковые: «Мы увидели чужую страну без прикрас и предвзятости, избавились от мифов о ней, а также и о России». Анастасия Петровна собирает об этом написать книгу.

Наши российские школьники по несколько месяцев, а то и целый учебный год, учатся в школах Западной Европы и Америки. Наши студенты оканчивают зарубежные вузы. Все эти приметы последнего двадцатилетия стали настолько обыденными, что ни у кого не вызывают удивления. Однако иногда все же слышатся голоса: а зачем? У нас самих образование лучшее в мире. Мы что, своим умом не проживем? Находятся люди, которые уверены, что иные страны необходимы лишь для того, чтобы иметь с ними торговые отношения.

Средний европеец по статистике владеет тремя-четырьмя языками, средний русский - ни одним, не знает даже украинского. Может быть, в этом и кроется причина этого сакраментального вопроса для русских? Россия - это целый мир, два континента. Зачем нам знать иные страны, когда и свою за всю жизнь можешь не объехать? Аршином не измерить, умом не познать. Так, не замечая ничего происходящего вокруг, кто-то пытается вообразить себе прежний спасительный... железный занавес, исчезнувший по причине необратимых изменений. Среди этих людей немало таких, кто обвиняет в отсутствии патриотизма своих соотечественников, уезжающих за рубеж учиться, работать, а тем более жить. Мама одной участницы наших олимпиад по граждановедческому дисциплинам из Алтая (к сожалению, не помню ни имени, ни фамилии) рассказывала, что ее девочка год училась в США, ей, как отличнице, предложили поступать в местный университет, но она отказалась, потому что не может жить без России, без своего родного края, без мамы (папа в Америке), без подруг. Многие учителя не поверили, что ей предлагали там остаться учиться и что она отказалась.

Наступило другое время - всемирная информационная революция. Достигнуты фантастические успехи в связи, компьютеризации.

Потоки информации, не знающие границ и занавесов, наконец, поликультура и глобальное мышление сами собой превращают третий вопрос, как, впрочем, и первые два, в праздные, трескучие фразы. Говорить о бесполезности «чужого» знания все равно что доказывать бесполезность для организма русского человека апельсина из Марокко или банана из Эквадора. Наши российские знания давно ценятся в мире. Знания, привезенные из Европы, Америки и Азии, тоже нам нужны. Путь к единообразию? Нет, к «цветущей и цветовой сложности», к толерантности. Чем больше мы знаем друг о друге, тем легче найти взаимопонимание.

Знания равны прогрессу, без которого общество не развивается. Тот, кто владеет информацией, владеет всем. Но у знания, у информации, есть одно свойство - оно стремится к распространению. Обмен знаниями обогащает обе стороны, от обмена не уйти никому - к нему нужно стремиться.

У такого обмена множество плюсов. Основной - самоуважение наций и международный мир. Есть и минусы: минус занавес и стены, минус недоверие и разобщенность, минус незнание. Выбросьте из лексикона слово «чужой» мир. Мир должен быть нашим, общим.

Ваш адвокат



Татьяна ПОГОРЕЛОВА

Уроки на дому.
Когда заканчивать?

О.БЕГОВАЯ, Оренбург

- Как оплачивать учителю часы обучения детей на дому в каникулы, если медицинское заключение предписывает занятия до 31 мая?

- Учителя, осуществляющие индивидуальное обучение на дому детей в соответствии с медицинским заключением, в каникулярный период привлекаются к педагогической (методической, организационной) работе с учетом количества часов индивидуального обучения таких детей, установленного им до начала каникул (абз. 2 п. 4.2. Положения об особенностях режима рабочего времени и времени отдыха педагогических и других работников образовательных учреждений, утвержденного приказом Минобрнауки РФ от 27.03.2006 г. №69).

Выданная справка не может служить основанием к прекращению выплаты заработной платы с учетом часов индивидуального обучения на дому, поскольку указанная в ней дата соответствует окончанию учебного года, который заканчивается и для всех других обучающихся.

В случае если у учителя, ведущего в соответствии с медицинским заключением обучение ребенка на дому, учебная нагрузка по независящим от него причинам уменьшается в течение учебного года по сравнению с учебной нагрузкой, установленной при тарификации (например, обучающийся направлен в специализированное учреждение или справка выдана не на весь учебный год), то на него распространяются гарантии по сохранению заработной платы, предусмотренные приказом Минобрнауки РФ от 24.12.2010 г. №2074 «О продолжительности рабочего времени (норме часов педагогической работы за ставку заработной платы) педагогических работников», а именно: учителям, у которых по независящим от них причинам в течение учебного года учебная нагрузка уменьшается по сравнению с учебной нагрузкой, установленной на начало учебного года, до конца учебного года, а также в каникулярное время, не совпадающее с ежегодным основным удлиненным оплачиваемым отпуском, выплачивается:

- заработная плата за фактически отработанное количество часов преподавательской работы, если оно превышает норму часов преподавательской работы в неделю, установленную за ставку заработной платы;

- заработная плата в размере месячной ставки, если объем учебной нагрузки до ее уменьшения соответствовал норме часов преподавательской работы в неделю, установленной за ставку заработной платы, и если их невозможно догрузить другой педагогической работой;

- заработная плата, установленная до уменьшения учебной нагрузки, если она была установлена ниже нормы часов преподавательской работы в неделю, установленной за ставку заработной платы, и если их невозможно догрузить другой педагогической работой.

Сколько стоит диплом?

О.КОРОВИНА, Тамбовская область

- Работаю в школе и заочно учусь в педвузе. Для написания диплома вуз мне предоставил справку-вызов для оплаты отпуска. Однако в бухгалтерии заявляют, что такой отпуск оплачивается лишь в размере 50% от моего среднего заработка. Правы ли в бухгалтерии?

- Согласно ст. 173 Трудового кодекса РФ работникам, направленным на обучение работодателем или поступившим самостоятельно в имеющие государственную аккредитацию образовательные учреждения высшего профессионального образования независимо от их организационно-правовых форм по заочной и очно-заочной (вечерней) формам обучения, успешно обучающимся в этих учреждениях, работодатель предоставляет дополнительный отпуск с сохранением среднего заработка, в том числе для подготовки и защиты выпускной квалификационной работы и сдачи итоговых государственных экзаменов продолжительностью 4 месяца.

То есть предусмотрена 100-процентная оплата отпуска.

Возможно, в вашем случае произошло недопонимание в связи с предусмотренной статьей 173 ТК РФ дополнительной гарантией. Работникам, обучающимся по заочной и очно-заочной (вечерней) формам обучения в имеющих государственную аккредитацию образовательных учреждениях высшего профессионального образования, на период 10 учебных месяцев перед началом выполнения дипломного проекта (работы) или сдачи государственных экзаменов устанавливается по их желанию рабочая неделя, сокращенная на 7 часов.

За время освобождения от работы указанным работникам выплачивается 50% среднего заработка по основному месту работы, но не ниже МРОТ.

По соглашению сторон трудового договора сокращение рабочего времени производится путем предоставления работнику одного свободного от работы дня в неделю либо сокращения продолжительности рабочего дня в течение недели.

Вопросы можно задавать
на нашем сайте

www.ug.ru

Сельский воспитатель.
Нагрузка для пенсии - полная

О.ЛОКТИОНОВА, Курганская область

- Каковы требования к продолжительности рабочего времени воспитателя сельского детского сада для досрочной пенсии?

- На основании постановления Правительства РФ от 29.10.2002 г. №781 только учителя общеобразовательных школ, расположенных в сельской местности, имеют право на указанный вид пенсии независимо от объема учебной нагрузки. На воспитателей сельских детских садов такое правило не распространяется.

Время работы в должности воспитателя детского сада, находящегося в сельской местности, засчитывается в стаж для досрочной пенсии при условии выполнения (суммарно по основному и другим местам работы) нормы рабочего времени (педагогической или учебной нагрузки), установленной за ставку заработной платы (должностной оклад).

Это правило распространяется на периоды работы, выполняющейся с 1 сентября 2000 г. До этой даты периоды работы в должности воспитателя сельского детского сада засчитываются в стаж работы независимо от условия выполнения в эти периоды нормы рабочего времени (педагогической или учебной нагрузки).

Норма часов педагогической работы за ставку заработной платы воспитателям в дошкольных образовательных учреждениях, дошкольных группах общеобразовательных учреждений и образовательных учреждениях для детей дошкольного и младшего школьного возраста установлена в количестве 36 часов в неделю (приказ Минобрнауки РФ от 24.12.2010 г. №2075).

Таким образом, если работа выполняется в период после 1 сентября 2000 года, чтобы иметь право на досрочную пенсию, воспитатель детского сада должен работать 36 часов в неделю.

Вернуть потерянную награду... Непросто

Т.ИВАНОВА, письмо с сайта «Учительской газеты»

- В 2011 году мне присвоено звание «Почетный работник общего образования Российской Федерации». Удостоверение в отраслевой награде я получила, а нагрудный знак - нет. Куда можно обратиться за получением нагрудного знака?

- К сожалению, вы не пояснили, по какой причине не получен нагрудный знак. Но обратимся к Положению о почетном звании «Почетный работник общего образования Российской Федерации» (утверждено приказом Минобрнауки РФ от 03.06.2010 г. №580).

Пункт 9 Положения прямо предусматривает, что в случаях утраты нагрудного знака или удостоверения к нему в боевой обстановке, в результате стихийного бедствия либо при других обстоятельствах, когда не было возможности предотвратить утрату, по заявлению потерпевшего и при наличии документа, подтверждающего факт утраты, Министерством образования и науки Российской Федерации выдаются дубликаты.

Пункт 11 Порядка награждения ведомственными наградами Министерства образования и науки Российской Федерации (утвержден также приказом Минобрнауки РФ от 03.06.2010 г. №580) предусматривает, что выдача дубликата ведомственной награды и/или удостоверения к ней осуществляется по заявлению награжденного. Наряду с заявлением в Министерство образования и науки Российской Федерации направляются документы о награждении и справка о причине утраты ведомственной награды и/или удостоверения к ней.

Таким образом, Положение предусматривает возможность повторного получения нагрудного знака в случае его утраты. При этом Положение не конкретизирует зависимость от факта, по чьей вине утрачен нагрудный знак. Поэтому вы можете написать соответствующее заявление непосредственно директору школы или сразу в орган управления образованием субъекта РФ с просьбой подтвердить факт непополнения нагрудного знака с указанием возможной причины. Получив соответствующую справку, можете лично обратиться с заявлением в Минобрнауки РФ.

Индивидуальное
обучение в школе.
Законы есть!

О.ПОПОВА, письмо с сайта «Учительской газеты»

- Может ли муниципальная школа организовать индивидуальное обучение для учеников?

- В государственных и муниципальных учреждениях согласно действующему законодательству об образовании индивидуальное обучение как форма обучения не применяется. Такое обучение может существовать в рамках репетиторства, однако к школе такая форма деятельности применима быть не может, так как в данном случае речь идет об индивидуальной педагогической деятельности учителя со всеми вытекающими правами и обязанностями.

В государственных и муниципальных образовательных учреждениях применяются только формы обучения, указанные в п. 1 ст. 10 Закона РФ «Об образовании»: очная, очно-заочная (вечерняя), заочная; семейное образование, самообразование, экстернат.

Однако согласно п. 4 ст. 50 Закона РФ «Об образовании» обучающиеся всех образовательных учреждений имеют право на получение образования в соответствии с федеральными государственными образовательными стандартами, на обучение в пределах этих стандартов по индивидуальным учебным планам, на ускоренный курс обучения.

Обучение граждан по индивидуальным учебным планам в пределах федеральных государственных образовательных стандартов регламентируется уставом данного образовательного учреждения.

Новый Федеральный закон от 29.12.2012 г. №273-ФЗ «Об образовании в Российской Федерации» (вступает в силу с 1 сентября 2013 года) (далее - Закон №273-ФЗ) также четко оговаривает в ст. 17 формы получения образования и формы обучения.

Так, обучение в организациях, осуществляющих образовательную деятельность, с учетом потребностей, возможностей личности и в зависимости от объема обязательных занятий педагогического работника с обучающимися осуществляется в очной, очно-заочной или заочной форме.

Обучение в форме семейного образования и самообразования осуществляется с правом последующего прохождения промежуточной и государственной итоговой аттестации в организациях, осуществляющих образовательную деятельность.

Допускается сочетание различных форм получения образования и форм обучения.

Формы получения образования и формы обучения по основной образовательной программе по каждому уровню образования, профессии, специальности и направлению подготовки определяются соответствующими федеральными государственными образовательными стандартами, образовательными стандартами, если иное не установлено законом. Формы обучения по дополнительным образовательным программам и основным программам профессионального образования определяются организацией, осуществляющей образовательную деятельность, самостоятельно, если иное не установлено законодательством Российской Федерации.

Кроме того, в статье 2 Закона №273-ФЗ дано определение индивидуального учебного плана как учебного плана, обеспечивающего освоение образовательной программы на основе индивидуализации ее содержания с учетом особенностей и образовательных потребностей конкретного обучающегося.

Статья 34 Закона №273-ФЗ закрепляет право обучающегося на обучение по индивидуальному учебному плану, в том числе ускоренное обучение, в пределах осваиваемой образовательной программы в порядке, установленном локальными нормативными актами.

Елена ВАЛЬКОВА

Метеорит, взорвавшийся в окрестностях Челябинска 15 февраля 2013 года, уже стал легендой, а на днях обретет официальное имя. Этот болид - так называют метеорит, оставшийся при падении яркий след в атмосфере, - вызвал серьезный переполох в мире, напомнив человечеству о космической угрозе. Он стал рекордсменом по многим параметрам. Например, по числу пострадавших - 1613 человек. При размере около 17 метров и массе порядка 10 тысяч тонн он вошел в атмосферу Земли на скорости около 18 км/с. Это делает болид наибольшим объектом, который сталкивался с Землей за последние 105 лет (с момента падения Тунгусского метеорита). Между тем для современной земной системы наблюдения он слишком мал. Возникает масса вопросов: как отслеживать подобные метеориты? Возможно ли падение на нашу планету какого-нибудь большого небесного тела? Выживут ли Земля и земляне? Об этом нам рассказал заведующий Звенигородской обсерваторией Института астрономии РАН Сергей БАРАБАНОВ.

На Земле каждое живое существо находится в постоянной опасности со стороны космоса. Кроме метеоритов, существуют крупные блуждающие небесные тела, которые мы называем астероидами. Есть каталог астероидов, сближающихся с Землей в грядущие сто лет. Но астрономы то и дело «упускают» астероиды и кометы. Были, и... нет их: не появились в расчетной точке в расчетное время. Опасность столкновения с подобными небесными телами не исключается. По данным статистики, опасность, идущая из космоса, превышает опасность пострадать от террористического акта. Хотя астероиды атакуют Землю редко, а теракты происходят почти каждый день. На Западе это учитывают, поэтому опасность из космоса принимают всерьез и ведут необходимые исследования. У нас же на это не обращают внимания.

В США зафиксировано девяносто процентов объектов, представляющих угрозу для планеты. Ученые всего мира ведут мониторинг звездного неба, следя за этой опасностью. Учено 60 тысяч подобных объектов, но это лишь малая их часть. Каждый день фиксируют новые летающие объекты. Есть хорошо известное астероидное кольцо между Марсом и Юпитером - оно довольно неплохо изучено. Второй мощный астероидный пояс - пояс Койпера - был открыт именно там, где располагаются орбиты Непту-

на и Плутона. «Камешков» там вообще миллионы. Третье опасное кольцо - облако Оорта - место скопления мерзлого газа, оно находится за пределами Солнечной системы. Но оттуда регулярно вылетают кометы, их сильно вытянутые эллиптические орбиты подходят близко к Солнцу.

Большая часть небесных тел никогда не пересекут земную орбиту. Но известно 400 объектов, которые могут ее пересечь и встретиться с планетой, только когда? Рассчитывают, что такой контакт возможен в XXIX веке. При прямом попадании крупные метеориты (или небольшие астероиды) могут положить конец человеческой цивилизации. Даже если такой объект упадет в ненаселенной области, удар о земную поверхность крупного небесного тела может стать причиной взрыва и источником грибовидного облака, способ-

Земля часто подвергалась атаке обломков из космоса, получившихся при образовании планетной системы нашего Солнца. Эти обломки до сих пор летают по Солнечной системе. Падающие крупные метеориты образуют воронки на поверхности планеты. Эти кратеры называют астроблемами. Таких астроблем известно тысячи.

Раз в тысячу лет есть вероятность падения космического тела, более крупного, чем Тунгусский метеорит. Когда-то в Землю врезался шаровидный астероид размером с небольшую планету. Тогда Земля уцелела. «Тунгусцы» же не такие редкие гости на нашей планете - такой метеорит может упасть на Землю один раз в сто лет или даже один раз в несколько десятков лет. В Сибири в 1908 году метеорит уничтожил лес в радиусе десятков километров. Кратер от астероида в штате Аризона в США

теорита, такова, что ее было бы достаточно для уничтожения небольшого города.

В Южной Мексике была найдена воронка, в одном из слоев дна которой было обнаружено повышенное содержание иридия. Такая концентрация этого элемента говорит о следе неземного происхождения. Это был тот астероид, который врезался в нашу планету примерно 65 миллионов лет назад и который, по нашему мнению, изменил климат на Земле и уничтожил динозавров. Метеорит подобного размера может упасть в океан и вызвать такое цунами, которое сомоет целые города.

Еще есть кометная опасность. Эти небесные тела могут неожиданно влететь в Солнечную систему и иметь орбиту, пересекающуюся с земной.

Последний раз наша планета прошла через зону опасного скоп-

Ай, болид!

Челябинский метеорит напомнил о космических угрозах

ного поднять пыль и обломки, вырванные при образовании кратера, на большую высоту, и затем облако распространится на всю атмосферу. Это приведет к глобальной ка-

сопоставим с воронкой от водородной бомбы. В 2002 году в Мамско-Чуйском районе в Иркутской области произошло падение метеорита рядом с рекой Витим. Весил этот

ления астероидов миллион лет назад. Но это не означает, что сейчас мы в безопасности. Некоторым кометам требуется как раз миллион лет, чтобы замкнуть орбиту и вновь долететь до Солнечной системы. Одна из них, притянутая огромной силой гравитации Юпитера, врезалась в него в 1994 году. На Юпитере был взрыв, поразивший площадь большую, чем планета Земля.

Подобный космический инцидент совершенно не исключается и для нашей планеты, как бы мы ни надеялись, что удача никогда не отвернется от нас. И единственное, чем мы можем себя защитить, - это предсказать, куда ударит астероид. Известны полторы тысячи небесных тел, орбиты которых пересекаются с Землей. Место падения небольшого метеорита можно вычислить за несколько дней, крупного - минимум за несколько месяцев. При падении крупного метеорита, подобного, скажем, Тунгусскому, площадь поражения может быть значительной. За это время можно предпринять меры, чтобы спасти население угрожаемого района. Но можно ли за несколько дней эвакуировать мегаполис - вопрос сложный.

Кстати

В России пока не существует системы противодействия космическим угрозам. Все сведения об астероидах берутся из американской системы, действующей с 1998 года. Падение челябинского болида стало поводом для обсуждения федеральной целевой программы по противодействию России космическим угрозам, которая была разработана еще в 2010-2011 годах. Она предполагает модернизацию маленьких диаметром зеркала до 60 сантиметров) вузовских и институтских телескопов и создание нескольких крупных широкоугольных телескопов (с диаметром зеркала порядка 2 метров). Чтобы сканировать площадь всего неба, требуется не меньше трех таких крупных телескопов, которые должны находиться в разных частях страны, и единый информационно-аналитический центр, подобный тому, что есть в США. Программа предполагает выделение 58 млрд рублей на 10 лет.

тастрофе, связанной с изменением климата, аналогичным последствиям ядерной зимы.

Земля постоянно подвергается ударам метеоритов, и возможность падения крупного небесного тела не исключается. Наше выживание в отдаленной перспективе поставлено на карту, и расклад не в нашу пользу. На заре существования

метеорит более 160 тонн, и диаметр его был более трех метров. Притом ни одна из систем мониторинга околоземного пространства его не засекала, слишком уж мелок. Лишь один американский спутник отследил траекторию его падения, но на высоте 30 километров он его потерял. Мощность взрыва, вызванного падением Витимского ме-

Привычка к плагиату родом из школы

Используйте плагиат! К этому практически приучают школьников уже с первых классов. Учителя без конца дают задание написать реферат, подготовить проект, провести исследование... Как бы самостоятельно. И хочешь не хочешь. Понятно, что большинство детей скачивают все из Сети и ставят свою фамилию. Что в итоге? Больше двух третей учебных работ в России содержат значительный процент плагиата.

А что думаете вы? Оставьте ваш комментарий!

www.ug.ru

Юные исследователи

Пирожные под контролем

Людмила ГРУМАНЦЕВА,
руководитель НОО «Сириус»
гимназии города Тюкалинска,
Омская область

В 2008 году в нашей гимназии было создано научное общество «Сириус». Здесь собираются 60 ребят, которые проводят научные исследования под руководством педагогов, или, как их называем, магистров наук. Члены НОО имеют свою форму: шляпу-четыреуголку и мантию. Кисти каждой секции на шапке и атласные ленты на мантии отличаются по цвету. Есть свои атрибуты - Свеча знаний, большой камень Гранит науки и верный друг - мягкая игрушка щенок Ноушонок.

Каждая из восьми секций «Сириуса» выбирает для себя новые направления исследований, лучшие из которых мы представляем на конференциях разного уровня. Например, творческая группа десятиклассников из самой многочисленной секции - химико-биологической - нынче определяет качество тюкалинских сыров, кондитерских изделий на потребительском рынке города. Восемиклассники занимаются получением экстрактов из природных материалов. Ребята из физико-математической секции исследуют геометрические фигуры созвездий, юные историки решили побольше узнать о восточных странах - Индии, Китае, Таиланде. Будущие экономисты исследуют рынок труда в Тюкалинске, чтобы посоветовать одноклассникам, какую профессию лучше выбрать. Эколого-географическая секция надеется внести свой вклад в улучшение экологической ситуации нашего городка. Секция языкознания изучает фразеологизмы и неологизмы в сказках Редьярда Киплинга.

Литераторы объектом научной работы выбрали «Сибирь в творчестве Михаила Пришвина». Одиннадцатиклассница Мария Новоселова планирует выпустить свой сборник стихов. Маша в научном обществе со дня основания. За эти годы подготовила несколько исследований, с которыми участвовала в районных и региональных научно-практических конференциях, представляла свою работу на Всероссийском съезде имени Дмитрия Менделеева. Шесть лет Маша проводила исследования по химии, но в этом году ей захотелось попробовать силы в литературе.

Самые маленькие члены научного общества - это ноушата, ученики младших классов. Но и у них уже масса вопросов для изучения: «Сотовый телефон и человек», «Почему оса жужжит?», «Почему осенью листопад?», «Семейные традиции». Ребята занимаются тем, что им близко и интересно. Руководители секций планируют работу таким образом, чтобы основная доля исследований приходилась на изучение родного края.

Результаты исследований используются на уроках - для этого создана картотека, где указывается название работы, ее краткое содержание и в рамках каких предметов она создана.

P.S. Пишите нам о ваших научных обществах учащихся, ярких открытиях, юных исследователях (в школах и вузах), и мы опубликуем лучшие материалы на полосу «Наука».



Опасность, идущая из космоса, превышает опасность пострадать от рук террористов

С сайта onua.com.ua

Умри или Будь

Мажор и минор Веры Лотар-Шевченко

Ольга МАРИНИЧЕВА

Это изречение Бетховена стало девизом жизни легендарной пианистки Веры Лотар-Шевченко и названием книги воспоминаний о ней.

Получилась очень достойная книжка. Как и сама жизнь Веры Августовны, полная трагизма и его претворения в триумф Музыки.

Хотя начало биографии сулило судьбу вполне благополучную, безоблачную. Родилась она в Париже в семье профессора Сорбонны. Отец француз, мать испанка. Музыкой занималась с раннего детства, училась в парижской и венской консерваториях у именитых музыкантов. Как пишет в своих воспоминаниях театровед Нинель Пляцковская, близко знавшая Лотар-Шевченко, она уже с четырнадцати лет начала концертировать, в том числе с дирижером Артуро Тосканини, на ее исполнение произведений Бетховена обратил внимание Ромен Роллан. Объездила музыкальные столицы Европы и США, всюду добиваясь блестящего успеха. Полюбила и вышла замуж

за известного русского инженера-акустика Владимира Шевченко, мечтавшего о возвращении на Родину.

Прибыв в Советский Союз в конце 1930-х годов с двумя сыновьями от первого брака, семья Шевченко поселяется в Ленинграде. Тут и разразилась катастрофа - Владимира Яковлевича арестовывают по подозрению в шпионаже, высылают на Урал. Оставив детей на домработницу, Вера Августовна бросается за ним следом, доказывая начальству честность и порядочность мужа, почти не зная русского языка и совсем не ориентируясь в советских реалиях. В результате сама оказывается в заключении, где узнает о смерти мужа и гибели детей в блокадном Ленинграде. Потом сказала себе: «Раз я не умерла, значит, надо жить. Умри или Будь!»

Десять лет не видела инструмента, но продолжала чувствовать себя музыкантом. По ночам играла на столе, на воображаемой клавиатуре, потом кто-то помог нарисовать клавиатуру на доске.

И в первый же день освобождения «в телогрейке, в платочке пришла она к директору музыкальной школы в Нижнем Тагиле, - рассказывает знаменитый писатель и публицист Симон Львович Соловейчик в очерке «Пианистка», - и сказала, что она окончила Парижскую консерваторию, что выступала в разных странах мира, а сейчас просит одного - пустой класс с роялем, где она могла бы запереться на час...

Она вошла в пустую комнату, повернула ключ в замке и стояла, прижавшись спиной к двери. Перед нею был рояль. Впервые в жизни почувствовала страх. Она не могла дотронуться до клавиш. Пересилила себя...

И случилось чудо. Пальцы пианиста деревенеют, если он не играет несколько дней, даже один день. Она стала играть. Сразу. В том самом пустом классе. Играть бурно, подряд обрывая себя, потому что ей казалось, что вот Шо-

пена она сможет играть, а Баха не сможет, Баха играет, а Бетховена не сможет... Она прерывала одну пьесу, чтобы начать другую, более трудную. И у нее получалось. Получалось. Получалось...

Педагоги музыкальной школы собрались под дверями, через два часа они постучались. Вошли и слушали ее, обступив рояль, слушали, слушали...

Как это назвать - чудо? Пусть будет чудо. Но Вера Августовна говорит, что это было именно так - просто села за рояль и стала играть, словно не было многолетнего перерыва.

- Ой, даже смешно. Разве музыка здесь? - она показывает на руки. - Музыка здесь! - она прикасается к голове.

Тот очерк Соловейчика в «Комсомолке» 60-х принес ей всеобщую славу. Ее стали приглашать в лучшие залы страны. Он же послужил толчком для приглашения Веры Августовны жить и работать в легендарном новосибирском Академгородке, среди звучной ей аудитории, включая юных учеников знаменитой физматшколы, которые остались верны ее памяти и после смерти пианистки, ухаживая за ее могилой.

Почти всех видевших и слушавших ее выступления поражило несоответствие искореженных артритом и лагерьной работой пальцев пианистки и тончайшей виртуозности звучавшей из-под них музыки. В этом мастерстве явилась победительная мощь таланта и призвания, над которыми не властны самые чудовищные обстоятельства жизни и судьбы.

«Она играет многих композиторов. Но истинная ее любовь - Бетховен, - отмечает Симон Соловейчик. - Мощь. Жизнерадостность. Сила... Пианист должен играть, человек должен работать, и при чем тут судьба!»

Особое звучание придает книге то, что предназначена она прежде всего молодым людям - участникам Международного конкурса пианистов памяти Веры Лотар-Шевченко. «Выбирая инструмент, они выбирают собственную жизнь», - утверждает редактор и составитель сборника, бесценный организатор конкурса, известный журналист Юрий Данилин. Книга служит свидетельством всей серьезности этого выбора.



Вера Августовна за любимым «Мюльбахом» в собственной квартире

Есть «Контакт»!

Остров русского языка в немецком море

Алла БУЛОВИНОВА

С членом Общегерманского координационного совета российских соотечественников Елизаветой КАРАСЕВОЙ мы познакомились на презентации уникальной экспозиции «Сергей Есенин и Генрих Гейне. Творческие взаимосвязи», которая проходила в Колонном зале Дома союзов в рамках VI Ассамблеи фонда «Русский мир». Посвященная перекрестному году «Россия - Германия» выставка была организована Московским государственным музеем С.А.Есенина совместно с немецко-русским культурным центром «Контакт», который придумала и вот уже 16 лет возглавляет в Швеции Елизавета Ефимовна. В течение марта передвижная экспозиция, посвященная творческому взаимодействию великих поэтов двух стран, проедет через Берлин, Лейпциг, Нюрнберг, Шверин, Гамбург, Мюнстер и Вупперталь, а затем вернется в Россию и закроется в Рязани.

В начале 90-х Елизавета Карасева приехала в Германию из Грозного, где она, выпускница филологического факультета Чечено-Ингушского государственного университета, двадцать с лишним лет преподавала русский язык и литературу в школе №1. Окончив курсы немецкого языка, всерьез задумалась о том, чем заняться на новом месте.

- Я всю жизнь увлекалась русской поэзией и культурой, и здесь, в Шверине, мне было больно видеть, как дети наших эмигрантов стремительно теряют свой язык, разговаривая между собой по-немецки, - рассказывает Елизавета Ефимовна. - Так родилась идея открыть школу русского языка, с которой и начался наш культурный центр «Контакт». Вслед за школой появился детский вокальный ансамбль, в котором пели русские песни. Сегодня у нас есть свой детский танцевальный ансамбль, где занимается около 40 девочек. Они призеры многих германских и международных фестивалей. В центре работают взрослый вокальный ансамбль, спортивные кружки, курсы немецкого языка. Проходят занятия по компьютерной грамотности. Преподавателей у нас, правда, немного, как и учеников, поскольку городок небольшой. В отличие от Франкфурта-на-Майне или Нюрнберга, где уже русские лица открыли. А еще у нас прекрасный театр. Два года назад мы выиграли грант и поставили в своем центре силами русскоязычных детей спектакль-мюзикл «Ромео и Джульетта» на немецком языке. В этом году также благодаря гранту появился спектакль «Приключения Буратино» на русском языке.

- Елизавета Ефимовна, 16 лет - это уже целая история. Наверняка у вас появились свои неповторимые традиции.

- Каждый год мы проводим русскую елку с Дедом Морозом, Снегурочкой, хороводами, песнями и, конечно же, подарками. Торжественно отмечаем День Победы, 8 Марта. Для взрослых организуем литературно-поэтические вечера, их прошло уже более двухсот: «Ахматова и Модильяни», «Женщины Тютчева», где стихи поэта читали на русском и немецком языках. А вечер «На погосте XX века» был посвящен знаменитым русским поэтам, актерам, режиссерам, танцовщикам, в том числе Зинаиде Гиппиус и Дмитрию Мережковскому, Андрею Тарковскому и Рудольфу Нуриеву, похороненным на кладбище Сент-Женевьев-де-Буа во Франции. За эти годы мы объездили всю Европу, провели огромное количество концертов и политических семинаров, поскольку наши люди интересуются политикой. Очень рады принимать гостей из России. К нам приезжали Чингиз Айтматов и Евгений Евтушенко, Даниил Гранин и Людмила Улицкая, Полина Дашкова и Дина Рубина, Игорь Губерман, а с Вениамином Смеховым провели аж три авторских концерта!

- Не скучаете по России?

- Постоянно вспоминаю Грозный, родную первую школу. Радуюсь, когда, бывая в Москве, удается встретиться с бывшими учениками. Многие мне до сих пор пишут. Приятно, что тебя помнят. Значит, не напрасно работала...

Газета основана в 1924 году

ГЛАВНЫЙ РЕДАКТОР -
Петр ПОЛОЖЕВЕЦ, peterpol@ug.ru
ГЕНЕРАЛЬНЫЙ ДИРЕКТОР -
Евгений АГОШКОВ, agoshkov@mail.ru
заместитель генерального директора -
Анна ЕЛАНСКАЯ, aelanskaya@ug.ru

РЕДАКЦИОННАЯ КОЛЛЕГИЯ:

Ирина ШВЕЦ -
первый заместитель главного редактора -
ответственный секретарь, irina@ug.ru
Ирина ДИМОВА -
первый заместитель главного редактора,
dimova@ug.ru
Ольга МАКСИМОВИЧ -
заместитель главного редактора, maksim@ug.ru
Наталья БУНЯКИНА, uginfo@ug.ru
Светлана РУДЕНКО, rudenko@ug.ru

ОТДЕЛЫ

образования и воспитания
редактор Светлана РУДЕНКО - (495) 623-57-81
Лора ЗУЕВА - (495) 623-57-81
Оксана РОДИОНОВА - (495) 607-78-57
Маргарита КУРГАНОВА - (495) 623-02-85
Ольга МАРИНИЧЕВА
политики и экономики образования
редактор Анна ДАНИЛИНА - (495) 623-39-17
Вадим МЕЛЕШКО - (495) 623-39-17
писем и социальной защиты
редактор Надежда ТУМОВА - (495) 623-02-85
информации
Наталья БУНЯКИНА - (495) 607-78-57
культуры
редактор Анна ХРУСТАЛЕВА - (495) 607-78-57
Татьяна ЕФЛАЕВА - (495) 607-78-57
компьютерный
Валерий ЦУКАНОВ - (495) 623-15-49
юридический
Татьяна ПОГОРЕЛОВА - (495) 623-02-85
рекламы и общественных связей
Светлана СЕМЕНОВА - (495) 623-87-15
Ирина АГАЕВА - (495) 623-73-94

Дирекция «УГ»-онлайн
директор Ольга МАКСИМОВИЧ - (495) 607-93-40
веб-редактор Константин СОРОКИН

Агентство «КРУГ-тур»
директор Павел КРИВОУСОВ - (495) 669-97-03

СОБКОВОРОВСКИЕ ПУНКТЫ
Великий Новгород - Светлана ПОТАПОВА
(8162) 66-08-11;
Воронеж - Татьяна МАСЛИКОВА (473) 242-22-06;
Екатеринбург - Марина РОМАНОВА (343) 234-34-35;
Нижний Новгород - Вера АБРАМОВА
(831) 218-78-18;
Новосибирск - Нина КОПТЮГ 8-962-831-73-75;
Омск - Наталья ЯКОВЛЕВА (3812) 73-34-97;
Санкт-Петербург - Наталья АЛЕКСИУТИНА
(812) 366-18-85

Ведущий редактор
Анна ХРУСТАЛЕВА

Компьютерная верстка
Константин ГРЕССЕЛЬ

Зав. корректуры
Нина КРАСИКОВА

ПРИЛОЖЕНИЯ «УГ»
«Мой профсоюз»
Наталья БУНЯКИНА - (495) 607-78-57
«УГ-Москва»
Виктория МОЛЮЦОВА - (495) 623-02-85

Адрес редакции:
107045, Москва, Ананьевский переулок,
4/2, стр. 1.
Телефон для справок (495) 628-82-53
Факс (495) 624-29-27.
Электронная почта ug@ug.ru
Веб-сайт: http://www.ug.ru

Учредитель: журналистский коллектив редакции.
Издатель:
ЗАО «Издательский дом «Учительская газета».

© «Учительская газета».
Все права защищены.
Перепечатка допускается только
по письменному согласованию с редакцией,
ссылка на «УГ» обязательна.
© - материал печатается на коммерческой основе.
Редакция не несет ответственности за достоверность
информации, данной в рекламном объявлении.
Точка зрения автора может не совпадать с позицией
редакции. Рукописи, фотографии, рисунки
не рецензируются и не возвращаются.

Время подписания в печать:
14.00
11 марта 2013 г.
Газета зарегистрирована Министерством печати
и массовой информации Российской Федерации
(№1061).

Отпечатано в типографии
ОАО «Московская газетная типография»
123995, г. Москва, ул. 1905 года, д. 7, стр. 1.

Индексы: 50137, 32168;
12270, 12272

Тип. 0623
Общий тираж с приложениями
74400 экз.



Издательский дом «Учительская газета» ВРЕМЯ ГОТОВИТЬСЯ К ЕГЭ

Уважаемые педагоги,
старшеклассники и родители!
Специально для вас Издательский дом
«Учительская газета»
издает серию книг
«ГОТОВИМСЯ К ЕГЭ
С ЛУЧШИМИ УЧИТЕЛЯМИ РОССИИ»

В каждой книге – четкий алгоритм выполнения
экзаменационной работы, весь необходимый
справочный материал, отработка наиболее
сложных заданий,
тесты для самопроверки.



УЧЕНИКИ получают удобную поурочную систему занятий для домашней подготовки к экзамену.
УЧИТЕЛЯ могут пользоваться материалами учебного пособия для планирования уроков.
РОДИТЕЛИ легко проверят качество знаний своих детей.

Наши авторы – лауреаты и победители Всероссийского конкурса «Учитель года России», опытные педагоги-новаторы, в активе которых – множество научных и методических публикаций, опыт работы в предметных комиссиях по проверке заданий единого государственного экзамена. Это учителя-практики, имеющие бесценный материал для разработки наиболее эффективного алгоритма подготовки 11-классников к успешной сдаче главного школьного экзамена.

ПРЕДСТАВЛЯЕМ АВТОРОВ



РУССКИЙ ЯЗЫК. Ирина Добротина

Педагог с 20-летним стажем, лауреат Всероссийского конкурса «Учитель года России-2002», лауреат Премии Президента Российской Федерации, научный сотрудник Лаборатории дидактики русского языка ИСМО РАО.

«Не пропускайте ничего, читайте материал каждого задания и выполняйте упражнения. Если предложенные задания покажутся вам сложными, не отступайте. Только так – трудом и терпением – мы сможем достичь цели!»



ФИЗИКА. Вадим Муранов

Учитель высшей категории, победитель Всероссийского конкурса «Учитель года России-2009».

«Не нужно бояться трудностей! Помните, что даже в сравнении с гениальным Исааком Ньютоном вы знаете гораздо больше, ведь вам известны понятия и законы, не существовавшие в то время!»



БИОЛОГИЯ. Сергей Циклов

Учитель биологии, победитель Всероссийского конкурса «Учитель года России-2002».

«Есть только один способ начать готовиться к экзамену – это взять и начать.»



АНГЛИЙСКИЙ ЯЗЫК. Юлия Варламова

Учитель высшей категории, лауреат Всероссийского конкурса «Учитель года России-2007», победитель приоритетного национального проекта «Образование», эксперт ЕГЭ.

«В своей книге я постаралась сделать процесс подготовки к экзамену увлекательным и необременительным занятием, помочь ученикам победить свои сомнения и разрушить стереотипы о сверхсложности заданий!»



**УВЕРЕНЫ, ЧТО НАШИ КНИГИ НАЙДУТ СВОИХ ВДУМЧИВЫХ,
ЦЕЛЕУСТРЕМЛЕННЫХ ЧИТАТЕЛЕЙ И ПРИНЕСУТ ИМ ЗАСЛУЖЕННЫЕ 100 БАЛЛОВ ПО ЕГЭ!**

Заказать книги можно на сайте «Учительской газеты» www.ug.ru («Библиотечка «УГ»).

Школам мы предлагаем льготные условия для оптовых закупок.

Пересылка книг – за счет редакции. Справки по телефону 8 (495) 628-82-53.

Учите и учитесь с «Учительской газетой»!

Виктория ТОКАРЕВА: Чтобы понять, как прекрасна жизнь, нужно постареть

Наталья АЛЕКСЮТИНА

Виктория Токарева на встречах с читателями признается, что в такие моменты чувствует себя немногим не в своей тарелке. Ей все время кажется, что она не на своем месте. Кажется, что ничего такого особенного и не сделала, разве что написала сценарии к фильмам, ставшим в итоге хитами: «Джентльмены удачи», «Мимино». И еще сотни рассказов. Ну и десяток повестей. А больше ничего. Ровным счетом ничего. Конечно, во всем этом есть тень легкого лукавства. Как знаток человеческих душ, писатель не может не знать и не чувствовать, с каким теплом относится публика к ее работам - искренним, щемлящим, и смешным, и грустным до слез.

- Виктория Самойловна, что из написанного вам самой нравится больше всего?

- Люблю свою повесть «Старая собака». Я ее написала в расцвете жизни, и там есть все, что сопутствует расцвету: надежды, мечтания, любовь. Все мои прежние вещи были о любви, и в основном о несчастной. Ведь счастье - оно не поддается художественному осмыслению. Гораздо интереснее бурное течение несчастной любви. То, что пишу сейчас, я называю «поздняя Токарева». С годами вдруг поняла, что помимо любви, счастливой ли, несчастной, на свете есть много любопытного, о чем можно думать и говорить. Это преимущество третьего возраста. И если кому-то хочется узнать об этих преимуществах подробнее и в деталях, можно почитать мои книги.

- У вас достаточно часто проходят творческие встречи с читателями. Как вы себя чувствуете на сцене? Играете ли? Ведь когда-то в юности вы хотели стать актрисой.

- Как мне объяснили однажды, мой актерский талант равен нулю с тенденцией к минус единице. Просто каждой женщине от природы свойственно желание нравиться. Когда вы встречаете незнакомого человека, не важно женщину или мужчину, вы улыбаетесь, потому что хотите нравиться. Это естественно. Очень редко встречаются женщины, которые не хотят, чтобы им симпатизировали. Поэтому, когда вижу перед собой доброжелательных людей, я их люблю в ответ. Это нормальное для меня состояние. Играть его трудно, быстро устаешь, а в связи с отсутствием таланта вообще помрешь от усердия.

Но вообще должна признаться, что не люблю встречи с читателями. Потому что волнуюсь, что скажу глупость, просто волнуюсь, а также потому, что это очень большой эмоциональный выброс. Не спорю - это адреналин, и понимаю тех своих коллег, которые без таких встреч жить не могут.

- Над чем вы сейчас работаете?

- Только что написала новую книгу «Так плохо, как сегодня». Это фраза одной моей знакомой женщины, которая каждое утро говорила: «Так плохо, как сегодня, мне еще не было никогда». Также скоро выйдет еще одна новая книга. Я пишу, несмотря на свои 120 лет, и издательства ждут моих работ. Иногда в связи с этим

чувствую себя, как богатая невеста на выданье.

- Эту формулировку: «Так плохо, как сегодня» можно ли отнести к ситуации в нашей стране?

- Вы знаете, лично я так хорошо, как сегодня, никогда не жила. Впервые, всю жизнь хотела иметь дом на земле, очень не люблю жить в многоэтажках, потому что,

нас была одна Вера Панова, а теперь - целая россыпь дарований, очень мощная женская проза, в том числе и молодая. Во всяком случае по сравнению с нашими авторами зарубежные писательницы просто караул.

Россия - та страна, где, глубоко в этом убеждена, всегда будет сильная самобытная литература



Виктория ТОКАРЕВА

когда человек вздернут на высоту, мне кажется, в нем накапливаются какие-то неврозы, болезни. Человек должен жить на земле. У меня есть собственный участок, на котором растут сорок берез и сорок елок. У меня есть личный еж, который там выкопал нору, личная птица, которая свила гнездо на заборе и прилетает каждый год, есть собака по имени Фома и кот Кузьма. У меня есть близкие и родные люди. Что делается за забором, я не знаю. Иногда я это вижу в передачах типа «Пусть говорят» и тогда начинаю думать, где они берут эти лица, что это за люди? Мне говорят: вся Россия такая, но я в это не верю. Иногда стоишь на вокзале, ждешь поезд и даже не понимаешь, наши это или иностранцы. Все хорошо одеты, у всех интересные лица. Поверьте, все куда лучше, чем в те же 1970-е годы.

И потом, у меня есть серьезные надежды на Россию как таковую, потому что здесь испокон веков рождались большие таланты, никогда не было недостатка в прекрасных художниках, писателях. Сейчас в женской прозе есть настоящие мастера - Рубина, Улицкая, Петрушевская. Так хорошо, как сейчас, женщины еще никогда не писали. В советское время у

и такое же кино, что бы о нем сейчас ни говорили. Феллини как-то сказал на мой счет: «Она воспринимает жизнь не как испытание, а как благо». Может, поэтому мне удалось сохранить столь оптимистичный взгляд на вещи. Жизнь как благо. Что может быть после жизни? Этого знать не дано. А сегодня утром мы проснулись, мы живы, восхитительно пахнет кофе, где-то ждуг друзья. Всегда есть повод для радости. Но, правда, для того чтобы понять это, нужно немного постареть. Так что, если кому то не нравится, подождите до старости. Тогда все будет хорошо.

- А есть ли у вас мечты юности, которым так и не суждено было сбыться?

- Когда-то я хотела быть не только актрисой, но еще и врачом. Люблю медицину. Тем более что мир духа и мир плоти необычайно схожи. Тот, кто нас создал, не мог все время придумывать. Например, влюбленность - это что-то типа вирусного заболевания, лихорадка с высокой температурой, которая довольно быстро проходит. А любовь - тяжелое хроническое заболевание, практически неизлечимое.

Врачу необходимо любить людей, но это качество также необ-

ходимо и писателю. Почему один автор популярен, а другой нет? Потому что один любит людей, а другой себя, он описывает только то, что с ним происходит, а люди ему безразличны. Когда я вижу человека, я сразу начинаю думать, а каков его главный секрет? Начинаю гадать, мне становится интересно. Нет одинаковых людей, у каждого есть своя тайна и свой магический кристалл.

Думаю, что душа писателя все время должна трудиться. Не может он быть сытым, спокойным, равнодушным. Когда у человека все хорошо, он становится глух к чужим страданиям. Скажу, возможно, спорную вещь, но для меня абсолютно очевидную: чем хуже писателю, тем лучше ему пишется. Конечно, не тогда, когда «плохость» в апогее, а тогда, когда все уляжется, когда начинаешь осмысливать. Когда люди отправляют телеграммы, что они обычно пишут? Желаем «здоровья, успехов в работе и счастья в личной жизни». Вот три кита, на которых стоит жизнь, и когда чего-то одного не хватает, становится неудобно. Скучно, когда нет успехов в работе, счастье в личной жизни держится недолго, потом перестает быть счастьем, здоровье тоже вещь относительная. Тот, кто нами распоряжается, дает только две вещи, третьей всегда не хватает. Это закономерность. Что остается? Только смиряться.

- Какая главная заповедь писателя?

- Мне как-то Сергей Михалков подарил книгу с автографом. Там было написано: «Пиши, пиши, но не спеши». То есть не халтурь.

ешь, ушла от старого мужа к молодому, что это сейчас? Нет сейчас того, что называется высшим обществом. Все меняется вокруг, также меняется и язык, даже более стремительно. И эти изменения необычайно интересны.

- Какова роль родителей в нашем писательском становлении?

- Нулевая роль. Потому что писательство - это дискета, которую природа вкладывает в человека и выпускает с ней. Какое-то время он о ней не догадывается, но вдруг она начинает работать. У меня это произошло в 20 лет, и в 26 лет я стала известной. Но дискета уже была. Писатель Юрий Рытхэу называл это подключением в розетку. Писателем невозможно стать, если долго сидеть за письменным столом. Ничего не получится, если ты умный, если читаешь много книг, ничто не поможет, кроме той дискеты, которую ты получаешь от рождения. Писателей на самом деле мало, потому что природа не заинтересована в творцах, она нуждается в рабочих муравьях, творцы же помогают людям осмысливать жизнь вокруг себя.

- Виктория Самойловна, когда пишете, чувствуете себя женщиной или писателем?

- Каждую весну на улицу выходят пятнадцатилетние девочки, одна красивее другой, и держать какую-то женскую конкуренцию невозможно, потому что женский век цветения короток, но когда я склоняюсь над листом бумаги и начинаю выписывать слово за словом, то нет мне равных.

- Нравятся ли вам экранизации ваших произведений?

Досье «УГ»

Профессиональный музыкант и сценарист **Виктория Токарева** работала с различными советскими кинорежиссерами начиная с 1960-х годов. Сегодня на счету Виктории Самойловны 14 сценариев, многие из которых - адаптации ее рассказов или книг, среди них «Сто грамм для храбрости» (1976), «Перед экзаменом» (1977), «Талисман» (1983). Три фильма - «Джентльмены удачи» (1971, сценарий совместно с Георгием Данелия), «Мимино» (1977, сценарий совместно с Ревазом Габриадзе и Георгием Данелия) и «Шла собака по роялю» (1978) - были чрезвычайно успешными, в особенности «Мимино», который получил Государственную премию 1978 года и золотую медаль на Московском международном кинофестивале в 1977 году.

Книги, написанные в наши дни, - «Хэппи энд» (1995), «Вместо меня» (1995) и «Лошадь с крыльями» (1996). Виктория Токарева также публикуется в журналах «Новый мир» и «Юность».

Критики называют Викторину Токареву одной из наследниц Антона Павловича Чехова. Она и сама признает, что произведения Чехова оказали на нее значительное влияние. Своим любимым современным российским писателем Токарева считает Сергея Довлатова.

- Вам не грустно, что сегодня уже не снимают таких фильмов, как «Мимино» и «Джентльмены удачи»?

- Таких не снимают, но появляются другие. Фильм Андрея Звягинцева «Елена», например. Он заставляет думать. Также и из литературы что-то уходит, но что-то приходит на смену. Я считаю, что со временем меняются ритм и язык. Например, моей семнадцатилетней внучке отец пообещал айфон при условии, что она прочитает «Анну Каренину». Стала читать. Как мучилась! Я ей предложила, давай расскажу, но она отказалась. Глядя на нее, я сама взялась перечитывать. И, как сказала когда-то Бунин об «Анне Карениной», я бы ее переписала. Что, если написать «Анну Каренину» сегодняшнего дня? Ну подума-

- Я их не смотрю. Как сказал Шукшин, чем лучше произведение, тем хуже кино, потому что это искусство зримое, грубое, и перенести интонацию на экран может только очень хороший режиссер. Лучший фильм Данелия «Не горюй» - это экранизация Клода Тилье «Мой дядя Бенджамин». Но что он сделал? Он всех героев переселил в Грузию, наполнил картину грузинским духом. Нужно суметь совместить духовный мир писателя со своим миром, а это под силу только большому мастеру. Сейчас продюсерское кино, а оно, как говорил Григорий Чухрай, не может быть искусством, потому что главная его составляющая - прибыль. Прибыль и высокое искусство могут соседствовать, но зачастую это недружное соседство.