



2 На пунктах сдачи ЕГЭ работают 35 тысяч видеокамер

3 «УГ» открывает консультационную линию по вопросам проведения конкурса «Учитель года России»

24 Александр Пашутин уверен: ребенку хватает любви, если она есть между родителями

В номере:

Наше все

Образовательной общественности предложена концепция преподавания литературы, вернее, пока только общие тезисы. Но и они вызвали бурную реакцию педагогов.

Стр. 9

Новый регион РФ

Учителя, управленцы, директора школ Санкт-Петербурга и Симферополя зачастили друг к другу в гости. Главная задача - помочь крымчанам войти в российскую систему образования.

Стр. 15

Портрет

Ирина Тарасова, педагог «началки» из Нижнего Новгорода, сначала влюбляет в себя своих учеников, а потом уже начинает учить.

Стр. 4



В планах историка из Воронежа Светланы Спициной - поездка в страну мечты, Индию. Вместе с мужем и двумя сыновьями.

Стр. 5

Семеро смелых

Участники VII молодежной экспедиции - мальчики и девочки с непростыми судьбами - покорили Северный полюс и ни разу не попросили о помощи.

Стр. 18-19

ISSN 0233-4488



12+

1 июня - День защиты детей



фото предоставлено пресс-службой Рособнадзора

Во время встречи с пациентами Федерального научно-клинического центра детской гематологии, онкологии и иммунологии имени Димы Рогачева глава Рособнадзора Сергей Кравцов пообещал дать ребятам реальную возможность сдавать выпускной экзамен в форме ЕГЭ

Стр. 6



фото Михаила КУЗМИНСКОГО

Последний звонок - это и надежда на будущее, и грусть о том, что еще вчера было так дорого...

Стр. 8

Опрос

Введение профессионального стандарта педагога - это:



Всего ответивших: 224

Опрос проводился на сайте «Учительской газеты»: <http://www.ug.ru>

«УГ» в моей судьбе

Светлана ЧЕГОРЕВА, учитель истории основной школы деревни Ермолино Новгородского района Новгородской области:

- Я люблю читать «Учительскую газету», потому что это полезная газета. В ней много интересных статей. Видна заинтересованность авторов в развитии в стране нормальной системы образования. Некоторые статьи поражают своей открытостью. Газета находится в поисках истины и общечеловеческих ценностей! Современному учителю очень тяжело найти общий язык с учениками, а в «УГ» много полезной информации по этому поводу, советов психологов. Не оставляет без внимания газета и наши бытовые проблемы. Рекомендую «Учительскую газету» всем педагогам, и не только!!!



«УГ»-90 лет

Конец учебного года. Ребята готовы продолжать образование в вузах страны. Учителя волнуются: не слишком ли много теории мы даем детям? Это реалии не только XXI века, но и 50-х годов XX. Читайте старые подшивки!

Стр. 22

Наши подписные индексы:

50137, 32168 по каталогу «Роспечать»;
12270, 12272 по каталогу «Почта России»





Петр ПОЛОЖЕВЕЦ

«Газель» давно ржавела во дворе. Жильцы пятиэтажки не помнили, когда на ней кто-нибудь ездил. Казалось, что она стояла здесь всегда. Как всегда стоял этот потрескавшийся дом с аварийными балконами и вечно сорванной с петель входной дверью. Когда-то пышные яблони составились. Живых веток почти не осталось. Сухие были похожи на побитые подагрой старческие руки. Никто не обрезал умирающие яблони. Деревянный стол пристроился под ними. Одну ножку он давно потерял. Вместо нее столешницу подпирали огрызок металлической трубы. За столом, устроившись на колченогих разномастных стульях, восседала троица: Олег, Сергей и Мирон. Мирон был местным. Олег с Сергеем зашли к нему в гости. На столе стояла двухлитровая бутылка кваса, лежали пакет чипсов и колода карт. «Кто проиграл, - предложил Мирон, - тот десять раз, не оставиваясь, обежит «газель». «Идет», - не сговариваясь, согласились остальные игроки. «А следующий, кто проиграл, сходит к Вальке», - добавил Олег. «Да подожди ты со своей Валькой», - рассердился Сергей. Проиграл Мирон. На раз-два-три он вскочил и побежал вокруг машины. Ребята подгоняли его: «Слабак! Быстрее давай!» На очередном повороте он не удержался и рухнул на землю. «Вставай!» - кричали ему. Он не встал. Лежал, как мертвый. «Сейчас мы тебя поднимем!» - пообещал Сергей и огляделся в поисках оружия. Лениво, как сытая кошка, обошел «газель», потом еще раз и вдруг с резким криком бросился к Мирону, сжав в руках старую швабру. Мирон увернулся от смертельного удара, как это делал герой его любимой игры, и вскочил на ноги. Раздался звон разбитого стекла. «Мать ругаться будет», - подумал Мирон и стал сдавать карты по новой.

Вечером матери Сергея позвонила мать Мирона. Не выбирая слов, сказала ей все, что о ней и ее сыне думает, а заодно обо всех их родственниках, будущем их семьи, передачах в тюрьму, и напоследок, успокоившись, заявила, что если она не хочет по судам таскаться, то должна заплатить. Мать Сергея удивилась. Она не стала вспоминать ни родственников своей собеседницы, ни ее прошлого, ни занятий ее мужа, просто спросила: «У тебя все с головой нормально? За что платить?» - «Ты еще и издеваешься надо мной? Спроси своего ублюдка малого! Он мне всю «газель» изуродовал! На ней ни одного живого места нет! Битой ее колотил!» Конечно, далее последовали разборки с сыном: где был, что делал, почему сразу не сказал? Сергей признался, что гуляли втроем, что играли, что случайно разбились фара...

На следующее утро к Сергею на большой перемене подошла Ирина Захаровна. Она была старшей над учителями младших классов. Она сказала, что ему лучше признаться в том, что это именно он разбил все фары, поцарапал машину и погнул обшивку, а то его вызовут в милицию, будут там допрашивать, а потом посадят в тюрьму, где ему покажут, как чужое добро портить. И родителям придется за него отвечать тоже. Он упорно твердил, что ничего не бил, не ломал, не крушил, а швабра попала в землю, а не в фару. «Ну как хочешь! - сказала разгневанная Ирина Захаровна. - Будем принимать меры», - и отпустила Сергея. Весь следующий урок он думал, что это за меры они примут, и представлял, как его оставляют одного в каменной камере и за ним закрываются наглухо железные двери. Ему хотелось плакать, но он боялся, что слезы увидят девчонки и будут потом дразнить.

Утром следующего дня он плакал по-настоящему. Впервые за все десять лет его жизни у него была мокрая постель. Мать гладила его по голове и расспрашивала, что с ним случилось в школе. Он сквозь слезы, заикаясь, рассказывал, как Ирина Захаровна грозила ему тюрьмой, обещала, что ему там руки-ноги повькручивают, если он не признается, что «газель» испортил. «Сынок, почему ты вчера об этом мне не сказал?» - «Мам, я боялся, что и тебя вместе со мной в тюрьму посадят». Днем она отправила сына в школу. Третий класс рисовал. На столе стояли разные горшки из красной и черной глины. Марина Марковна выглянула в коридор. «Что-нибудь серьезное стряслось?» - «Серьезнее некуда!» - и мать Сергея стала рассказывать про злополучную «газель». Учительница ничего не знала ни про случившееся, ни про вчерашний разговор Ирины Захаровны. Они вместе пошли к директору...

История эта пока не закончилась. Ирина Захаровна оказалась подругой матери Мирона. Она категорически отказывается от своих угроз Сергею. Хотя есть дети, которые слышали этот разговор. Директор считает, что история эта не стоит и ломаного гроша и здесь не с чем разбираться. Мать Олега, который учится в другой школе, написала заявление в полицию после звонка ей матери Мирона. Валька, когда ребята играли в карты, сидела у окна на третьем этаже и видела, как лежащий на земле Мирон схватил камень и, разворачиваясь, задел им фару. Но ее никто не слушает.

От кого нам защищать детей?..

Официоз

За нарушения на ЕГЭ педагогов будут увольнять

Светлана РУДЕНКО

В прошлый четверг премьер-министр Дмитрий Медведев провел в Горках селекторное совещание с губернаторами и руководством Минобрнауки о готовности системы образования к ЕГЭ.

Премьер-министр сообщил, что в 2014 году единый госэкзамен сдадут 750 тысяч школьников в 6 тысячах пунктов. По его мнению, это прозрачная система оценки, позволяющая опередить реальный уровень знаний выпускников. Однако, как заметил Дмитрий Медведев, это не значит, что ЕГЭ идеален, любая система тестирования должна меняться. В прошлом году нарушения были в основном связаны с вскрытием конвертов до начала экзамена, использованием мобильных телефонов и других технических устройств, а также необъективной оценкой работ. Были случаи, когда КИМы размещались в Интернете.

Иногда приходилось сталкиваться с нарушениями в масштабах целого региона, - отметил премьер, - как это было в Ставропольском крае. Чтобы у руководителей не возникало желания залакировать картину, из оценки эффективности деятельности губернато-

ров исключен такой показатель, как количество выпускников, не сдавших ЕГЭ. Борьба с нарушениями должна быть продолжена, - отметил Дмитрий Медведев.

О новых формах контроля доложил глава Рособрнадзора Сергей Кравцов. Сеть пунктов проведения ЕГЭ оптимизирована на 20 процентов, что повысит эффективность контроля. Председателей экзаменационных комиссий теперь утверждает федеральное ведомство, а не регионы, причем в каждую региональную комиссию вошел представитель Рособрнадзора. Экзаменационные материалы в аудитории доставляют сотрудники спецсвязи. Для Дальнего Востока разработан отдельный комплект тестов, что не позволит школьникам на европейской части России воспользоваться ими в случае утечки. Для борьбы со списыванием задействованы 35 тысяч видеочкамер, которыми оборудованы все пункты сдачи ЕГЭ. В случае нарушений главы комиссий будут заменены. За проведение ЕГЭ будут лично отвечать региональные министры образования и заместители губернаторов, курирующие социальную сферу. Расширено число общественных наблюдателей, в том числе за счет студентов. Кроме того, в этом году впер-

вые введен институт on-line-наблюдателей, которые смогут следить за ходом экзамена в режиме прямой видеотрансляции.

Выслушав доклад Сергея Кравцова, Дмитрий Медведев предложил увольнять учителей, допустивших нарушения на ЕГЭ.

Понятно, что все должны отвечать за нарушения на едином экзамене. Но вдвойне опасно и недопустимо, если такие нарушения происходят при попустительстве или прямом сговоре руководства школы, особенно учителей. Мне кажется, что это надо рассматривать как грубое должностное нарушение. В принципе тех, кто на этом попался, надо увольнять, - заявил Дмитрий Медведев.

Исполняющий обязанности главы Республики Коми Вячеслав Гейзер предложил сдавать ЕГЭ заранее, например, по географии - в 10-м классе, когда завершается изучение этого предмета.

- Я готов дать такое поручение, - согласился с идеей Медведев. - Часть курсов заканчиваются в 10-м, а не в 11-м классе. За целый год какие-то знания все равно уходят. Финалом процесса должен стать экзамен, а не ситуация, когда эти знания нужно восстанавливать.

Цифры недели

По данным Рособрнадзора, для основной волны ЕГЭ подготовлено 54165 аудиторий в 5695 пунктах проведения экзаменов, задействовано почти 240 тысяч организаторов. На постоянном мониторинге Рособрнадзора находится более 1800 интернет-ресурсов. В том числе свыше 600 заблокированных сайтов с начала досрочной волны ЕГЭ регулярно проверяются на предмет своего статуса.

Скандал

Судьбу вузов решили заранее?

Сергей ДОНАТОВИЧ

Обсуждение списка «неэффективных» вузов в Минобрнауки обернулось скандалом. Трое депутатов Госдумы и представители столичного правительства покинули заседание рабочей группы Межведомственной комиссии (МВК), на котором рассматривался вопрос о дальнейшей судьбе учебных заведений, попавших в «группу риска». Свой демарш они объясняют тем, что обсуждать с ними никто ничего не собирался, поскольку в министерстве все решили заранее.

Напомним, что нынешний мониторинг эффективности вузов уже третий по счету. Всю прошлую неделю рабочие группы МВК рассматривали материалы по учебным заведениям, выполнившим менее 4 показателей мониторинга. По данным Минобрнауки, всего в этом списке оказались 240 вузов и 780 филиалов.

21 мая речь шла о вузах Москвы, Санкт-Петербурга, Подмосковья и Ленинградской области. «Вместе с коллегами Николаем Булаевым, Вячеславом Никоновым, а также представителями правительства Москвы мы были вынуждены покинуть заседание рабочей группы. Сделали мы это в знак протеста против той профанации и волюнтаризма, с которыми в очередной раз столкнулись», - говорит депутат Госдумы Александр Хинштейн.

По его мнению, коллеги из Минобрнауки заранее определили для себя весь расклад, а заседание рабочих групп было превращено в имитацию, где не действуют никакие аргументы. Присутствие депутатов и представителей регионов нужно было чиновникам только для декорации.

В Минобрнауки тем временем отмечают, что эксперты признали нецелесообразной реорганизацию ряда столичных вузов, попавших в зону риска. В список «спасенных» в том числе вошли Московский архитектурный институт, Российский государственный гуманитарный университет, Московский государственный академический художественный институт им. В.И.Сурикова.

Кроме того, окончательное решение о судьбе вузов будет принимать межведомственная комиссия, которая соберется в июне. Задача рабочих групп - только подготовить предложения для МВК. Александр Хинштейн пообещал, что депутаты, входящие в комиссию, сделают все возможное, чтобы защитить интересы высшей школы.

Законодательство

Даешь медаль!

Игорь ВЕТРОВ

Совет Федерации 21 мая одобрил поправки к Федеральному закону «Об образовании в РФ», предусматривающие награждение школьников медалями «За особые успехи в учении».

Напомним, что документ, возвращающий золотые медали для выпускников школ, был внесен в Госдуму в феврале 2014 года и прошел первое чтение 18 апреля. Авторами законопроекта выступила группа депутатов, а также несколько сенаторов из Совета Федерации.

Согласно принятым поправкам медаль «За особые успехи в учении» будет вручаться выпускникам, успешно прошедшим итоговую аттестацию и имеющим итоговые оценки «отлично» по всем предметам, изучавшимся в соответствии с учебным планом.

Образец и порядок выдачи медали устаноят Минобрнауки. Проект соответствующего нормативного акта уже разработан и проходит общественное обсуждение в Интернете.

На случай, если где-то в регионах не успеют изготовить медали вовремя, в законе предусмотрено, что в этом году они могут вручаться до 1 октября. Вместе с тем Минобрнауки рекомендует субъектам РФ использовать остатки «золотого запаса» прошлых лет, поскольку вид медали менять не планируется.

Пока что медаль будет служить только моральным поощрением для круглых отличников. Но в перспективе она будет иметь значение и при поступлении в вуз, когда решится вопрос с портфолио абитуриента, то есть списком тех дополнительных заслуг, которые будут учитываться при приеме в высшие учебные заведения.

Награда

Миллион для ученика Колмогорова

Татьяна МОРОЗОВА

В минувший вторник в Осло российский ученый Яков Синай получил из рук наследника норвежского престола Хокона-Магнуса престижную Абелевскую премию. Сама награда - аналог Нобелевской премии в математике, чей денежный эквивалент составляет порядка миллиона долларов, - была присуждена ему в середине марта с формулировкой «за фундаментальный вклад в изучение динамических систем, эргодическую теорию и математическую физику».

Яков Синай - выдающийся математик, ученик академика Андрея Колмогорова. До отъезда в США был профессором МГУ, с 1986 года и по нынешний день - главный научный сотрудник Института теоретической физики имени Ландау. В 1993 году стал профессором Принстонского университета. Многие результаты его исследований стали частью стандартного инструментария математической физики. Яков Григорьевич поражает коллег активностью - в свои 78 лет продолжает выдавать новые научные идеи и учить учеников со всего мира. Не забывает он и Россию, работая практически на две страны.

Хрустальный пеликан

Все, что вы хотите знать об «Учителе года», спросите у нас

Оксана РОДИОНОВА

Завершился учебный год. А вот у участников Всероссийского конкурса «Учитель года России-2014» горячая пора только начинается. Практически во всех регионах прошли отборочные состязания школьного, районного, областного, краевого и республиканского этапов. Победители готовятся ехать на всероссийский финал. А «Учительская газета» готовится провести юбилейный, XXV конкурс «Учитель года России»!

В прошлый вторник в редакции прошел круглый стол, посвященный обсуждению нового порядка проведения заключительного эта-

па главного педагогического состязания страны. Вела разговор первый заместитель главного редактора Ирина Димова. Его участниками стали конкурсанты разных лет, в том числе абсолютный победитель Всероссийского конкурса «Учитель года России-1997» Александр Глозман, а также специалисты системы повышения квалификации, многолетние оценщики конкурсных испытаний - члены жюри. Обсудили все детали двух этапов финала - заочного и очного, особое внимание уделили новым заданиям второго этапа очного тура - «Педагогический совет» и «Образовательный проект». Подробный отчет о круглом столе читайте на нашем сайте в специаль-

ной рубрике «Всероссийский конкурс «Учитель года России»: <http://www.ug.ru/toy>.

По этой же ссылке 1 июня будет открыт консультационный пункт конкурса «Учитель года России-2014». Здесь мы будем публиковать ответы на любые вопросы по конкурсу.

Внимание! Задавайте вопросы по адресу: rodionovaug@gmail.com. Обязательно укажите ваши фамилию, имя, отчество, должность, место работы, контактные данные - телефон, электронную почту. Ответ будет дан в течение суток по почте или на сайте. Координатор консультационного пункта - Оксана Александровна Родионова.

Внимание! Юбилейная лотерея «УГ»-90»!

Для нескольких поколений учителей «УГ» была и остается надежным компасом в полном рифов море отечественного образования. Но нам бы очень хотелось стать верным спутником и для тех молодых педагогов, которые еще только начинают свой школьный путь. В канун своего юбилея «УГ» объявляет праздничную лотерею для студентов педагогических вузов.

Чтобы принять участие в лотерее, до 1 июня 2014 года оформите подписку на «УГ» в любом почтовом отделении и отправьте в редакцию копию квитанции о подписке и копию студенческого билета удобным для вас способом:

- по адресу: **107045, Москва, Ананьевский переулок, д. 4/2, стр. 1;**

- по электронному адресу ug@ug.ru

В сопроводительном письме не забудьте указать свои имя и фамилию, название вуза и факультета, почтовый и электронный адрес и контактный телефон.

17 июня 2014 года в редакции «УГ» лототрон определит имя победителя. **Главный приз** - планшет с солидной памятью. Также мы разыграем два комплекта эксклюзивных сувениров с юбилейной символикой «УГ».

Подробности акции и Положение о лотерее читайте на нашем сайте www.ug.ru/contest/lotereya



фото из архива центра спорта и образования «Самбо-70»

Вместе с учениками воздушные шары запускать выпускник и генеральный директор школы «Самбо-70» Ренат ЛАЙШЕВ

Последний звонок

Торт для будущих чемпионов

Сергей КОСЫГИН

Для 86 учеников 38-го выпуска центра спорта и образования «Самбо-70» прозвенел последний звонок. На праздник съехались высокие гости, в том числе олимпийские чемпионы, победители международных первенств, многие из которых - сами в прошлом выпускники знаменитой спортивной школы.

В полдень в зале нового спортивного комплекса выстроилась вся школа - ученики, учителя, тренеры. Раздались звуки школьного гимна, и одиннадцатиклассники торжественно передали знамя «Самбо-70» своим наследникам - десятиклассникам. Самый трогательный момент - поздравления первоклашек: малыши читают выпускникам стихи, а те вручают им «письмо в будущее», которое можно

будет раскрыть и прочитать только в 2024 году, когда нынешние семилетки сами будут оканчивать школу.

Ребята поздравляют генерального директора центра спорта и образования «Самбо-70» и его выпускник 1977 года Ренат Лайшев, руководитель Департамента физической культуры и спорта Москвы Алексей Воробьев, бывший ученик школы, ее гордость - серебряный призер по дзюдо XXX Олимпийских игр в Лондоне, четырехкратный чемпион мира, шестикратный чемпион Европы Александр Михайлин. Все они желают виновникам торжества с блеском сдать экзамены и из любых ситуаций, житейских и спортивных, выходить победителями. Финальный аккорд праздника - концерт, огромный торт в подарок от руководства школы и десятки взрывающихся в небо разноцветных шаров.

Съезд

Каждому школьнику - 120 часов дополнительного образования!

Маргарита КУРГАНОВА

На прошлой неделе в Центральном музее Великой Отечественной войны на Поклонной горе прошел VIII съезд Всероссийского педагогического собрания «Современная школа России: патриотизм, гражданственность, профессионализм».

Вместе с 400 делегатами из всех регионов России, директорами и педагогами школ в нем приняли участие депутаты Государственной Думы, члены Совета Федерации.

Работали три дискуссионные площадки, посвященные преподаванию истории, единому минимуму содержания образовательных программ и социально-экономической поддержке учителя. В частности, ВПС просит Министерство образования и науки РФ не допустить сокращения количества часов русского языка и литературы. Участники съезда считают, что в школьный аттестат необходимо вносить сведения об активности ученика в общественной жизни.

Перед собравшимися выступили гости - летчик-космонавт, Герой Советского Союза, Герой Российской Федерации Сергей Крикалев, ответственный секретарь Синодального комитета Русской православной церкви по взаимодействию с казачеством иерей Тимофей (Чайкин).

Прозвучало требование обществу: не только возродить систему дополнительного образования детей, но и не допустить ее коммерциализации. Съезд предложил депутатам Госдумы выступить с законодательной инициативой «Каждому российскому школьнику - 120 часов в год бесплатного дополнительного образования!».

В финале прошла церемония награждения медалями ВПС «Народное признание педагогического труда». Ими награждены директор якутской школы-интерната Мария Старостина и директор ульяновской гимназии № 44 Лидия Жуковская.

Что вам будет, если вы поставите годовую двойку ученику?

Ольга РЕДИНА, лауреат Всероссийского конкурса «Учитель года России-2010», учитель русского языка и литературы гимназии №1, Тюмень:

- Как правило, подобные ситуации чрезвычайно редки. Но если вдруг... Во-первых, потребуются серьезные объемные обоснование, что я сделала все, чтобы этой двойки не было: журнал учета консультаций (индивидуальных и групповых), протоколы встреч с родителями, где им разъяснялась ситуация. Во-вторых, подробная служебная записка обо всех принятых мерах и профессиональная грамотная трактовка настоящих причин двойки. А в административном смысле ничего мне не будет. Буду заниматься и заниматься с этим двоечником, пока не случится чудо.

Александр ШИБАНОВ, лауреат Всероссийского конкурса «Учитель года России-2012», учитель истории и обществознания гимназии №2, Кирово-Чепецк, Кировская область:

- Двойку получить по истории или по обществознанию за год очень сложно. Учитель сам себе не враг, тем более администрации школы или родителям ребенка. Ищем точки соприкосновения со слабоуспевающим учеником: рефераты, составление кроссвордов, посильные задания. Надо создать для ребенка ситуацию успеха, вот и не понадобится ставить двойку.

Валерия БАЛТАЧЕВА, учитель истории средней школы №97, Ижевск, Удмуртская Республика:

- Мне лично это ничем не грозит. Но придется отчитываться... Это в любом случае недоработка учителя, а в конечном итоге школы. Поэтому будем работать - ученик будет бесконечно приходить исправлять оценки, возможно, условно будет переведен в следующий класс.

Оксана ШКАРДУН, лауреат конкурса «Педагог года Подмосковья-2005», учитель английского языка средней школы №1, Голицыно, Московская область:

- Заставят писать кучу бумаг, что-то вроде плана работы с отстающим учеником, объяснительную. Только если двойки по многим предметам, можно избежать бумажной волокиты. Тогда, как я понимаю, объяснительные пишет администрация школы. У нас был ученик, который с 11 двойками переходил из класса в класс, у него отец умер от алкогольного отравления, мать пила... Некоторые учителя оставляют неуспевающих детей, которым грозит двойка за год, на осень, занимаются с ними индивидуально.

Николай ТОКРАНОВ, учитель русского языка и литературы средней школы №111, Казань, Республика Татарстан:

- В современной школе такие меры непопулярны. На это есть несколько причин. Во-первых, это тупиковый путь и для ученика, и для учебного заведения. Он получает «два», и что дальше? По идее его нужно оставить на второй год. Но ведь в рамках подушевого финансирования государство уже оплатило положенный год обучения. К тому же это определенное признание педагогов в своем бессилии. В итоге учителя неимоверными усилиями дотягивают немотивированного ученика до 9-го класса. Дальше же, как правило, выдается аттестат с тройками, чтобы ученик смог продолжить обучение в среднем профобразовании, где нет таких требований, как в школе.

Вера КОСТРОВА, Нижний Новгород,
фото автора

- Ирина Юрьевна, можно и мне остаться и еще позаниматься?
- Конечно, можно. Но у тебя, кажется, все получилось?
- Так я еще хочу.
И это в середине мая, когда из открытых окон одуряющее пахнет сиренью, во все голоса поют птицы, а школьники считают дни до каникул! Чем смогла расположить к себе третьеклассников Ирина Тарасова, новичок в этой школе? Хотя многое объясняет звание участника всероссийского и победителя регионального конкурсов 2013 года. Не зря таких педагогов аттестуют как самых лучших из лучших.

Директор нижегородской школы №177 Елена Валерьевна Щепелева подтверждает мою догадку: «Я знаю Ирину Юрьевну давно, еще со времени работы в школе №54, где я преподавала химию, а она вела уроки в начальных классах. Она всегда была творческим и увлеченным педагогом. А теперь, когда Ирина Юрьевна прошла многочисленные конкурсы и стала настоящим мастером, любая школа была бы счастлива заполучить ее в свой коллектив. Такой учитель дает много не только детям, он мобилизует и подтягивает коллег, стимулирует их педагогический поиск».

От директора же я узнала, что к Тарасовой уже выстроилась очередь родителей шестилеток, которые пойдут в школу лишь через год. Могу себе представить, что будет в период формирования списков классов!

Ирине Тарасовой пришлось принять класс в начале последней учебной четверти в новой школе - так сложились обстоятельства.

До этого она почти полтора десятилетия работала в замечательном коллективе нижегородского лицея №165 Автозаводского района.

- Это была не работа, а ежедневный праздник! - с восторгом вспоминает Тарасова.

По ее признанию, весь двадцатисемилетний период педагогической деятельности был сплошным праздником. Так бывает у тех, кто сразу же, без поисков и метаний, попадает на свою стезю.

Ирина с детства знала, что будет педагогом. Соседки удивлялись, почему ребята постоянно вокруг Иринки выются. Во дворе у них все стены были мелом исписаны - играли в школу. Маленькую учительницу слушались даже забияки-непоседы.

Родители Ирины не сомневались, что дочка станет педагогом, дома все разговоры только и были об этом. Иногда, приходя домой обиженной на учительницу, она слышала от строгой матери: «Вот вырастешь и станешь хорошей учительницей». А когда двоюродная сестра, старше по возрасту, пошла в педучилище, младшая ододела вопросами:

- Так разве необязательно десятый оканчивать? Можно после восьмого? Вот здорово!

И в нижегородской (тогда еще горьковской) школе №46 все знали, что Ирина в девятый класс не придет, едет в Лукоянов поступать в педучилище.

Любимая учительница математики Александра Викторовна Куликова поддержала стремление девочки стать учительницей, и другие учителя одобряли ее решение. Мама тоже была не против, но ее пугал отъезд из дома. Как одна справится? Ведь Лукоянов далеко, больше двухсот километров от Горького, туда не приедешь быстро, если потребуется помощь.

И не понадобилось ехать. Педучилище благополучно заменило ей на целых четыре года родительский дом. Там Ирина не чувствовала себя ни одинокой, ни незащищенной. С первого шага ее, как и других первокурсниц, подкупило непривычное обращение к ним учителей и директора. Их, пятнадцатилетних, называли уважительно на «вы» и считали будущими коллегами. Спрашивали строго, но и помогали во всем, как в организации занятий, подготовке к педпрактике, так и в любых бытовых вопросах. Но и не миндальничали.

Как расстраивалась Ирина, когда за первый урок на практике в базовой школе получила тройку! Это был урок труда, она увлеклась со-

пединститут на филфак, окончила его заочно, но так и не перешла на преподавание русского языка и литературы. Начальная школа, видно, навечно привязала ее.

Замужество (удачное, слава богу!), рождение первенца, переезд на новую квартиру заставили молодую учительницу перейти в другую школу. И опять повезло: этот лицей считается одним из лучших в городе. Но и работать там пришлось больше, чем в обычных школах, чтобы соответствовать уровню. Но Ирина Юрьевна уже чувствовала себя уверенно. За плечами был опыт, десятилетний педагогический стаж, три полных выпуска. Уверенности добавила и встреча с первыми своими выпуск-

- Но ведь доброта и попустительство рядом идут... Как не спутать одно с другим? - спрашиваю недоверчиво.

- Тут грань надо чувствовать. Но дети очень чуткий народ, сразу поймут, какой учитель перед ними на самом деле. С первого же знакомства я стараюсь их влюбить в себя, потом начинаю учить и требовать. Еще в 1994 году на курсах в Нижегородском институте развития образования, где нас знакомили с системой Эльконина - Давыдова, поняла, что можно и нужно работать иначе, чем мы работали до тех пор. Раньше учитель должен был дать знания, привить умения, навыки. Сейчас этого мало. Учу детей ставить перед собой цель, ста-

ученики Тарасовой выполняли министерскую контрольную работу. Задания разнообразные, их много, рассчитаны на четыре урока. Учитель разрешила выполнять их парами. Как старательно помогали ученики друг другу! Один мальчик оказался без пары, это так огорчило его! Пришлось подключить его к паре третьим. И эта тройка сделала три разные работы. Справились, потому что помогали друг другу.

- Помощь и соперничество - они мешают или органично дополняют друг друга? - я не могла не задать этого волнующего меня вопроса.

- В классе не должно быть соперничества. Только помощь, дружба и взаимовыручка. Детям жить и учиться в одном коллективе одиннадцать лет. В школе каждому ребенку должно быть комфортно и интересно. Герой всем известного сериала «Приключения Электроника» говорил: «Ведь учиться - это самое приятное!»

Сама Тарасова вначале с недоверием отнеслась к предложению участвовать в конкурсе:

- Когда мне предложили в 2013 году принять участие в районном конкурсе, первое, что почувствовала, - это сомнения. И даже не в том, что сумею справиться с четырьмя заданиями - это все было знакомо. Боялась не справиться с волнением. Ведь согласитесь, что сцена для учителя не совсем привычное место.

Но очень помогли методисты. Особенно я оценила их помощь, когда вышла на городской, а потом и на областной этапы. Поняла, что соревнования профессионалов высокого уровня - это стартовая площадка для новых достижений. Но должна сказать, что особенной конкуренции на конкурсе не чувствовалось. Каждый конкурсант болел за других участников, все старались помочь друг другу. С особым интересом я приглядывалась к коллегам, учителям начальных классов, старалась перенять от них лучшее, ведь в младших классах закладывается фундамент всех будущих знаний, без которых не обойтись в будущем.

Важно, конечно, общение с коллегами. И понимаешь, что в таких конкурсах нет проигравших, но есть много победителей. И кроме нас самих это дети, которых мы учим, их родители, а в конечном итоге - все наше общество. Для многих из нас, учителей, руководством в профессии стали слова Льва Толстого: «Если учитель имеет только любовь к делу, он будет хороший учитель. Если учитель имеет только любовь к ученику, как отец, мать, он будет лучше того учителя, который прочел все книги, но не имеет любви ни к делу, ни к ученикам. Если учитель соединяет в себе и любовь к делу, и любовь к ученикам, - он совершенный учитель».

- Хотела задать вопрос, который сейчас обсуждается на страницах «Учительской газеты»: нужны ли конкурсы «Учитель года», но вы уже почти ответили на него.

- И еще раз скажу, что очень нужны. Конкурс профессионального мастерства скоротечен, но учительская биография не измеряется временем. Она умножается на успешные судьбы учеников. Убеждена, что незабываемое общение с единомышленниками, возможность обрести новых друзей, увидеть профессию и себя в профессии по-новому - это лучшая награда за неизбежные сомнения и трудности, без которых не обходится ни одно жизненное испытание.

Методический материал Ирины Тарасовой на стр. 12

Ежедневный праздник

В классах Ирины Тарасовой не бывает двоечников

ставлением чертежа изделия, затиная эту часть урока и в результате не уложились во время.

Терзала себя, что никакая она не учительница, ничего не умеет и вообще зря вообразила, что в педагогике ее призвание. «А способностей-то и нет никаких» - такие мысли приходили в голову после первой неудачи. Но потом все было хорошо, настолько хорошо, что ей, четверокурснице, доверили работать в малокомплектной сельской школе, где не было учительницы во вто-

никами, собравшимися через десять лет после окончания школы.

- Очень удивилась я, как они разыскали меня, - вспоминает Ирина Юрьевна. - Сменила фамилию, адрес, работу, а нашли! Они очень старались. И тепло отзывались о годах учебы в начальных классах. Это ли не высокая оценка моих трудов?

За основу Тарасова взяла систему развивающего обучения. Когда впервые ознакомилась с системой Эльконина - Давыдова, сразу поняла ее ценность и серьезность.

раться самостоятельно добиваться результата и, главное, уметь самостоятельно оценить его.

После тех курсов было немало и других, в том числе в Москве, куда Тарасова ехала не просто поучиться - рассчитывала узнать о новых открытиях в педагогике.

Одно из таких открытий - не бывает неуспешных учеников. Бывают те, которые что-то недополучили в школе. Те, кого не приучили к поиску новых знаний, не привили вкус к познанию своих способностей.



Ирина ТАРАСОВА - воплощенная доброта и справедливость

ром-третьем классах. Нелегко было организовать одновременно учеников двух разных классов, зато какая это практика была на будущее!

По распределению Ирина попала в родной Горький, а горно направил ее в школу №54, куда она собиралась поступать после восьмого в педкласс, а учителя отсоветовали: мол, педучилище лучше. Зато с какой душевностью встретили здесь молодую коллегу, как тепло приняли в свой коллектив!

Сразу же после получения диплома педучилища Ирина поступила в

«Школа - самая удивительная лаборатория, потому что в ней создается будущее, в ней не замечаешь времени, проживая несколько жизней вместо одной», - написала она в своем папуществе новым конкурсантам.

Вспоминая свои первые годы учебы, Ирина Юрьевна призналась, что вначале не любила школу, боялась учиться. Возможно, потому что первая учительница была не просто строгой, но даже суровой. Не потому ли сама Ирина Юрьевна - воплощенная доброта и справедливость?

Вспоминая свою учительницу математики, Тарасова приводит такое ее утверждение: «Двойка - это не оценка человека, это оценка данной работы. А ее можно всегда переделать». Теперь и Ирина Юрьевна предлагает ребятам в таких случаях подумать и переделать работу. В ее классах не бывает не только двоечников, но и тройки в журналах достаточно редки. И еще она приучает детей не идти за помощью сразу к учителю, а просить помочь соседа.

Во время моего визита в школу

«Мне стали сниться дети...»

Фиалки, орхидеи, китайские розы, а еще индийская культура и хинди - вот далеко не полный перечень увлечений Светланы Спициной

Татьяна МАСЛИКОВА, Воронеж,
фото автора

Светлана Михайловна встретила меня неожиданно: у нее было «окно», поэтому в классе она сидела одна, а из компьютерных колонок в пустоту школьного кабинета изливалась, завораживая, индийская мелодия. То, что это музыка Индии, понятно было сразу, ее, мне кажется, ни с какой другой не спутаешь. И еще один штрих подтверждал мои догадки: рядом с монитором возлежала (другое слово в данной ситуации подобрать не хотелось) компьютерная мышка, и возлежала она не на каком-то там обычном коврик, а на почти самом настоящем индийском ковре размером с обычный компьютерный, но мягком на ощупь, ярком, узорчатом и даже с бахромой по краям.

Впереди нас ждал урок обществознания в 8-м «Б», и была еще уйма времени, чтобы обсудить, чем еще, помимо индийской культуры и самостоятельного изучения языка хинди, увлекается победитель Воронежского областного конкурса «Учитель года-2013», учитель истории и обществознания 81-й школы города Воронежа Светлана Спицина. Как она сама говорит, лишь только человек начинает чем-то серьезно интересоваться, он сразу для себя открывает много нового. Например, с чем у среднестатистического россиянина ассоциируется Индия? Правильно: танцы, фильмы, древность, слоны и коровы на улицах. А ведь это же просто целая вселенная! Даже языки похожи, хотя вроде бы это более чем странно. По мнению Светланы Михайловны, в русском и в хинди есть много созвучных слов, которые можно понять без перевода. Письменность совершенно разная, но произношение некоторых слов очень похоже, даже вспоминаются болгарский и сербский языки. Несмотря на всю любовь к Индии и ее культуре, побывать в этой стране Светлане Спициной пока не удалось - слишком дорогой переезд, там, на месте, все дешево, а дорога только в одну сторону из Воронежа обойдется почти в 40 тысяч рублей. Это даже для лучшего учителя области не дешево, особенно если учесть, что ехать в такую поездку надо не в одиночку, а всей семьей, то есть с мужем и двумя сыновьями четырнадцати и пяти с половиной лет. Ну а как же без них! Тем более что до сих пор младший нет-нет да и выскажется: «Мама, а вот когда ты в следующий раз поедешь в командировку на конкурс...» Сразу понятно, что отсутствие мамы оставило неизгладимый отпечаток в детском сознании.

- Какая Индия! - смеется Светлана Михайловна. - И как их оставлять, они и так год конкурсный пережили, по скайпу с мамой общались... Поэтому я младшему говорю: не переживай, пока никому не поеду. Буду дома цветы выращивать.

Это еще одно ее большое увлечение. В классе на столе живут две цветущие орхидеи, а необыкновенно красивая желтая китайская роза, которая обитает по соседству, между столом и подоконником, только только отцвела. Начиналось все с фиалок, которые приносили в виде листочков дети, дарили в горшочках коллеги и знакомые. Когда ухо-

дила в декрет, все цветы раздала по другим классам и только фиалки забрала с собой домой, и тут случилось неожиданное. Оказалось, что они тоже не могут без школы: дома фиалки потихоньку стали чахнуть, и это несмотря на ежедневную заботу, полив и внимание. В итоге назад в класс, как говорит Светлана, вернулись только самые стойкие экземпляры. Они и сегодня украшают ее кабинет, но, по словам хозяйки, в ближайшее время ими придется заняться вплотную - пересадить, подновить:

- Детям очень нравится, когда вокруг цветы в приличном виде, это создает комфортную обстановку, и ребята с удовольствием идут в школу.

- А говорят, что у учителя сегодня нет времени ни на что, одни учебники, тетради и школа. А вас послушаете - и цветы, и Индия...

- Все в мире относительно. Если для учителя его учительский труд в тягость, то ему, конечно, и времени не хватает, и тяжело. А мне времени просто не хватает! Не на школу, не на дом. Потому что есть много вещей, которыми я хотела бы заниматься, но в сутках, к сожалению, только 24 часа. Например, я бы с удовольствием научилась играть на пианино - инструмент дома есть, в детстве ходила в музыкальную школу один год, а теперь жалею, хочется наверстать. Еще мечтаю научиться хорошо рисовать - в «художку» тоже ходила, но уже будучи взрослой, а теперь хотелось бы эти навыки развивать... А в школе сколько еще хочется сделать проектов!

Самый главный проект, над которым сегодня работает Светлана Михайловна вместе со своей подругой и коллегой Светланой Евгеньевой Землянухиной, - это Книга Памяти школы №81. Ее планируется составить к главному юбилею следующего года - 70-летию Победы. Материалы о родственниках ветеранов, которые соберут ученики, станут основой для участия в акции «Бессмертный полк». Эта новая акция, впервые прошедшая в нынешнем году, очень понравилась и ученикам, и учителям. В поселке Придонском, где живет и работает Светлана Спицина и который уже давно считается частью Воронежа, много участников войны. Точнее, их было много, сейчас остались единицы, но еще живы малолетние узники концлагерей - свидетели зверств фашистов. Сейчас учителя разрабатывают опросник, чтобы перед камикулами вручить его детям, а те уже со знанием дела смогут поговорить со своими родными и записать их воспоминания. Затем, с начала учебного года и где-то до января, материалы соберут и обработают, а потом, как надеется Светлана Михайловна, дойдет и до издания. Параллельно будут делать большие фотографии ветеранов, с которыми ребята потом смогут выйти на парад Победы в составе «бессмертного полка». Ведь это замечательная акция и очень правильная. Сегодняшним молодым надо сохранять память о войне и передавать ее своим детям. Это возможно, только если сам прочувствовал: война не седая история, а то, что было совсем недавно с твоими родными, с твоей страной. По мнению учителей, для 15-летнего человека что 70 лет назад, что 170 - разницы, в общем-то,

никакой. Поэтому Великая Отечественная война в скором времени может оказаться, если уже не оказалась, где-то рядом с Первой мировой и теоретически чуть поближе, чем война с Наполеоном. Чтобы отсрочить такую перспективу, о Великой Отечественной надо говорить на понятном современной молодежи языке, а главное - говорить и вспоминать вместе с ней. Тут важно и то, что многие понятия того времени, например национализм, фашизм, не «отболели» сегодня, а снова и снова кровоточат.

- Например, сегодня в восьмом классе у нас идет тема «Нации и межнациональные отношения», - рассказывает Светлана Михайловна. - Тема сложная, детям непросто понять, чем отличаются нация и национальность, хотя отличие есть прямое. И потом страшен не сам национализм в целом, будь то на Украине или еще где-то, а страшно бытовое его проявление. Поэтому сразу возникают вопросы о толерантности - нужна или нет, благо для

стала настоящим откровением. До этого я не могла представить, что разговор о социальной структуре общества, гражданстве, национальности и т.д. может оказаться таким динамичным. И это несмотря на то, что, отвечая, ребята со своих мест не вставали: это правило Светлана Спицина вводит на всех своих уроках, потому что так работает быстрее. За время урока восьмиклассники успели поработать в группах, создать из бумаги объемную картину (не шедевр, конечно, но за 10 минут очень даже ничего) с небом, облаками, морем, а также птицами и плывущими по волнам лодками. В итоге окажется, что межнациональные отношения являются источником многообразия культур, а дружба и взаимопонимание между нациями становятся основой создания настоящих шедевров искусства.

Какими должны быть межнациональные отношения, чтобы мир стал лучше? Конечно, мирными, мы должны перестать конфликтовать. Но как это трудно, когда возникают,

поможет развитию дальнейшего интереса, все это так, это понятно. Но мне кажется, сегодня для учителя важнее показать детям, как в этом мире можно адаптироваться. Социализация - вот что очень важно сегодня.

- В вашей семье есть еще педагоги?

- Нет, я единственный! И в учитель пошла как-то случайно. После школы окончила музыкально-педагогический колледж, он находился недалеко от дома. Потом полтора года в детском саду работала: 90-е годы, зарплата маленькая, жить как-то надо, ушла на завод. Там какое-то время работала, потом даже художником была, а в 1995-м пришла в школу.

- Почему?

- Мне стали ночью сниться дети! Как я прихожу на урок или как я в детском саду с малышами занимаюсь... И я решила, что пора идти работать в школу, к детям. Начала с вожатой, зарплата была в два раза меньше, чем на предыдущем месте



На уроке Светлана СПИЦИНА учит детей адаптироваться в этом мире

общества или зло. В Интернете на этот вопрос самые противоположные ответы. С одной стороны, толерантность не дает развиваться государству, потому что это терпимость, это всепрощение, а значит, отсутствие своей позиции. И в итоге мы скатываемся к тому, что сейчас происходит в Европе, к бородатому победителю Евровидения, радужным флагам, разрушению традиционных ценностей, семьи и в итоге нации. Но с другой стороны, как жить без толерантности? Ее отсутствие ведет к разобщению нации и военным конфликтам.

Более подробно мы говорим на эту тему в 11-м классе. И знаете, как заметно изменились дети! Мой предыдущий выпуск, с которым мы обсуждали этот вопрос в 2007 году, оказался более непримиримым, чем современные старшеклассники. Сейчас в 11-м классе у детей другие взгляды, практически европейские. Они мыслят более глобально, они более толерантны.

- Можно сказать, Европа и Интернет работают успешно?

- Да. Урок в 8-м «Б» на тему «Нации и межнациональные отношения» никаких радикальных философских открытий в познании души юного поколения не принес, зато для меня

например, территориальные споры! И вот мы уже делим территорию, то есть стул, между двумя учениками. Сначала Сережа вышел к доске и посидел на стуле - это стала его территория. Потом вышел Дима и, пока Сережа ушел, занял его стул. Что делать Сереже? Советы посыпались со всех сторон. Девочки: «Поделитесь с ним территорией, и тогда будете в тесноте, но не в обиде!» Мальчики: «Еще в какой обиде! Объяви ему войну и стул отбери!» Тихий голос с последней парты: «Ты ему денежку предложи, да побольше, он тогда стул, то есть территорию, отдаст!»

Следующими выходят девочки - трое цепью, держатся за руки, огородив стул. Присесть на него учитель приглашает Риту и Настю. Рита обошла цепь, ее пропускают, а Настю нет. Вот такая иллюстрация к неравенству социально-экономических условий. Увы, современный мир таков, что у одних есть доступ к социальным благам, а у других нет.

- Мне кажется, - говорит Светлана Михайловна уже после урока, - что современный учитель не должен давать знания в чистом виде. Зачем, если у каждого ребенка сегодня телефон, Интернет и так далее. Запоминать надо, память развивает кругозор, а если ты много знаешь, это

работы. Но я все равно осталась здесь. И ни разу не пожалела об этом! Заочно окончила исторический факультет Воронежского государственного университета и с 1998 года работаю учителем истории.

- Что бы вы посоветовали будущим участникам всероссийского финала конкурса «Учитель года»?

- Это всего лишь конкурс, поэтому не надо относиться к нему слишком серьезно. Но и нельзя относиться к нему легко, потому что это все-таки КОНКУРС! Нужно быть самим собой. Каждому подспудно хочется победить, или если нет, то хочется, чтобы заметили и похвалили. Но учитель должен быть самим собой. Какой-то формулы успеха нет, побеждает тот человек, который знает свою работу, умеет ее хорошо делать и показывает себя, точнее - не так, точнее - он проживает это время таким, каков он есть. Нужно просто наслаждаться тем, что на столь высоком уровне у тебя есть возможность показать свои способности. Каждый из нас уникален, и в своей школе, в своем городе или области ты уже показал себя, уже стал лучшим, так что наслаждайтесь моментом!

Методический материал Светланы Спициной на стр. 13

Зарплата Под родительским оком

Наталья АЛЕКСЮТИНА, Санкт-Петербург

Школа становится все более открытой обществу, а общество желает и вправе влиять на вещи, которые до сей поры казались совершенно независимыми от внешней оценки. Например, на зарплату педагога. Правда, в этом случае влияние опосредованное, но от этого не менее важное. Как родительское мнение помогает при начислении заработной платы - в комментарии директора второй Санкт-Петербургской гимназии, народного учителя России Людмилы МАРДЕР.

- Когда мы оцениваем качество работы учителя, то обязательно проводим анкетирование учеников и родителей, - рассказывает Людмила Маратовна. - Их мнение является одной из составляющих этой оценки. Кроме того, в критерии «Коммуникативная культура учителя» есть такой показатель, как обоснованные и необоснованные жалобы. Если есть официальные обращения от родителей и они подтверждаются, то все баллы по данному критерию аннулируются. Это, конечно же, влияет в целом на повышающий коэффициент при оценке качества работы учителя.

Подобное анкетирование было введено у нас, как только в Петербурге была внедрена новая система оплаты труда. Безусловно, это может не всем нравиться, к этому не всегда однозначно относятся и сами родители, но они понимают, что есть такое право - оценить работу учителя. Тем более опрос анонимный. Проходит он два раза в год, как и раз в полгода решается вопрос о повышающем коэффициенте.

Если говорить относительно работы учителя, то особых откровений я для себя не получаю. Давно понятно, от кого что можно ожидать. Конечно, огорчает, когда родители ставят отрицательную оценку, но мы над этим работаем, это не остается незамеченным. Если происходит какой-то негативный всплеск, я обязательно обсуждаю это с учителями. Это отдельные педагоги, и они должны знать мнение родителей и детей на сей счет. Разумеется, есть те, кто скажет, что этим оценкам нельзя доверять, но умный учитель, на мой взгляд, все равно задумается, значит, он что-то где-то неправильно сделал.

Целесообразность данного анкетирования очевидна. Я уважаю родителей нашей гимназии и считаю, что они имеют полное право высказать свое мнение. Мы бы многого не достигли в своем развитии, если бы не было поддержки родителей, активной помощи родительского и попечительного совета, который, кстати сказать, сегодня состоит на две трети из родителей, чьи дети уже не учатся в гимназии. Если родители так трепетно относятся к учебному заведению, то почему их мнение не должно учитываться при оценке качества работы учителя и школы в целом?

Что касается объективности, то необъективным может быть одно или два высказывания, но массовые высказывания необъективными быть не могут. Если у учителя наблюдается данная тенденция и об этом говорят и в его, и в параллельном классе, и в классах других параллелей, то здесь однозначно нужно работать.

Математика как лекарство,

или Любовь к жизни

Светлана РУДЕНКО

Эти слова у большинства ассоциируются с одноименным рассказом Джека Лондона, для меня же после посещения Федерального научно-клинического центра детской гематологии, онкологии и иммунологии имени Димы Рогачева они теперь будут прочно связаны с его маленькими пациентами.



Занятия рисованием поднимают настроение ребятам, а значит, помогают выжить

Худенькие лысые мальчики и девочки в платочках. Все они в масках и респираторах. Их тела поражены болезнью, измучены химиотерапией, но в глазах светится жизнь, в них нет ни уныния, ни страха, правда, он надолго поселился в сердцах их родителей.

...Дети совсем слабые после химиотерапии, но спешат на урок. Уроки здесь начинаются не утром, а после процедур в 12 часов, в день 3-4 занятия, не больше. Для больного организма большая нагрузка будет непосильной тяжестью. Сейчас на лечении в Федеральном научно-клиническом центре и в Российской детской клинической больнице находится 41 выпускник 9-х классов и 20 выпускников 11-х классов из различных регионов России - Москвы, Дагестана, Ставропольского края, Липецкой, Тверской и других областей. Выпускники 9-х классов выбрали в основном ГВЭ - государственный выпускной экзамен и будут сдавать только русский и математику, а вот среди 11-классников есть и те, кто выбрал ЕГЭ.

Лечатся в центре и совсем крохи, годовалая малышка в розовом платьице туда-сюда катает игрушечную коляску. Пятилетний мальчик игра-

ет и гематологии, попросту говоря - рак.

- Сегодня из фатальных, неминуемо смертельных заболеваний рак перешел в разряд хронических, поддающихся лечению, - говорит директор центра, профессор, главный детский гематолог Министерства здравоохранения России, академик РАН Александр Григорьевич Румянцев. Александр Григорьевич - человек уни-

детской онкологии из-за рубежа. Нам удастся «вытягивать» до 70 процентов детей с самыми страшными диагнозами.

Здесь лечатся ребята со всей страны, многие приехали из отдаленных регионов, при проектировке центра это учли, так что дети живут тут вместе с родителями в небольших квартирах (в пансионате всего 150 комнат), где есть все необходимое, в том

числе и просторная кухня на три комнаты.

Во время лечения, которое длится не менее полугодом, а то и год-два, ребята школьного возраста могут учиться. Девятиклассник Максим Гасилин приехал вместе с мамой из Барнаула. У себя на родине он очень хорошо учился.

- Тут в классах всего по 3-4 человека, - рассказывает Максим, - а если болезнь обострится, то учителя приходят к детям прямо палату.

Рядом с Максимом его маленькая худенькая мама, Максим почти надвигает голову ее выше.

- С нашими детьми занимаются замечательные педагоги. Спасибо им огромное, - в ее глазах блещут слезы.

- Учеба для детей - это то же самое, что для взрослых работа, даже под капельницей ребята просят, чтобы с ними занимались математикой, - рассказывает Александр Григорьевич.

- Мотивация к учебе у этих ребят сильнейшая, - вступает в разговор директор центра образования №109, куда и входит эта больничная школа, Евгений Ямбург. - Дети рассуждают так: если меня учат, значит, буду жить, а это лучшая психотерапия.

К сожалению, прошлогодние скандалы с досрочной сдачей ЕГЭ в лечебных учреждениях, когда здоровые дети, чтобы избавиться от лишнего контроля, сдавали единый экзамен в больницах, пагубно отразились на реально больных ребятах. Ужесточение правил итоговой аттестации ударило прежде всего по ним.

- Да, ограничений сейчас много, но если регион хочет решить эту проблему, то он найдет способы, - заявил Евгений Александрович.

Надо сказать, что именно Ямбург долгое время всерьез занимается образованием детей с ограниченными возможностями, а также организацией выпускных экзаменов у тяжело больных детей.

В этом году к этой работе подключился и Рособрназор. Посетив гематологический центр имени Димы Рогачева, глава Рособрназора Сергей Кравцов убедился, насколько важно обучение и итоговая аттестация тяжело больных детей и что вопрос этот решить можно, хотя сложностей предостаточно.

- У нас практически нет нормативной базы, - обратился к Сергею Кравцову Евгений Ямбург, - по закону база данных участников выпускных экзаменов закрывается 1 марта. А если ребенок попал из своего региона в московскую больницу в апреле? Или другая проблема. Чтобы сдавать экзамены в традиционном виде, а не в форме ЕГЭ, надо иметь инвалидность. Ребенок приехал в Москву без этого статуса. А чтобы его оформить, надо чуть ли не полгода, а в результате ребенок не успевает к началу экзаменов. Чиновники на местах не открывают таких школ и при больницах, тем более не выводят детей на экзамены. Говорят, якобы это нарушит необходимую стерильность. Проблема решается практически только в Москве.

- Впрочем, и здесь есть свои сложности. Так, дети выпускного класса готовились к ЕГЭ, но, попав в центр, сейчас пока сдадут итоговые экзамены за 11-й класс только в традиционной форме ГВЭ - государственных выпускных экзаменов, - рассказывает заместитель директора центра образования №109 Надежда Суркова.

- У детей есть право выбора между ЕГЭ и традиционным экзаменом, - отметил Сергей Кравцов.

Он заверил, что готов усовершенствовать нормативную базу и открыть здесь пункты сдачи ЕГЭ, если ребята его выберут. Кроме того, Сергей Сергеевич предложил открыть и другие такие школы по месту лечения детей.

- Учеба дает таким ребятам стимул жить, а от эмоционального состояния, как известно, очень многое зависит, - убежден Сергей Кравцов.

Сергей Сергеевич пообщался с ребятами, которые проходят лечение в гематологическом центре. А пятикласснице Дарье Бондарь вручил диплом за победу в дистанционном математическом конкурсе «Новый урок». Сергей Сергеевич пожал руку талантливой девочке. Даша необыкновенно мужественный и целеустремленный человек. Несмотря на слабость, после химиотерапии она усиленно занимается математикой, болезнь не сломила ее силу воли и жажду познания.

Досье «УГ»

Детский гематологический центр рассчитан на 200 коек и может принять до 700 пациентов в год. Техническое оснащение для лечения больных детей - это самые современные разработки в области медицины. Основное достижение, а также гордость клиники - это операции по трансплантации костного мозга. В России проводится всего около 200 подобных операций в год, а требуется от 800 до 1000. Клиника им. Димы Рогачева планирует делать более 250 операций по трансплантации ежегодно.

логическими и молекулярно-генетическими исследованиями экологических катастроф в Киришах и Черновцах. Профессор Румянцев участвовал в ликвидации последствий аварии Чернобыльской АЭС, был организатором программы «Дети Чернобыля» в СССР и России.

- Центр имени Димы Рогачева, от-

Досье «УГ»

В прошлом году почти 300 тысяч россиян и более 7 миллионов людей в мире умерли от рака. По мнению ученых, в развитии стран рак обгонит сердечные заболевания и станет наиболее частой причиной смерти. Чаще всего дети страдают онкологическими заболеваниями костного мозга и крови (34 процента), на втором месте - опухоли головного мозга и нервной системы (27 процентов)

крытый два года назад Президентом РФ Владимиром Путиным, уникален во многих отношениях, - говорит Александр Григорьевич. - Здесь работают около двух тысяч медицинских работников, приглашены пятеро всемирно известных врачей в области

ка, - рассказывает Максим, - а если болезнь обострится, то учителя приходят к детям прямо палату.

ка, - рассказывает Максим, - а если болезнь обострится, то учителя приходят к детям прямо палату.

Надежда ТУМОВА

- Евгений Александрович, с момента вступления в силу Закона «Об образовании в РФ», в числе других задач устанавливающего особенности организации образовательного процесса детей с ограниченными возможностями здоровья, произошло ли за это время изменения в части обеспечения их прав на качественное и доступное образование?

- Несомненно, изменения есть. Считаю, что на первом этапе было важно определить приоритетные направления действий в решении этой серьезной задачи, начиная от развития служб ранней помощи для детей с ОВЗ и их семей, организации психолого-педагогического, медицинского и социального сопровождения до профессионального образования и дальнейшей социализации. И если мы начнем с самых маленьких детей, то в 62 регионах сейчас созданы службы ранней помощи на базе дошкольных учреждений и центров психолого-педагогической, медицинской и социальной помощи. Отлично, что при этом реализуются вариативные модели работы с семьями на основе взаимодействия ПМПК, дошкольных образовательных организаций, центров психолого-педагогической, медицинской и социальной помощи, специальных (коррекционных) образовательных организаций. Последние, имея кадровый потенциал сопровождения, тоже могут открывать такие службы.

Уже есть позитивный опыт организации региональных систем служб ранней помощи в Москве, Санкт-Петербурге, Калининградской, Самарской, Новгородской областях, Красноярском крае, Республике Марий Эл.

- Значит, сюда можно смело отправляться за опытом. Это хорошо. А что нужно сделать другим регионам, чтобы встать в их ряды?

- Эти шаги хорошо известны. В первых, необходимо провести анализ ситуации в регионе. Во-вторых, выбрать учреждения, которые станут основными (ресурсными) по оказанию ранней помощи. А следующим шагом должно быть включение в региональную долгосрочную целевую программу мероприятий (концепция, программы ранней помощи, финансы). Требуется также определить механизмы межведомственной координации - возможно, определение ведущего ведомства. И конечно же, важно обеспечить систему информирования населения.

В свою очередь наше министерство занимается реализацией проекта «Внедрение модели повышения квалификации работников сферы образования в области распространения современных технологий успешной социализации детей раннего возраста с ограниченными возможностями здоровья». Специалисты МГГУ им. М.А.Шоло-

хова, которые выступают исполнителями проекта, в 2014-2015 годах занимаются разработкой и апробацией модели создания условий для максимальной реализации реабилитационного потенциала каждого малыша с ОВЗ, нормализации жизни семьи в целом. Также будет проводиться повышение квалификации не менее тысячи специалистов, разработаны методические рекомендации по развитию служб ранней помощи в регионах.

Для нас очень важно, что благодаря комплексной коррекционной работе на раннем этапе возможностями здоровья к моменту поступления в школу могли обучаться по общеобразовательным програм-

школам оснащены специальным оборудованием и приспособлениями для беспрепятственного доступа и обучения детей-инвалидов. Но, к сожалению, в ряде регионов недооценивают значимость данной работы.

Хочу подчеркнуть, обучение детей с ограниченными возможностями здоровья может быть организовано как совместно с другими учениками, так и в отдельных классах, группах или в отдельных школах. Необходимо очень взвешенно подходить к вопросам оптимизации сети специальных (коррекционных) образовательных учреждений. В последние годы в субъектах Российской Федерации произошло сокращение на пять процентов

осуществляется подготовка 400 тьюторов из региональных институтов повышения квалификации всех регионов. А те в свою очередь должны будут провести курсы повышения квалификации для 7800 учителей и специалистов в сентябре - декабре 2014 года и 9450 учителей и специалистов в 2015-м.

Сегодня регионам важно организовать взаимодействие с МГПУ по повышению квалификации учителей, специалистов ПМПК и руководителей школ по вопросам инклюзивного образования.

- А по каким программам будут учиться дети с ограниченными возможностями здоровья в стенах обычной школы? Смогут ли они наравне с другими сверстни-

нутся курсы повышения квалификации более чем для 650 руководителей и педагогов общеобразовательных и специальных (коррекционных) школ по вопросам внедрения стандартов. Также будут разработаны методические рекомендации, содержащие описание актуальных проблем и регионального опыта реализации ФГОС обучающихся с ограниченными возможностями здоровья.

Ключевая роль в определении образовательных маршрутов детей и подростков с ограниченными возможностями здоровья принадлежит службе практической психологии образования. Сегодня она развивается на базе психолого-педагогических и медико-социальных центров, психолого-медико-педагогических комиссий, общеобразовательных организаций.

В рамках развития инклюзивного образования многие центры работают совместно со специальными (коррекционными) образовательными учреждениями и школами, в которых обучаются дети с ограниченными возможностями здоровья. На базе ППМС-центров в ряде регионов организованы ресурсно-методические центры инклюзивного образования. В последних созданы методические объединения специалистов помогающего профиля (педагогов-психологов, учителей-логопедов, учителей-дефектологов, социальных педагогов).

Евгений СИЛЬЯНОВ, директор Департамента государственной политики в сфере защиты прав детей Минобрнауки:

Требуется планомерная работа по созданию безбарьерной среды на всех уровнях образования

мам в обычных школах. Нужно отметить, что сегодня баланс создания условий для обеспечения качественного образования детей с ОВЗ сместился в сторону инклюзивного образования, интегрированного обучения в отдельных классах в общеобразовательных школах.

СКОУ при одновременном росте на два процента числа обучающихся в них детей.

- Евгений Александрович, известно, что в коррекционных школах работают квалифицированные кадры. Они могли оказать всестороннюю помощь своим питомцам с теми или иными проблемами здоровья. А есть ли такие специалисты в обычных школах?

- Начиная с 2011 года проводится работа по повышению квалификации специалистов психолого-медико-педагогических комиссий и образовательных учреждений по вопросам реализации индивидуальной программы реабилитации и обучения ребенка-инвалида в обычных образовательных учреждениях. Так, за три года прошли обучение по программе «Механизмы реализации индивидуальной программы реабилитации ребенка-инвалида в части получения детьми-инвалидами образования в обычных образовательных учреждениях» 3835 учителей, специалистов, руководителей из 70 субъектов РФ.

В 2014-2015 годах эта работа продолжится с участием региональных институтов повышения квалификации и переподготовки работников образования (исполнитель - Московский городской педагогический университет, ректор И.М.Реморенко). В 2014 году

ками осваивать программы, сдавать экзамены?

- Для обеспечения максимального охвата качественным образованием детей с ОВЗ наше министерство реализует проект «Разработка федерального государственного образовательного стандарта образования обучающихся с ограниченными возможностями здоровья и механизмов его внедрения». Проекты стандартов для девяти категорий детей с ОВЗ для широкого обсуждения размещены на сайте разработчиков (РГПУ им. А.И.Герцена).

Мы провели конкурсный отбор региональных программ развития на 2014 и 2015 годы по направлению «Распространение на всей территории Российской Федерации современных моделей успешной социализации детей». Победителями были признаны 17 субъектов Российской Федерации, общий объем федеральной поддержки со-

Статфакт

По состоянию на начало 2009-2010 учебного года в России функционировало 1804 СКОУ, в которых обучались 207 тыс. детей с различными недостатками в физическом и (или) психическом развитии.

В 2012-2013 учебном году соответственно 1708 - 211 тыс. детей.

На начало 2013-2014 учебного года в 1676 специальных (коррекционных) организациях обучались 210194 ребенка.

Количество специальных (коррекционных) школ за год сократилось на 32 учреждения.

В рамках проекта «Разработка комплекса мероприятий по совершенствованию деятельности центров психолого-педагогической, медицинской и социальной помощи детям» (исполнитель - самарский центр повышения квалификации «Региональный социопсихологический центр») создается примерный пакет нормативной и методической документации для центров. Будут также проведены курсы повышения квалификации для специалистов.

И самое главное: руководители органов государственной власти в сфере образования в ситуациях оптимизации расходов не должны уходить от решения проблем детей с ограниченными возможностями здоровья, инвалидностью и их семей, в рамках своей компетенции обязаны организовать для них доступное и качественное образование, предоставление психолого-педагогической, медицинской и социальной помощи. Право выбора образовательной организации является компетенцией родителей (законных представителей), и оно реально должно быть обеспечено и в коррекционной школе, и общеобразовательной.

Департамент готов оказывать консультативную и методическую поддержку нашим коллегам в субъектах Российской Федерации и открыт к взаимодействию.



Евгений СИЛЬЯНОВ

- Но готовы ли наши обычные школы, Евгений Александрович, создать специальные условия для особых детей и организовать обучение? Это ведь весьма непростая задача.

- Согласен, кавалерийским наскоком эту задачу не решить. Требуется планомерная, ежедневная, целенаправленная работа. К примеру, к настоящему времени 3345 обычных общеобразовательных

NB! На реализацию государственной программы «Доступная среда» в 2011-2015 годах предусмотрено 17,8 млрд рублей, в том числе из федерального бюджета будет выделено 9 млрд рублей, из бюджетов субъектов Российской Федерации - 8,8 млрд рублей.

В рамках программы Минобрнауки России совместно с органами исполнительной власти субъектов Российской Федерации реализуются мероприятия, которые предусматривают:

- создание в обычных образовательных учреждениях, реализующих программы общего образования, универсальной безбарьерной среды, позволяющей обеспечить полноценную интеграцию детей-инвалидов;

- оснащение образовательных учреждений специальным, в том числе учебным, реабилитационным, компьютерным, оборудованием и автотранспортом для организации коррекционной работы и обучения инвалидов по зрению, слуху и с нарушениями опорно-двигательного аппарата;

- проведение обучающих мероприятий для специалистов психолого-медико-педагогических комиссий и образовательных учреждений по вопросам реализации индивидуальной программы реабилитации ребенка-инвалида в части получения детьми-инвалидами образования в обычных образовательных учреждениях.

ставит 291 млн 150 тыс. рублей в 2014 году. А с 1 сентября более 90 школ перейдут на апробацию ФГОС, в них будут созданы материально-технические условия для его реализации за счет средств федеральной поддержки.

В целях обеспечения методической поддержки школ, участвующих в апробации ФГОС, в июне нач-

От кубизма до импрессионизма

Последний звонок: ретроспектива картин школьной жизни



Школьная дружба навек?!

Лора ЗУЕВА, Михаил КУЗМИНСКИЙ (фото), Ярославль

Репин, Серов, Решетников - знали ли они, что пишут иллюстрации к событиям в Провинциальном колледже? Зато выпускники этой региональной инновационной площадки Ярославской области разбираются в живописи настолько хорошо, что решили рассказать о переполняющих их чувствах с помощью картин, которые демонстрировались на экране во время празднования Последнего звонка во Дворце культуры Всероссийского общества слепых.

Просто своего зала, способного вместить 110 выпускников, а также их родителей, друзей, «преемников», учителей пока в колледже нет. Выручают соседи.

Прощаются со школой одиннадцатиклассники всех четырех параллелей: ребята учатся здесь в гуманитарном, социально-гуманитарном, экономическом и информационно-технологическом классах. Принимают в Провинциальный колледж только в десятый класс, поэтому для педагогического состава прощание с нынешними выпускниками означает то, что завтра их ожидает знакомство с новым набором старшеклассников.

Упоминание о Провинциальном колледже появилось в региональной печати в 1991 году - это была реклама образовательного летнего лагеря для старшеклассников области на базе отдыха «Искра» в Гаврилов-Ямском районе. Так, в 1992-м был со-

здан Ярославский городской научно-педагогический центр - Провинциальный колледж. А традиции профильного, но очень романтического (прошлым летом смена так и называлась - «Романтика», в этом, правда, ей придали несколько другой импульс, назвав «Рго-завтра») лагеря сильны в нем и по сей день: это сбор для общения и интеллектуальной поддержки победителей предметных олимпиад, участников научной конференции школьников «Открытие» и других образовательных, творческих и спортивных конкурсов, а также старшеклассников, проявляющих интерес к исследовательской деятельности и научному творчеству.

Летняя дружба, сложившаяся из-за живого интереса к познанию, часто перерастает в желание учиться вместе в колледже, сделавшем ставку на интеллектуальность.

Но дети в колледже не только вгрызаются в гранит науки, они поют и танцуют, смотрят кино и смеются. Главное - они вместе. И как спела здешняя звезда Вера Боброва: «Я бы хотела время нарисовать... чтобы каждой минуте след не говорить: «Прощай!»

Прощание со школой - это и надежда на будущее, которое в твоих руках, и грусть о том, что тебя окружало, что было дорого. Дети растут, отметила директор колледжа Елена Семко, меняются. В ее школе это был путь, по ее словам, «от кубизма с его угловатостью и неточностью к импрессионизму - умению мечтать». Но важно то, что все их устремления основываются на реализме - умении понимать эту жизнь и воплощать задуманное.



Впереди жизнь и множество самых интересных профессий

Татьяна МАСЛИКОВА, фото из школьного архива

А чем вам запомнился ваш Последний звонок? Конечно, цветами, улыбками, возможно, стайкой голубей, которых на торжественной линейке выпускают покружить над школьным стадионом. Или, что тоже бывает довольно часто, гирляндами ярких воздушных шариков, стремительно поднимающихся в ярко-голубое майское небо.

У выпускников школы №73 города Воронежа есть своя неповторимая традиция - проводить на Последнем звонке авиашоу бумажных самолетиков. Уже почти взрослые одиннадцатиклассники на несколько дней снова с удовольствием становятся детьми, раз за разом старательно складывая эту вроде бы совсем несложную бумажную модельку. Хотя как посмотреть: попробуйте сделать обычный бумажный самолетик, способный пролететь расстояние в 30 метров! Именно таким является школьный рекорд - 30 метров 50 сантиметров. Кто и когда

В этом году в 73-й школе, одной из самых больших и многочисленных в Воронеже, шесть одиннадцатых классов, 146 выпускников. Когда школу хвалят, а это бывает частенько, нынешний ее директор Сергей Николаевич Воробьев говорит так: «Наша школа не хорошая, а правильная!» Вот уже несколько лет школа носит имя первого своего директора - участника Великой Отечественной войны Александра Федосеевича Чернонога. Постоянное творчество, желание найти что-то новое, интересное всегда было присуще ее учителям и учащимся. Например, на одном из Последних звонков все - и хозяева, и гости - вдруг оказались не на торжественной линейке, а на «митинге протеста», на котором выпускники обратились к педагогам с такими словами: «Вот опять учительский произвол! Еще вчера сидели себе, учились, ничего не подозревали. А сегодня всех перед школой построили и говорят: «У нас праздник! Для одиннадцатиклассников прозвонит последний звонок! А кто просил? И для кого это, собственно говоря, праздник?.. Я, между прочим, еще недо-

Бумажный самолетик - пропуск во взрослую жизнь

Но им так хочется вернуться

его установил, уже как-то подзабылось, но то, что рекорд существует, - факт, и это записано в школьной истории.

А началось все в 2007 году, когда совет старшеклассников «Шанс» единодушно поддержал идею проведения бумажного авиашоу, предложенную заместителем директора Натальей Николаевной Селивановской и педагогом-организатором Еленой Владимировной Акуловой. Необычные соревнования решено было проводить после каждой линейки Последнего звонка. Тогда никто и подумать не мог, какой долгожданной и популярной станет эта часть праздника! Слово выпускникам.

учился! Ортогональное проектирование ну никак не дается!..» Но всему свое время, и вот уже веселый розыгрыш сменяется немного грустными, сердечными словами прощания: «Учитель... Какое тепло исходит от этого слова, какой огромный смысл несет оно в себе! Именно учитель связывает невидимой ниточкой прошлое, настоящее и будущее. Сначала учитель держит в своих ладонях жизнь ребенка, потом трепетно опекает подростка и в финале очень тонко вычерчивает путь уже взрослого человека. Спасибо! Спасибо за то, что вели нас по жизни. Дальше пойдем сами по дороге, озаряемой светом вашей любви».



Авиашоу бумажных самолетиков - ноу-хау 73-й воронежской школы

Лилия Потапова, 11-й «Б»:

- Еще в первом классе, когда надевала на выпускников колокольчики и дарила ландыши, мечтала стоять на своей последней линейке выпускницей.

Кристина Серягина, 11-й «Д»:

- Мне не хочется покидать школу! Я еще не накаталась по дороге детства. Поэтому это мероприятие для меня скорее печальное, чем веселое.

Даша Позднякова, 11-й «Б»:

- Мне очень нравится, как у нас проходит день прощания со школой. Это и торжественная линейка, и последний школьный урок, и авиашоу бумажных самолетиков. Возникает ощущение большого и долгого семейного праздника, где собрались вместе родные и близкие тебе люди.

Дмитрий Васильев, 11-й «Г»:

- Сделать бумажный самолетик - это целая наука. Множество факторов могут повлиять на дальность полета: площадь и длина крыльев, сила броска, изгиб запястья и, наконец, направление ветра или нелетная погода. Я с десятого класса готовилась к этой церемонии.

Еще одна традиция Последнего звонка - это заключительный, последний в жизни выпускников урок. На него ребята отправляются после торжественной линейки. Зачем? Об этом они рассказывают сами:

Илья Просветов, 11-й «Д»:

- Думаю, что это хорошая традиция, раз есть последний звонок, то и последний урок должен быть.

Никита Ткачев, 11-й «В»:

- Понятное дело, учиться в этот день никто не собирается, но провести еще час в своем кабинете хочется.

Марина Степанова, 11-й «В»:

- Посидели напоследок в родном классе, повспомнили, что было, поплакали...

Роберт Марданшин, 11-й «Г»:

- На последнем уроке выпускник последний раз сидит за своей партой, в своем кабинете, в стенах родной школы и, может быть, в первый раз чувствует всю ценность того времени, которое мы провели здесь.

Роман Горбунов, 11-й «Б»:

- А вообще кто сказал, что я попрощался? Мои дети будут учиться только здесь!

За Толстого - «2», за Достоевского - «5»?

Русская литература как средство воспитания православного и государственного духа

Когда светскую конференцию на образовательную тему открывают восклицанием «Христос воскрес!», прозвучавшим как пароль, и оратору так же дружно весь зал отвечает: «Воистину воскрес!», даже верующий человек испытывает некоторую неловкость. Дальше - больше. Обращаются к присутствующим в зале учителям и студентам ни больше ни меньше как «братья и сестры», а русскую литературу рассматривают почти исключительно в православном контексте (как «отражение русского православного духа»). Именно поэтому прошедшее недавно в Общественной палате представление новой Концепции преподавания литературы в контексте отечественной культуры вызвало бурную реакцию общественности.

При этом на обсуждение был вынесен проект, содержащий практически не конкретизированные тезисы. Но и в них настораживают некоторые фразы, которые можно трактовать широко в зависимости от идеологии. Например: литература «вводит ученика в соприкосновение со сферой нравственных ценностей и способствует созданию культурно обусловленного, этически надежного и социально продуктивного образа личности». Или: «Отбор изучаемых в школе произведений должен основываться на их художественных достоинствах, нравственных качествах, жизнеутверждающем пафосе» (курсив наш).

Удивительно, но основных положений концепции в открытом доступе нет. По словам инициаторов конференции, она станет доступна лишь после «технической» доработки, в том числе уточнения понятий, примерно в июне. То есть пока общественность вынуждена обсуждать устные высказывания и интерпретации концепции, которую мало кто, кроме авторов, видел. Однако это не помешало председателю Комиссии ОП РФ по культуре и сохранению историко-культурного наследия Павлу Пожигайло заявить, что проект будет представлен вице-премьеру Ольге Голодец и затем президенту страны. Интересно, что общественное обсуждение концепции преподавания литературы удивительным образом совпало с инициативой думского Комитета по безопасности и противодействию коррупции во главе с Ириной Яровой о введении единого перечня учебников по литературе, русскому языку и истории. Кроме того, присутствовавшая на конференции в ОП зам. министра образования Наталья Третьяк заявила, что Министерство образования и науки РФ не только поддерживает разработку концепции преподавания литературы, но и само участвует в этой работе. По мнению некоторых экспертов, это может означать, что, когда поступит распоряжение «сверху», Минобрнауки создаст рабочую группу по разработке концепции, в которой попытаются найти консенсус между «либералами» и «государственниками». Представляем вам самые яркие мнения как сторонников концепции, так и ее противников.

Андрей УСПЕНСКИЙ, преподаватель русского языка и литературы школы №37 Череповца Вологодской области, абсолютный победитель Всероссийского конкурса «Учитель года России-2006»:

- Концепция напоминает объяснительную записку к любой программе по литературе. Красивые слова, правильные задачи и цели. Слегка тревожит то, кто будет производить «отбор изучаемых в школе произведений», которые должны «основываться на... жизнеутверждающем пафосе». Сочтут ли, например, творчество Хармса или «Реквием» Ахматовой жизнеутверждающими те люди, которые видят «проблему противостояния литературы и... Интернета и как следствие резкое снижение интеллектуального и нравственного уровня учащейся молодежи...» (такой новый жупел - Интернет). Да и способы решения поставленных задач предложены, на мой взгляд, не самые лучшие. Принуждение (на конференции были высказаны пожелания о введении обязательного экзамена по литературе) к любви не приводит, а, наоборот, вызывает отвращение. А разве можно воспитать Человека тем, что это отвращение вызывает? Далее предлагается вернуть смысл школьному сочинению. Иначе говоря, оценивать будем не по тому, что прочитано, а по тому, что написано, значит, главное - не прочитать, а написать. А в книжных магазинах снова появится обилие книжонок с названиями «100 (200, 500) лучших (серебряных, золотых) сочинений». Это и станет основой литературного образования. Увы.

P.S. Тезисы концепции преподавания литературы, проект закона о поправках в Закон «Об образовании в РФ», а также другие мнения см. на www.ug.ru/article/740

Павел ПОЖИГАЙЛО, председатель Комиссии Общественной палаты РФ по культуре и сохранению историко-культурного наследия:

- Нам хотелось, чтобы этот предмет был главным предметом о человеке - не о стиле, не о форме, не об удовольствии, не об истории Отечества, не о биографии писателей, о Человеке. Достоевский говорил, что главная битва происходит в сердце человека, в нем Бог борется с дьяволом. Этот предмет открывает человеку, как он высок и велик, и идеал, к которому он должен стремиться. Но очень важно, чтобы этот предмет сохранял свободу внутреннего, творческого самоопределения. Нужно избегать крайностей, когда от прочтения книг получают только эстетическое удовольствие и когда воспринимают программу или учебник как устав карательной службы. Конечно, эта концепция имеет некоторый характер субъективности, для этого мы и выносим ее на общественное обсуждение.

Николай ЛОБАСТОВ, преподаватель литературы из г. Лысково Нижегородской области, автор книги о русской литературе «Записки сельского учителя» (см. сайт «УГ»), один из авторов концепции:

- Все русские писатели, возвращаясь к консервативным ценностям, непременно возвратились и к государству, и наоборот, все заразившиеся западным либерализмом тут же вставали на путь разрушения собственного общежития. Пушкин призвал служить Отечеству «верою и правдою, имея целью искренне усердно соединиться с правительством в великом подвиге улучшения государственных постановлений». У Гоголя вся его духовная проза об ис-

Михаил НЯНКОВСКИЙ, заслуженный учитель РФ, лауреат Премии Президента РФ, абсолютный победитель Всероссийского конкурса «Учитель года России-1994», главный редактор книжного издательства «Академия развития»:

- Наконец-то на самом высоком уровне появилось осознание того, что литературное образование - дело государственное и что некая единая концепция литературного образования необходима. И вот уже первые попытки создания такой концепции, в основных положениях которой есть немало ценного. Смущает, в сущности, только одно: «сверхзадача учителя-словесника, - утверждают

Владимир АННУШКИН, профессор, зав. кафедрой русской словесности и межкультурной коммуникации Государственного института русского языка имени А.С.Пушкина, один из разработчиков концепции:

- Цель преподавания литературы в школе - воспитание человека через совершенное слово, предложение идеалов и жизненных ориентиров, нравственное становление личности посредством литературного воспитания. Задачи - представление смыслов бытия, поиск истины как выбор правильного пути, поступка, решение жизненных проблем через ясное понимание литературного текста и собственное словесное творчество. Текст должен быть культурно значимым, давать нравственные, этические ориентиры, зажигать интеллектуально и увлекать эстетически.

Ученик ждет от современного учителя тактичной подсказки, а не заигрывания с ним при самостоятельности выбора, ибо юность, по словам устава Царского лицея, «удерживаться должна от своеволия мудростью наставни-

тинном и благородном служении царю. Лермонтов, Тютчев, Фет, Полонский, Аксаков, Киреевский, Хомяков, Алексей Константинович Толстой, Жуковский - никто из них не покушался на традиции и существующий строй.

Но некоторые художники стали внедрять в сознание мысль о служении не истине, а своим личным желаниям и их неперемennom условию - свободе от авторитета. На этом пути два препятствия - церковь и государство. Островский своими купцами-самодурами однозначно отрекался от патриархальной Руси, Салтыков-Щедрин писал кровавую пародию на «Повесть временных лет», Тургенев либеральный принцип довел до крайности и говорит, что нет принципов, а есть одни ощущения. А Лев Толстой пошел даже дальше

ка». Необходимо, чтобы ученик осознал: слово - главная характеристика человека, ибо человек, созданный по образу Божию, есть существо словесное, а культура слова прежде всего воплощается в литературе. А литература в русской культуре - главный предмет и способ формирования общественной нравственности и личной идеологии.

Литературное произведение отвечает на этот вопрос: в чем правильный нравственный выбор для человека? И не надо предполагать, как это делает наша либеральная философия, что этих путей много: «Широк путь для прелести, но узок вход в Царствие Небесное». Литературное словесное образование совершенствует человека в трех главных направлениях: что есть добро (это путь нравственности), что есть истина (это поиск знания, будешь ли ты знатоком или невеждой). И наконец, третье направление - что есть красота. В литературном тексте красота и выразительность слова - это главное, это путь к прекрасному, будешь ли ты эстетически и вкусово соответствовать добру, полезному, богатому, многообразному русскому языку?

социалистов, которых гениально развенчал Достоевский, и призвал к анархии, упразднению чиновников, армии, полиции, судов, тюрем и самого государства. Лев Львович, его сын, писал: «В эмиграции часто говорят, что Толстой был первой и главной причиной русской революции, и в этом много правды».

Итак, литература, надо признать, как укрепляла нашу нравственность, традиции и государственность, так и подталкивала к их разрушению. Нам пора отказаться от социалистически-либерального подхода в изучении литературы. Конечно, ничего не запрещать, как провокационно заявляют наши оппоненты, а просто верно расставить акценты, учитывая трагический опыт XX века.

разработчики концепции, - посредством литературы взращивать в ученике Человека в самом высоком понимании этого слова». Вот мы и вернулись к тому, от чего стаким трудом и так долго уходили: «посредством литературы». Литература вновь перестала быть самостоятельной ценностью, а стала средством решения каких-то внелитературных задач. Сколько ж мы в советские годы усердствовали над идейным содержанием! А что, простите, изменилось? Опять идеология! Только другая... Но кто сегодня решает, что нравственно, а что нет, что является гражданским служением, а что не является? Ответы прозвучали: высшие ценности - православие и государственность. И главное: не дай бог, либерализм! И уже под сомнение (и особый конт-

роль!) ставятся либеральные Тургенев, Островский, Некрасов, Щедрин...

Но что такое государственные ценности? В чем больше проявляется гражданское служение: в верноподданничестве или в разумной критике, без которой нормальное государство развиваться не может? Да и с православием, господа, горячиться не стоит. У нас и в Центральной России истинно верующие не составляют большинство, а что вы собираетесь делать с вашим единым православным учебником в школах мусульманского Кавказа и Татарстана или буддистской Калмыкии? Да и вообще православное (и шире - религиозное) воспитание - это дело церкви, а не школы. И может быть, пора перестать превращать учителя литературы в учителя жизни?

От редакции

На обсуждении в Общественной палате прозвучало немало важных мыслей, да и председатель Комиссии ОП по культуре Павел Пожигайло пытался урезонить особо рьяных «православных» деятелей, прося с осторожностью упоминать термины «позитивный пафос» и т. п. Как справедливо заметил зав. редакцией литературы издательства «Русское слово» и учитель литературы московской гимназии №1516 Алексей Федоров, литература оказалась на перекрестке двух взаимоисключающих тенденций в российском обществе. И появившуюся концепцию можно рассматривать как защитную ре-

акцию части нашего общества на «западную» тенденцию - модернизацию отечественной системы в духе европейской и американской моделей образования с их тестированием, прагматизмом и коммерциализацией. Главное, чтобы эта защита не перешла в нападение, которое может обернуться закрепленной на государственном уровне клерикализацией и идеологизацией школьного образования. Пока нас вновь не поставили перед очередным фактом в виде президентского поручения «создать и внедрить», предлагаем включиться в обсуждение этой острой темы.

Полосу подготовила Татьяна ЕФЛАЕВА

Продолжение темы на стр. 16

Строки из писем

А как хорошо начиналось...

Надежда ТУМОВА

«Что за праздник такой - День защиты детей? - недоумевает в письме автор из Барнаула. - Разве детей нужно защищать один день в году - 1 июня?» Трудно не согласиться с нашей читательницей. Мы научились проводить ярко различные кампании. А в каждодневной жизни порою забываем прописные истины.

Павел Мурзов, командир отряда юных экологов, Белинский район, Пензенская область:

«Мы, члены отряда, решили пойти в колхозный сад села Пушанина, чтобы убрать мусор. Когда пришли, то были шокированы тем, как люди захлестили природу. Но мы дело свое знаем: убрали мусор, и получилась чистая поляна! Но я все равно остался недоволен! Когда-то это был прекрасный сад, а теперь свалка! Да и убрали мы около 20 процентов территории, а остальные 80 кто убирать будет? Так хочется обратиться к взрослым: давайте не раскидывать где попало бытовые отходы, а наводить порядок. Нам, детям, так хочется, чтобы было красиво, чисто и уютно в нашем большом общем доме».

Ольга Трубина, психолог, Барнаул:

«Меня как психолога очень волнует непонимание родителями своих детей. Недавно была просто шокирована уличной сценкой. Впереди шли молодые родители с мальчиком дошкольного возраста. Они вышли из магазина, и тот в слезах продолжал умолять родителей купить ему игрушку. Вместо того чтобы поговорить с малышом, успокоить его, мама молча буквально тащила ребенка за собой. Он вырвался, а молодая женщина ему с такой злобой: «Как ты надоед! Что ты все ноешь, гаденыш». Мальчик заревел еще больше. Я не рискнула подойти к разъяренной мамаше и потом долго жалела об этом. Картина так и стоит у меня перед глазами. Скоро День защиты детей. Что это за праздник такой? Разве детей нужно защищать один день в году?»

Татьяна Серегина, учительница, Старый Оскол, Белгородская область:

«Недавно попала в руки замечательная книжечка под названием «Педагогическая копилка». Ее автор - кандидат педагогических наук, заслуженная учительница РФ Нина Исааковна Черепанова. В течение многих лет она собирала истории из учительской жизни, на примере которых можно понять, как не надо вести себя с детьми. Речевые клише, поведенческие ошибки, скоропалительные выводы - словом, многие наши огрехи поданы с доброй долей юмора. Полезная книга. Всего один пример. Молодая учительница на классном часе беседует с пятиклассниками о дружбе. Приводит яркие примеры, читает весьма выразительно стихи. Ребята слушают внимательно. И все вроде доходит до них. Но вот звучит задание на дом: написать мини-сочинение о дружбе мальчиков и девочек. Поднимается ропот. Учительница пытается выправить положение: «Хорошо, можно рассказать о дружбе с животными, с собакой например». Поднимается рука: «А если собаки нет?» И учительница выдает: «Не говорите глупостей». А как все хорошо начиналось!»

Память

Война! Твой горький след и в книгах...

Анастасия ШИШКОВА, библиотекарь, Марина БАРАНОВА, ученица 10-го класса школы №21, Сызрань, Самарская область

В международной акции «Читаем детям о войне» приняли участие ребята с первого по шестой класс. Около трехсот учеников ознакомились с произведениями Л.Пантелеева, С.Алексеева, А.Твардовского, В.Богомолова, Л.Кассиля.

Каждый класс подготовил свой проект. Так, третьеклассники изготовили своими руками Книгу Памяти «Учителя школы №21 - участники Великой Отечественной войны». Все ребята с интересом слушали рассказ об Иване Георгиевиче Шонине, ушедшем на

фронт в 19 лет, Нине Павловне Земляковой, партизанской связной в 14 лет, Галине Андреевне Кочневой, служившей во флоте, и других славных земляках. Гостем мероприятия стала Елена Ивановна Шонина. Ребята внимательно слушали рассказ о боевом пути ее отца.

В проекте «Солдатам Победы - с благодарностью» охотно участвовали как школьники, так и их родители. Любопытно, что любой желающий мог написать на листе бумаги слова признательности и благодарности своим дедам и прадедам, тем, кто отстоял мир на земле. Послание в виде конверта-треугольника прикреплялось к Стене памяти в школьной библиотеке.

Книжная выставка «Война! Твой горький след - и в книгах, что на полках...» дала возможность юным читателям перелистать страницы военных книг, вспомнить о героях войны. Помогли в этом произведения Б.Васильева, Ю.Бондарева, Б.Окуджавы, О.Берггольц, В.Кондратьева. Ребята помладше читали книги о своих ровесниках - «Васек Трубачев и его товарищи» В.Осеевой, «Улица младшего сына» Л.Кассиля.

На конкурсе чтецов ребята проникновенно читали стихи о Победе и героических подвигах солдат. Завершили череду этих знаменательных событий общешкольная торжественная линейка и праздничный концерт для жителей микрорайона.

А у нас! А у вас?

Встреча с адмиралом

Владимир ЕЖИКОВ, директор Знаменской средней школы, Гвардейский район, Калининградская область

Ученики кадетского военно-морского класса были очень взволнованы, узнав, что к нам должен приехать контр-адмирал Северного флота, командующий всеми подводными силами, Герой России, выпускник школы Александр Алексеевич Моисеев...

Ребята воочию увидели того, чей портрет красуется на почетном месте в школе. Я был очень рад, что у наших воспитанников появилась возможность пообщаться с мужественным и сильным человеком. Когда адмирал, отвечая на вопросы ребят, с волнением рассказывал о том, как под ледяными Северного Ледовитого океана целый месяц шла подводная лодка под его командованием и что от принятых им решений зависела жизнь многих людей, я видел, как сильно дети сопереживали герою. Невозможно было не почувствовать и ту особую нежность, с которой Александр Алексеевич вспоминал о своей матери. Такие минуты общения с человеком чести, долга, высокой нрав-

ственности оставляют глубокий след в детских душах.

Визит Александра Алексеевича навел меня на многие размышления и добавил уверенности в правильности пути. Сегодня военно-патриотическое и гражданское воспитание в школе - стержень образовательного процесса, ведь идет формирование гражданина России. Собственно, для этого и существует школа. У нас два кадетских класса: военно-морской и первый в области класс МВД. Ребята изучают этикет, хореографию, морское дело, шахматы, боевые искусства, строевую подготовку. Выстроена системная воспитательная работа и налажены крепкие шефские связи с офицерами Балтийского флота и УМВД по Калининградской области. Наши воспитанники живут одной жизнью с армией и флотом, мечтают о ратной службе, готовятся к учебным сборам. И это им нравится! Как они любят свою кадетскую форму, Андреевский флаг! Гордость за школу, ее традиции умножают своими отличными отметками по предметам.

А у меня, директора, много дел по модернизации школы. И я не устаю просить, требовать, доказывать, что наша старинная сельская

школа (постройки 1929 года, в бывшем Восточно-Прусском городе Велау) в числе других сегодня нуждается в специальной федеральной программе развития, обновления.

Сейчас мы добились того, что здание школы включено в список региональных памятников архитектуры, нам поменяли все 300 деревянных окон на новые стеклопакеты, заменили систему отопления, отремонтировали часть дровяной черепичной крыши и заменили плитку, вставили прозрачные двери в классах начальной школы, отремонтировали туалеты, два зала школьной столовой. И еще многое отремонтируем, починим, построим заново...

Нам есть на кого равняться. В стенах Знаменской школы выросли такие люди, как контр-адмирал Александр Моисеев, писатель Юрий Буйда, ученый Казимир Лавринович, подводник Александр Катаев, капитан-инженер Игорь Брума, погибший смертью героя в четвертой командировке в Чечне, генерал-майор Архипов, кавалер ордена Мужества майор-инженер Сергей Клещенок и многие другие.

Я верю, наша школа всегда будет гордиться своими выпускниками.



Ученики кадетского военно-морского класса на встрече с Александром МОИСЕЕВИЧЕМ

Признание

Лучший пример - мама

Любовь ЯНЧЕНКО, учитель школы №2, пос. Ханьмей, Пуровский район, ЯНАО

В октябре исполняется 90 лет «Учительской газете», моему любимому изданию. Получила очередную номер газеты (к нам она приходит с опозданием). В первую очередь читаю страничку «Письма». Интересно знать, чем живут рядовые учителя, что их волнует. Привлекла внимание колонка под названием «У кого и чему учиться?». Сейчас часто спорят, кто должен отвечать за воспитание детей: семья или школа. А вот у моих родителей этот вопрос не вызывал сомнений и трудностей. Они всегда знали, что в первую очередь именно родители должны воспитать своих детей честными, трудолюбивыми, ответственными. Я и сестры во всем брали пример с мамы. Хотя она и не имела педагогического образования, но многому нас научила. 25 мая 2014 года ей исполнилось 90 лет, и мне хочется сделать ей подарок - написать о ней в любимую газету. Хотя ей так много лет, она до сих пор имеет трезвый ум и старается быть активной.

Нашу мамочку зовут Вера Ивановна Кайгородцева. Всю жизнь она любила учиться, узнавать новое. После 70 лет начала осваивать английский язык (в школе изучала немецкий), нужно было помогать внуку. В 79 перечитала Достоевского, Толстого из нашей семейной библиотеки. Тогда младший внук, которого она растила с двух лет (ее дочь после родов вскоре умерла), учился в 10-м классе, и бабушка вместе с ним «проходила» школьную программу. Она сделала все, чтобы внук окончил школу, а затем училище.

Много трудностей, горя пришлось пережить маме, но жалоб мы никогда не слышали. Перед самой войной в 1941 году с почетной грамотой окончила школу, так как все годы училась отлично. Всю войну с односельчанами, а это было в деревне Рудец Гомельской области, пряталась от фашистов на болотах. После войны вышла замуж. Мама и отец построили добротный просторный дом, вырастили сад, всем четырем дочкам дали высшее образование. Сейчас у мамы пятеро внуков и четыре правнука.

Мама - великая труженица. Она ни минуты не может сидеть без дела, всегда найдет себе работу. Умеет шить, вышивать, вязать, готовить, консервировать... Кажется, нет такого дела, которое бы она не освоила. А какой она добрый и тактичный человек! За свою жизнь никого не обидела, ни разу не повысила голос. Своим примером мама показывала, как нужно относиться к людям, к порученному делу. Мама выхаживала нашего отца, ветерана Великой Отечественной войны, после тяжелого ранения, после контузии, потом во время серьезной продолжительной болезни. Своим молчаливым примером она показывала нам, дочерям, какой должна быть жена и мать. Много хорошего мы переняли у своей мамочки, и это не раз пригодилось нам в жизни. Очень скучаю вдаль от самого родного человека и каждый отпуск стараюсь приехать в отчий дом. С юбилеем, родная! Живи долго и счастливо!

Напоминаем, что в прошлом номере «Учительской газеты» (№20 от 20 мая 2014 года) было опубликовано новое Положение о XVII Всероссийском конкурсе методических разработок «Сто друзей». Составление пройдет в новом формате! Мы предлагаем поучаствовать в нем только учителям конкретных предметов. Приз в этом году экстраординарный: поездка в качестве зрителя на юбилейный XXV финал Всероссийского конкурса «Учитель года России-2014»! Подробности: http://www.ug.ru/method_article/674.

В прошлом номере мы также опубликовали темы обязательного задания по математике, информатике, физике. Здесь вы видите темы по всем остальным предметам.

Внимание! Для выполнения обязательного задания необходимо выбрать одну из предложенных тем по вашему предмету. Урок должен быть создан в логике одного из ФГОС.

Русский язык и литература

Эксперт: Ирина Добротина, научный сотрудник лаборатории дидактики русского языка Института содержания и методов обучения Российской академии образования, учитель русского языка московского культурологического лицея №1310, лауреат Всероссийского конкурса «Учитель года России-2002».

5-9-е классы - сценарий урока по обучению разным видам чтения (на уроках русского языка и/или литературы).

5-9-е, 10-11-е классы - сценарий урока, отражающий систему подготовки к сочинению на лингвистическую тему, сочинению на литературную тему, теме, имеющую общекультурный характер.

10-11-е классы - сценарий урока, в котором осуществлена межпредметная интеграция русского языка и литературы.

Любой класс - сценарий урока «Русский язык и литература как основные национально-культурные ценности русского народа» (урок отражает систему работы, направленную на достижение личностных результатов обучения по предметам «Русский язык», «Литература»).

Любой класс - сценарий урока, отражающий обоснованность использования современных образовательных технологий на уроках русского языка и литературы.

Любой класс - сценарий урока по реализации проекта.

Любой класс - сценарий урока, в котором отражены новые формы, подходы к системе оценивания результатов освоения основной образовательной программы основного общего образования по русскому языку/литературе.

История и обществознание

Эксперт: Светлана Спицина, учитель истории и обществознания средней школы №81 города Воронежа, учитель года Воронежской области-2013.

История

6, 10-й классы - «Расцвет Древнерусского государства».

6-й класс - «Московское государство в конце XV - начале XVI века».

7, 10-й классы - «Россия при Павле I. Внешняя и внутренняя политика России в конце XVIII века».

9, 11-й классы - «Становление президентской республики».

11-й класс - «Становление российского парламентаризма».

Наша акция

Творческое лето - конкурсная осень

«Сто друзей» в новом формате. Наши эксперты и темы обязательного задания

Обществознание

6-й класс - «Что такое человечность».

7-й класс - «Почему важно соблюдать законы».

8-й класс - «Роль государства в экономике».

8-11-е классы - «Нации и международные отношения».

11-й класс - «Проблема поддержания межрелигиозного мира».

География

Эксперт: Елена Давыдова, учитель географии средней школы №5 с углубленным изучением математики города Магнитогорска Челябинской области, финалист конкурса «Учитель года России-2001», победитель конкурса лучших учителей РФ в рамках ПНПО «Образование» в 2006 и в 2012 гг.

6-й класс - «План и карта».

7-й класс - «Страноведение» в курсе «География материков и океанов».

8-й класс - «Население России».

9-й класс - «Новые субъекты РФ (Крым)» (социально-экономическая география России).

10-й класс - «Политическая карта мира».

Изобразительное искусство

Эксперт: Наталия Богданова, учитель изобразительного искусства средней школы №807 Москвы, заслуженный учитель РФ.

3-й класс - «Искусство вокруг нас. Художник и зрелище» (художник в цирке, в театре, театре кукол; маски, афиши, плакаты, школьные спектакли, карнавалы).

4-й класс - «Каждый народ - художник».

5-й класс - «Декоративно-при-

кладное искусство в современном мире» (ты сам мастер).

6-й класс - «Изобразительное искусство в жизни человека» (мир наших вещей, портрет, человек и пространство).

7-й класс - «Художественно-творческие проекты».

Профессиональное образование

Эксперт: Елена Зачесова, преподаватель, методист, консультант, член авторского коллектива по раз-

работке ФГОС НПО и СПО, эксперт Федерального института развития образования.

Практическая работа с нормативными текстами (ГОСТ, СанПиН, СНиП и т. п.) для работы в парах или мини-группах.

Вводное занятие по дисциплине или междисциплинарному курсу с использованием интерактивных форм обучения.

Индивидуальное задание на учебной практике по профессиональному модулю.

Коррекционная педагогика

Эксперт: Ольга Сиверская, логопед высшей квалификационной категории средней школы №118 Барнаула Алтайского края.

Любой класс - сценарий урока гуманитарного цикла (история, география, литература, СБО), на котором демонстрируются приемы и методы работы по развитию коммуникативных навыков у детей с особыми образовательными потребностями.

Любой класс - урок математики, на котором демонстрируются приемы и методы работы над развитием словесно-логического мышления у детей с особыми образовательными потребностями.

Любой класс - урок математики, на котором демонстрируются приемы и методы работы над развитием словесно-логического мышления у детей с особыми образовательными потребностями.

Любой класс - сценарий урока гуманитарного цикла (история, география, литература, СБО), на котором демонстрируются приемы и методы работы по развитию коммуникативных навыков у детей с особыми образовательными потребностями.

Любой класс - сценарий урока гуманитарного цикла (история, география, литература, СБО), на котором демонстрируются приемы и методы работы по развитию коммуникативных навыков у детей с особыми образовательными потребностями.

Любой класс - сценарий урока гуманитарного цикла (история, география, литература, СБО), на котором демонстрируются приемы и методы работы по развитию коммуникативных навыков у детей с особыми образовательными потребностями.

Любой класс - сценарий урока гуманитарного цикла (история, география, литература, СБО), на котором демонстрируются приемы и методы работы по развитию коммуникативных навыков у детей с особыми образовательными потребностями.

Любой класс - сценарий урока гуманитарного цикла (история, география, литература, СБО), на котором демонстрируются приемы и методы работы по развитию коммуникативных навыков у детей с особыми образовательными потребностями.

Логопедия и русский язык

Любой класс по всем темам

«Составление рассказа по серии картин».

«Творческий пересказ по обозначенному началу (концу) рассказа».

«Способы проверки парных согласных в слабой позиции».

«Фонетический анализ и синтез слов».

«Ударение, безударная гласная в корне слова».

Начальные классы

Эксперт: Татьяна Касатина, учитель начальных классов высшей квалификационной категории основной школы №8 города Каширы Московской области, победитель Всероссийского конкурса «Сто друзей».

Любой класс по всем темам

Интегрированный урок на любую тему.

Сценарий урока в рамках предметной недели.

Сценарий урока по реализации проекта.

Сценарий урока здоровья.

Сценарий урока из курса «Основы информатики в начальной школе».

Русский язык - «Развитие орфографической зоркости».

Математика - «Решение сложных задач».

Основы безопасности жизнедеятельности и физическая культура

Эксперт: Евгений Вирячев, преподаватель-организатор ОБЖ, учитель физической культуры средней школы №7 Вологды, лауреат Всероссийского конкурса «Учитель года России-2007».

Любой класс - сценарий урока гуманитарного цикла (история, география, литература, СБО), на котором демонстрируются приемы и методы работы по развитию коммуникативных навыков у детей с особыми образовательными потребностями.

Любой класс - сценарий урока гуманитарного цикла (история, география, литература, СБО), на котором демонстрируются приемы и методы работы по развитию коммуникативных навыков у детей с особыми образовательными потребностями.

Любой класс - сценарий урока гуманитарного цикла (история, география, литература, СБО), на котором демонстрируются приемы и методы работы по развитию коммуникативных навыков у детей с особыми образовательными потребностями.

Любой класс - сценарий урока гуманитарного цикла (история, география, литература, СБО), на котором демонстрируются приемы и методы работы по развитию коммуникативных навыков у детей с особыми образовательными потребностями.

Любой класс - сценарий урока гуманитарного цикла (история, география, литература, СБО), на котором демонстрируются приемы и методы работы по развитию коммуникативных навыков у детей с особыми образовательными потребностями.

Любой класс - сценарий урока гуманитарного цикла (история, география, литература, СБО), на котором демонстрируются приемы и методы работы по развитию коммуникативных навыков у детей с особыми образовательными потребностями.

Любой класс - сценарий урока гуманитарного цикла (история, география, литература, СБО), на котором демонстрируются приемы и методы работы по развитию коммуникативных навыков у детей с особыми образовательными потребностями.

Любой класс - сценарий урока гуманитарного цикла (история, география, литература, СБО), на котором демонстрируются приемы и методы работы по развитию коммуникативных навыков у детей с особыми образовательными потребностями.

Любой класс - сценарий урока гуманитарного цикла (история, география, литература, СБО), на котором демонстрируются приемы и методы работы по развитию коммуникативных навыков у детей с особыми образовательными потребностями.

Любой класс - сценарий урока гуманитарного цикла (история, география, литература, СБО), на котором демонстрируются приемы и методы работы по развитию коммуникативных навыков у детей с особыми образовательными потребностями.

Любой класс - сценарий урока гуманитарного цикла (история, география, литература, СБО), на котором демонстрируются приемы и методы работы по развитию коммуникативных навыков у детей с особыми образовательными потребностями.

Любой класс - сценарий урока гуманитарного цикла (история, география, литература, СБО), на котором демонстрируются приемы и методы работы по развитию коммуникативных навыков у детей с особыми образовательными потребностями.

Любой класс - сценарий урока гуманитарного цикла (история, география, литература, СБО), на котором демонстрируются приемы и методы работы по развитию коммуникативных навыков у детей с особыми образовательными потребностями.

Любой класс - сценарий урока гуманитарного цикла (история, география, литература, СБО), на котором демонстрируются приемы и методы работы по развитию коммуникативных навыков у детей с особыми образовательными потребностями.

Любой класс - сценарий урока гуманитарного цикла (история, география, литература, СБО), на котором демонстрируются приемы и методы работы по развитию коммуникативных навыков у детей с особыми образовательными потребностями.

Любой класс - сценарий урока гуманитарного цикла (история, география, литература, СБО), на котором демонстрируются приемы и методы работы по развитию коммуникативных навыков у детей с особыми образовательными потребностями.

Любой класс - сценарий урока гуманитарного цикла (история, география, литература, СБО), на котором демонстрируются приемы и методы работы по развитию коммуникативных навыков у детей с особыми образовательными потребностями.

Любой класс - сценарий урока гуманитарного цикла (история, география, литература, СБО), на котором демонстрируются приемы и методы работы по развитию коммуникативных навыков у детей с особыми образовательными потребностями.

лее эффективные учебные приемы и упражнения для подготовки учащихся к спортивной игре (волейбол, баскетбол, футбол и другие виды по выбору).

Урок, демонстрирующий развитие скоростных способностей на занятиях по легкой атлетике.

Урок, обучающий волейбольной подаче.

Урок «Гимнастическая полоса препятствий».

Первый урок по теме «Баскетбол» («Волейбол»).

Урок лыжной подготовки, обучающий подъемам и спускам.

Биология

Эксперт: Альмира Бабушкина, учитель биологии средней школы №10 с углубленным изучением отдельных предметов города Череповца Вологодской области, почетный работник общего образования РФ, заслуженный учитель РФ, учитель года Вологодской области-2011.

6-й класс - «Листопад. Передвижение воды и питательных веществ в растении».

7-й класс - «Многообразие плоских червей. Паразитические плоские черви».

8-й класс - «Иммунология на службе здоровья».

10-й класс - «Неклеточные формы жизни. Вирусы и бактериофаги».

11-й класс - «Основные этапы антропогенеза».

Английский язык

Эксперт: Ксения Ветрюк, учитель английского языка средней школы №27 им. Н.С.Лескова с углубленным изучением английского языка города Орла, учитель года Орловской области-2013.

5-й класс - An Apple a day Keeps the Doctor Away (Здоровый образ жизни).

7-й класс - The Grass Is Always Greener On the Other Side Of the Fence (Можно поговорить о России).

8-й класс - Three Things I would Take To Another Planet (Мир науки. Изобретения).

8-й класс - A Child Mist aught Is a Child Lost (Образование. Нужно ли быть образованным? Почему?).

8, 9-й классы - The Most Dangerous Invention of the 20-th century (Достижения в науке, их плюсы и минусы, последствия).

8, 10-й классы - No Star Is Ever Lost, We Once Have Seen. We Always May Be, What We Might Have Been (Выбор будущей профессии. Черты характера. Всегда ли мы такие, какими бы хотели быть).

9-й класс - What Are We Like - Generation Next? (Как мы представляем себя, какие мы, люди будущего, с какими проблемами сталкиваемся, меняются ли эти проблемы от поколения к поколению).

9-й класс - What Are We Like - Generation Next? (Как мы представляем себя, какие мы, люди будущего, с какими проблемами сталкиваемся, меняются ли эти проблемы от поколения к поколению).

9-й класс - What Are We Like - Generation Next? (Как мы представляем себя, какие мы, люди будущего, с какими проблемами сталкиваемся, меняются ли эти проблемы от поколения к поколению).

9-й класс - What Are We Like - Generation Next? (Как мы представляем себя, какие мы, люди будущего, с какими проблемами сталкиваемся, меняются ли эти проблемы от поколения к поколению).

9-й класс - What Are We Like - Generation Next? (Как мы представляем себя, какие мы, люди будущего, с какими проблемами сталкиваемся, меняются ли эти проблемы от поколения к поколению).

Секреты личных окончаний

Проект урока русского языка в 3-м классе по системе развивающего обучения

Ирина ТАРАСОВА, учитель начальных классов лицея №165 имени 65-летия ГАЗ города Нижнего Новгорода, учитель года Нижегородской области-2013

Тема урока: «Проверка орфограмм слабых позиций в окончаниях глаголов».

Тип урока: решение частной задачи.

Базовая программа: «Русский язык», 1-4 кл., Ломакович С.В., Тимченко Л.И., М.: Вита-Пресс, 2010.

Базовый учебник: С.В.Ломакович, Л.И.Тимченко, «Русский язык» - 3 класс. Учебник в 2 книгах. - М.: Вита-Пресс, 2010.

Зона актуального развития

Учащиеся знают:

- основной закон русского письма: орфограмму слабой позиции проверять по сильной позиции в той же части слова;

- какую работу выполняют окончания;

- грамматические значения окончаний существительных, прилагательных, глаголов;

- какие грамматические значения постоянные, какие переменные;

- какие бывают окончания: одинаковые, омонимичные, синонимичные;

- два набора личных окончаний глаголов.

Учащиеся умеют:

- проверять орфограмму слабой позиции в окончаниях глаголов по заданному спряжению;

- определять спряжение по личным окончаниям глаголов.

Учебная задача урока: создать модель, отражающую способы определения спряжения глаголов.



Рис. 1

Цели урока:

- **образовательные:** учащиеся узнают и фиксируют в модели способ определения спряжения глаголов;

- **развивающие:** через исследование откроют способ определения спряжения глаголов по форме 3-го лица множественного числа;

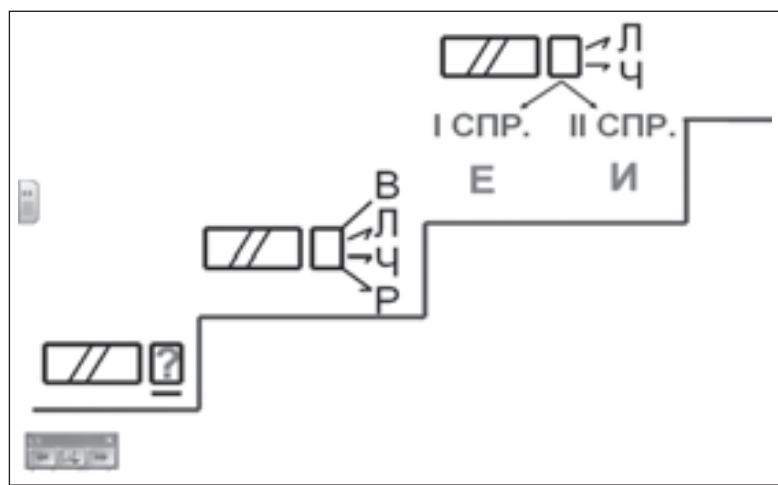
- **воспитательные:** убедятся в практической значимости открытого способа и в том, что многообразие точек зрения на какую-то проблему является важнейшим условием ее успешного решения.

Педагогическая задача урока: создать условия для:

- преобразования конкретной практической задачи в учебную задачу;

- формирования учащимися коммуникативных навыков совместной поисковой деятельности: кор-

ректное ведение учебного диалога на содержательной основе.

Предполагается, что, используя персональные компьютеры, учащиеся:

- откроют для себя возможности современной компьютерной техники на этапе актуализации знаний и решения конкретно-практических задач;

- выполнят учебные действия контроля и самооценки.

Оборудование: интерактивная доска, проектор, учительский компьютер, ноутбуки учеников, подключенные к учительскому компьютеру по локальной сети, документ-камера, тетради, ручки, тест, выполненный в программе PowerPoint.

Ход урока

1. Создание ситуации успеха

На доске зафиксирована «Лестница знаний», выстроенная на предыдущих уроках (см. рис. 1).

Учитель: Кто может озвучить нашу «Лестницу знаний»?

Дети: Она рассказывает о том, как мы открываем способ проверки орфограмм слабых позиций в окончаниях. Сначала мы узнали, что глаголы изменяются по временам; в прошедшем времени изменяются по родам и числам, а в настоящем и будущем изменяются по лицам и числам. Потом мы узнали, что одновременное изменение по лицам и числам называется спряжением. Мы знаем, что глаголы имеют два набора личных окончаний.

Цифры рядом с глаголами указывают на их спряжение. Мы знаем, если глагол I спряжения - пиши букву «е», II спряжения - «и».

На интерактивной доске слова: гремит, ведем, висишь, везешь, обхитрите, несет, сядут, говорим.

Учитель: Дети, какое задание можно выполнить, имея данные слова?

Дети: Распределить слова на две группы - по спряжениям.

В ходе фронтальной работы учащиеся демонстрируют умение определять спряжение глаголов по личным окончаниям.

На интерактивной доске тест со словами: Воз_шь (II), ход_м (II), ед_т (I), нос_т (II), се_м (I), кол_шь (I), скаж_т (I), вид_те (II), та_т (I), реж_м (I), чист_шь (II), ро_те (I), держ_м (II), уч_т (II), кос_м (II), паш_т (I), став_м (II), стро_те (II), чита_шь (I), зре_т (I).

Учитель: Дети, какое задание можно выполнить, имея данные слова?

Дети: Вставить пропущенные буквы.

Учитель: Вставьте пропущенные буквы.

В ходе фронтальной работы учащиеся демонстрируют умение вставлять безударные гласные в личных окончаниях глаголов.

Учитель: Вы такие молодцы, так быстро и правильно вставляете пропущенные буквы.

Хорошо работать вместе! А хотите каждый проверить свои силы?

Дети: Да.

Учитель не навязывает задание в готовом виде. Подобный вопрос не только помогает ученикам перейти от внешней мотивации к внутренней, но и способствует более



Рис. 2

глубокому осмыслению частных знаний, которые выводятся из общего и абстрактного знания как единой основы.

2. Закрепление ситуации успеха

Тренинг на персональном компьютере: проверить орфограмму слабой позиции в окончаниях глаголов по заданному спряжению.

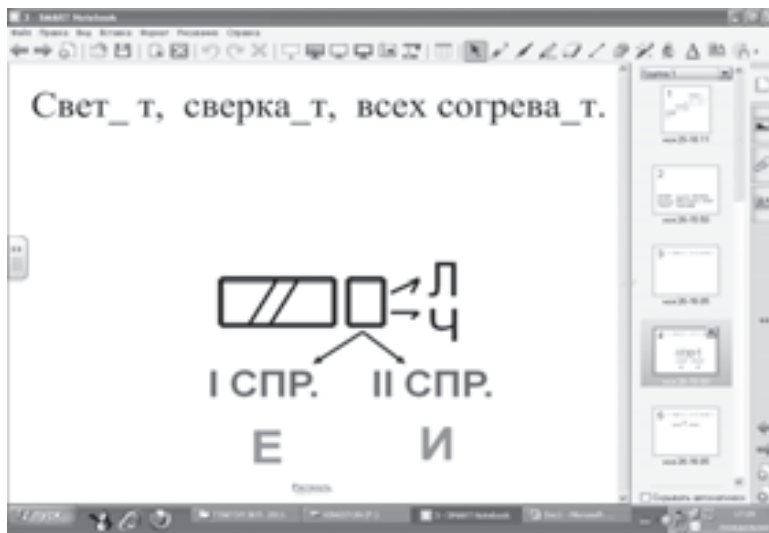
Учитель: Включите ноутбуки. Предлагаю вам выполнить этот тест до конца самостоятельно.

Ноутбуки учеников подключены к учительскому компьютеру по локальной сети. Каждый ученик получает отметку, выставленную компьютером.

Учитель: Поднимите руки те, кто справился с заданием без ошибок.

Все дети поднимают руки.

3. Создание ситуации интеллектуального конфликта

На доске записана загадка: Свет . т, сверка . т, всех согрева . т.

Учитель: Прочитайте и отгадайте загадку.

Дети: Солнце.

Учитель: Запишите загадку без пропусков.

Дети: Мы не можем выполнить это задание.

Учитель: Но ведь вы только что вставляли пропущенные буквы и показали, что у вас это получается.

Дети: Здесь совсем другая ситуация, здесь звук в слабой позиции, а спряжение не указано.

4. Постановка частной задачи

Учитель: С какой проблемой столкнулись?

Дети: Мы не умеем самостоятельно определять спряжение глаголов. Нам нужно найти способ, как определять спряжение глаголов.

Проблема фиксируется на доске (см. рис. 2):
I спр. ? II спр.

5. Анализ условий решения задачи и решение частной задачи

Учитель: Как будем действовать дальше?

Дети: Первый шаг нами уже сделан: будет известно спряжение глагола - будет определена и буква на месте слабого звука.

Учащиеся выдвигают гипотезу: если орфограммы в личных окончаниях глаголов, то, может, в них и надо искать секрет проверки?

Учитель: Как будем решать эту проблему: вместе, в группах, по одному?

Для наиболее конструктивного

Дети собираются в группы, обсуждают. Результаты групповой работы вывешиваются на доску. В процессе межгруппового взаимодействия конструируется общая наиболее точная модель (см. рис. 3).

Вывод, к которому приходят дети: чтобы определять спряжение глаголов, нужно поставить глагол в 3-е лицо множественного числа: окончание -ут (-ют) - значит глагол I спряжения, надо писать букву «е», окончание -ат (-ят) - значит глагол II спряжения, надо писать букву «и».

7. Построение конкретно-практических задач, решаемых с помощью данной модели

Учитель: Дети, как нам убедиться в том, что способ работает?

Дети: Определить спряжение глаголов свет . т, сверка . т, согрева . т: свет . т - светят (II), светит; сверка . т - сверкают (II), сверкает; согрева . т - согревают (II), согревает.

На доске записаны загадки:

Всех на свете обшива . т, что сошьет - не надева . т.

Маленький мальчишка в сером армячишке по дворам шныря . т, крохи собира . т.

Над цветком порха . т, пляш . т, веерком узорным маш . т.

Учитель: Кто может сформулировать задания?

Дети: Сначала нужно отгадать загадки. Потом вставить пропущенные буквы. Записать загадки без пропусков.

Учитель: Хорошо. Отгадайте.

Дети: Игла. Воробей. Бабочка.

Учитель: Запишите загадки в тетрадь без пропусков. Проверьте работу друг друга.

Дети выполняют задание и проводят взаимопроверку.

Учитель: Поднимите руки те, чей сосед справился с заданием без ошибок.

8. Рефлексия
Учитель: Кто хочет задать итоговые вопросы?
Выходит один ученик и задает классу вопросы:



Рис. 3

Из записи видно, что в 3-м лице множественного числа окончания глаголов I и II спряжения разные, в остальных совпадают.

Дети самостоятельно открывают способ, как определять спряжение глаголов.

6. Моделирование открытого способа в знаковой модели

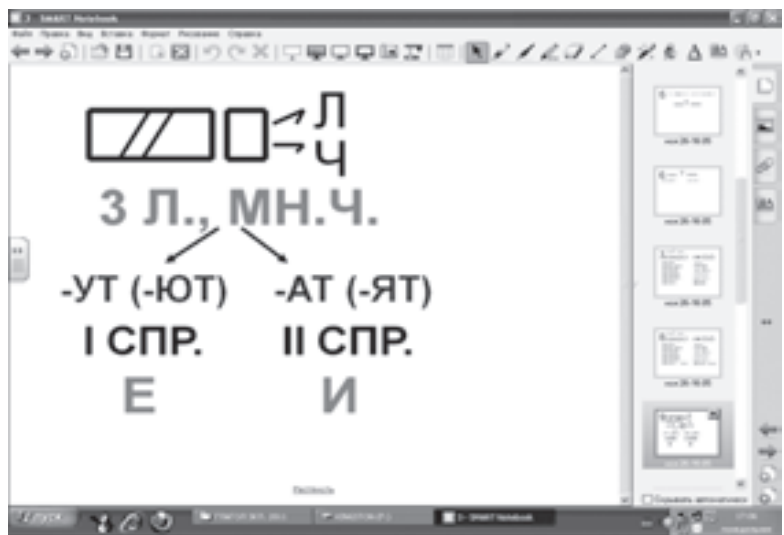
- С какой проблемой столкнулись на уроке?

- Что нам удалось узнать?

- Ответили ли мы на вопрос?

- Что мы будем делать завтра?

Отвечая на последний вопрос, дети предлагают на следующем уроке отработать открытый способ. Дети самостоятельно предлагают домашнее задание.

Светлана СПИЦИНА, учитель истории и обществознания средней школы №81 Воронежа, учитель года Воронежской области-2013

Цель: сформировать представление о криптографии (тайнописи), в ходе практических упражнений выяснить и выявить область практического применения кодировки и передачи информации.

Задачи:
1. Расширение и углубление знаний по ключевым проблемам вспомогательных исторических дисциплин (палеография), изучение приемов тайнописи.
2. Формирование информационно-поисковой компетенции, развитие навыков самостоятельной работы с текстом, расширение кругозора, продолжение работы по развитию умения работать в команде.
3. Воспитание интереса к предмету.

Оборудование: бумага для письма, симпатические чернила (раствор соды, молоко), свеча, учебная литература (для шифрования), компьютер, экран и проектор или интерактивная доска, мультимедийная презентация.

План
1. Знакомство с криптографией (термин, предмет изучения).
2. Развитие криптографии в древности и Средневековье.
3. Практическая работа в группах.
4. Тайнопись в России.
5. Криптография в современном мире.

Ход занятия
I. Организационный момент
Проверяется готовность к занятию, раздаются необходимые материалы. Все учащиеся делятся на группы и занимают свои рабочие места. Это необходимо для выполнения практической работы и последующей рефлексии.
Учитель: 7 ноября 1917 года в нашей стране произошла Октябрьская революция. Власть перешла в руки большевиков. На месте Российской империи возникло новое государство, появились свои герои. Этому событию предшествовала длительная и серьезная подготовка. Не будем выяснять, хорошо или плохо жилось

при советской власти - это темы школьных уроков, сейчас мне хотелось рассказать вам одну историю из жизни лидера большевистской партии В.И.Ленина.

Рассказ о письмах, написанных невидимыми чернилами. Просмотр видеофрагмента «Штирлиц».

II. Основная часть
1. Знакомство с криптографией

Учитель: Вы, наверное, уже догадались, о чем мы будем с вами говорить, что изучать.

Ответы учащихся. Учитель подводит их к формулировке определения «криптография».

Учитель: Сегодня на занятии

во-первых, нелегально-политических, религиозно-еретических текстов. Далее речь пойдет о криптографии в дипломатических текстах, частично будет затронута военная тайнопись.

2. Криптография в древности и Средневековье

В исторических документах эпохи древних цивилизаций (Индии, Египта, Месопотамии) исследователи находят сведения о системах и способах составления шифрованных писем. «Отец истории» Геродот (V век до н.э.) приводит примеры писем, понятных только одному адресату. В древней Спарте в V-IV веках до н.э. существовали

древнее ее оригинал, тем вероятнее, что это обычное письмо, в более поздних источниках глаголица как письмо, вышедшее из употребления, выступает в роли **тайнописи**, впрочем, не особо скрытной. Этот способ тайнописи большого распространения не получил, так как были и другие, более изощренные системы.

Известно всего несколько книг, написанных глаголицей. Вот, например, часть текста из древнейшей глаголической рукописи X века «Киевские отрывки». В более поздние времена глаголица в основном встречается в виде вкраплений в кирилловских текстах, отдельных заметок, предназначен-

Для проведения практической работы используется метод «автобусная остановка».

Группы распределяются по «автобусным остановкам». На каждой остановке (на стене или на столе) расположен лист большого формата с записанным на нем заданием по теме. Каждой группе необходимо расшифровать текст, написанный тем или иным способом. Учитель ставит задачу группам - записать на листе основные моменты новой темы, относящиеся к вопросу. В течение 5 минут в группах обсуждаются поставленные вопросы и записываются ключевые моменты. Затем по команде учителя группы переходят по часовой стрелке к следующей автобусной остановке. Знакомятся с имеющимися записями и при необходимости дополняют их в течение 3 минут. Исправляют существующие записи, сделанные предыдущей группой, нельзя. Затем следующий переход к новой автобусной остановке - и еще 3 минуты на знакомство, обсуждение и добавление своих записей. Когда группа возвращается к своей первой остановке, она в течение 3 минут знакомится со всеми записями и определяет участника группы, который будет представлять материал. После этого каждая группа презентует результаты работы по своему вопросу.

Примечание: автобусные остановки располагаются в разных углах учебной комнаты, чтобы в процессе обсуждения группы не мешали друг другу. Одновременно решается вопрос проведения физкультминутки - переходя от одного задания к другому, ребята двигаются.

Для чего употреблялась тайнопись?

Во-первых, для того чтобы скрыть принадлежность книги и тем самым уберечь ее от возможной кражи.

Но иногда тайные письма применяли и с совершенно другой целью. Например, на одном из коло-

Чтоб никто не догадался!

Внеклассное занятие для учеников 6-10-х классов на тему «Эволюция российской тайнописи»

наша с вами задача - выяснить, как развивалась российская тайнопись, какие методы использовались для шифровки писем, а также попробовать себя в искусстве тайнописи.

После возникновения письменности, еще в глубокой древности, у людей появляется потребность скрыть важные сведения; по мере развития общества данная проблема выходит на новый уровень. Возникает **криптография** (от греч. kryptos - тайный, сокрытый, и греч. grapho - пишу, черчу, рисую), или тайнопись, специальная система изменения обычного письма, используемая с целью сделать текст понятным лишь ограниченному числу лиц, знающих данную систему. Различные способы криптографии применялись для шифровки военных, дипломатических, торго-

тайнопись и шифровальный прибор, получивший название «таблички Энея», а другие греки того времени применяли прибор под названием «сцитала». У знаменитого Юлия Цезаря (I век до н.э.) существовала собственная тайная азбука. Его способ заменять одну букву другой встречался вплоть до наших времен.

В Средневековье над изобретением тайнописи трудились многие выдающиеся люди, поставившие развитие криптографии на высокую ступень совершенства, - голландский государственный деятель Уго Гроций, английский философ Роджер Бэкон. В XVII веке простой французский писец Антуан Россиньоль опередил свое время, составив шифр, не раскрытый на протяжении двух веков и получивший название «великий шифр». «Великий шифр» включал в себя буквы, слова, слоги - всего объемом около 600 величин, которым придавалось несколько значений, пропорционально повторяемости в тексте.

Просмотр видеофрагмента «Симметричное шифрование данных». Ученики записывают или рисуют основные виды шифровки текста в древности, делают предположения о сфере применения шифровки в современной жизни.

Глаголица

Термин «глаголица», как и слово «буквица», обозначает азбуку вообще, но в быденном сознании это ее значение основательно выветрилось и осталось лишь убеждение, что глаголица - это одна из двух основополагающих азбук, с которых начинается писаная история на Руси. Сама глаголица известна двух форм: округлая, так называемая болгарская, и угловатая - хорватская.

В русской письменности использовалась только болгарская. Вероятно, из-за чрезмерной вычурности знаков она не выдержала конкуренции с более рациональной и удобной для повседневных нужд кириллицей и почти с самого начала отошла на второй план, а потом и вовсе осталась лишь в воспоминаниях.

Более правдоподобно оценивать глаголицу стоит, наверное, так: чем

новых лишь для искушенных в письме грамотеев. В памятниках письма XII-XIII веков встречаются такие короткие записи.

Ученики рассматривают изображение глаголицы, вспоминая написание букв (ребята уже знакомы с ней). Расшифровка текста.

Литорея

Происходит от слова «littera» - «тайнописание», род **шифрованного** письма, употреблявшегося в **древнерусской** рукописной литературе. Известна литорея двух родов: *простая и мудрая*. Простая, иначе называемая **тарабарской**



фото с сайта <http://people.ru/science/kak-sformirovalas-kriptografiya>

Прибор «сцитала»

грамотой, заключается в следующем. Поставив согласные буквы в два ряда, в порядке:

**бвгджзклмн
щщхцфтрп**
используют в письме верхние буквы вместо нижних, и наоборот, причем гласные остаются без перемены; так, например, *лсошамъ* = *словарь* и т.п.

Кроме простой литореи была еще сложная литорея, в которой заменялись как согласные, так и гласные буквы.

Известна также и числовая литорея, при которой буквы в словах заменялись цифрами по заранее обусловленной схеме.

Надо отметить, что азбуку Кирилла и Мефодия - кириллицу - многие считают кладом мудрости, сборником заветных мыслей наших далеких предков.

Ученики записывают основные термины и понятия в тетрадь. Шифруют при помощи литореи.

3. Практическая работа в группах



фото с сайта <http://ru.wikipedia.org>

Часть текста из древнейшей глаголической рукописи X века «Киевские отрывки»

колово, отлитом по повелению царя Алексея Михайловича для монастыря в Звенигороде, нанесена тайнописная надпись о том, что этот колокол отлит и передан монастырю «по повелению царя Алексея». Имя царя скрыто, для того чтобы защитить его от возможных воров и чародейства, вера в которую была распространена повсеместно.

В древнерусских книгах вплоть до конца XVII века широко применялся акростих. Он заключался в том, что каждая строка текста начиналась с определенной буквы, прочитанные все вместе, эти буквы образовывали другой текст. Этот прием применялся, для того чтобы скрыть имя заказчика книги.

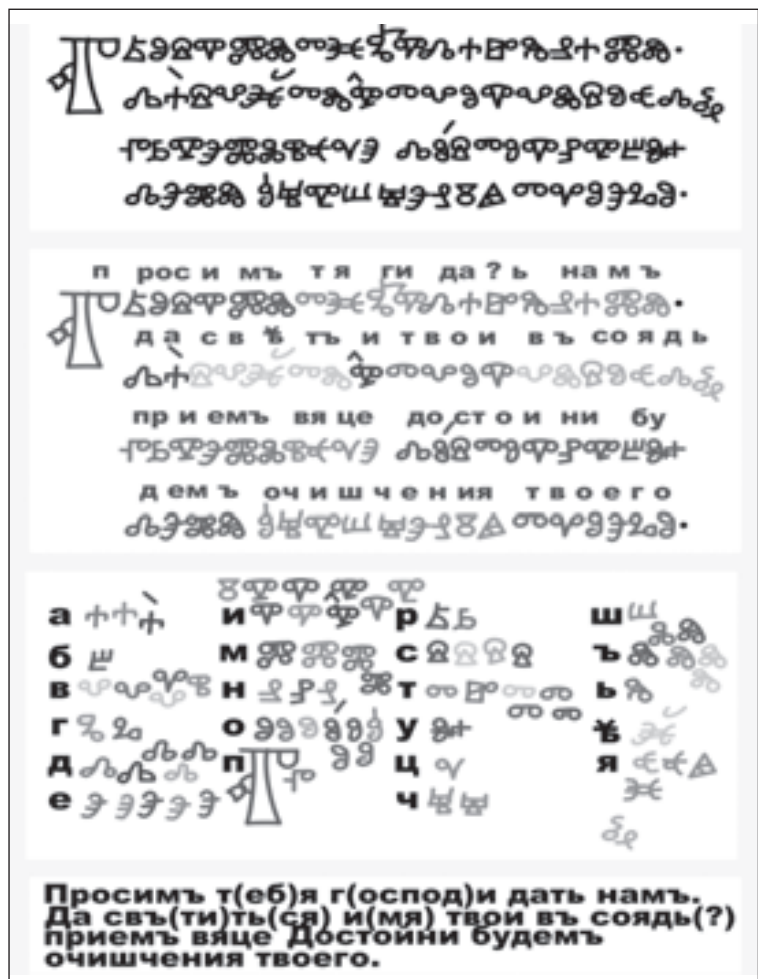
Ученики разрабатывают свой способ шифровки, например при помощи карандаша.

Окончание урока (пункты плана 4 и 5), а также приложения на сайте «Учительской газет» http://www.ug.ru/method_article/809.

Play school Что в учительском мешке?

Анастасия БЫРКА, журналист,
преподаватель английского и
немецкого языков, Воронеж



Продолжение. Начало в «УТ»
№12, 17 за 2014 год

Непростой вопрос: как заинтересовать 3-5-летних непосед, привлечь их внимание, пробудить в них любовь к языку?

Играть!

Играть обожают дети любого возраста. Через игровой метод можно донести любое знание. Главное, чтобы игры в течение урока были разные и как можно чаще сменяли друг друга. Песни с танцами, физкультминутки и театр из пальчиковых кукол развесят любого ребенка. Следует также менять и игровые зоны: посидели за столом, потанцевали на полу или ковре, посмотрели обучающее видео, порисовали на доске.

В три-четыре года малыши любят лично участвовать в различных ситуациях и таким образом добывают информацию. Изучая животных, можно раздать детям по игрушке-зверушке, комментируя, кто это и что говорит. Собака погавкает: woof-woof или bow-wow. Кошка помяукает: meow. Овца поблеет: baah-baah. Лошадь поржет: neigh-neigh. А лягушка поквакает: gibbit-gibbit. И так далее. Потом задать вопрос: «What does the sheep say?» - «Что говорит овечка?» Поначало детям будет нелегко сориентироваться, что от них хочет услышать учитель. Но постепенно, изучая все больше и больше названий братьев наших меньших, они научатся отвечать и сами. На физкультминутке к этой же теме можно «подтянуть» действия: лягушка может прыгать: hop-hop, кошка - потягиваться: stretch, а лошадь - махать хвостом: wag its tail.

К четырем-пяти годам дети способны запомнить уже больше лексики и могут давать предмету более сложные характеристики. Для наглядности принесите с собой мягкие игрушки среднего размера. И на каждой покажите глаза, нос, рот, уши, конечности. Например: «Look! What a long tail!» - «Посмотрите! Какой длинный хвост!» Подключаем различные прилагательные, описывающие цвет, форму, размер и так далее.

Малыши быстро теряют интерес к выполнению длительного по времени действия. И не случайно учителя английского языка, занимающиеся с дошкольниками, на каждое занятие приходят с мешком «подарков», словно Деда Морозы. Игрушки, карточки, домино, лото... Мышление дошкольников имеет наглядно-действенный характер. С чем-то абстрактным они имеют дело не станут.

Есенин: взгляд из будущего

3 октября 2015 года Россия и весь мир отметят 120-летний юбилей со дня рождения русского поэта Сергея Александровича Есенина. Сам Есенин еще в юности писал: «Меня начнут понимать через сто лет после первой публикации...» Действительно ли мы выросли до понимания поэта? Что привлекает школьников в его творчестве? Какой образ Сергея Есенина создают на уроках и внеклассных мероприятиях педагогов?

Попробуем вместе ответить на эти вопросы!

Совместно с Московским государственным музеем С.А.Есенина «Учительская газета» объявляет конкурс для школьников 5-11-х классов, а также учителей школ, преподавателей системы СПО, посвященный юбилею Сергея Александровича Есенина.

Номинации

Для школьников 5-11-х классов:

1. Эссе или стихотворение на тему «Мой Есенин». Объем не более 7 тысяч знаков с пробелами.
2. Иллюстрация (рисунок, фотография, коллаж и др.) к любому произведению С.А.Есенина.

Не более 3 работ от одного участника.

Для учителей и преподавателей:

1. Эссе на тему «Изучаем Есенина. Образ без штампов и мифов». Объем не более 10 тысяч знаков с пробелами.
2. Сценарий занятия по любому предмету или внеклассного мероприятия, посвященного творчеству С.А.Есенина.

Критерии оценки эссе (детских и взрослых):

- 1) Соответствие работы выбранной номинации и теме.
- 2) Самостоятельность идеи и текста. Все заимствования оформляются в виде цитат.
- 3) Наличие малоизвестных фактов и деталей, не отраженных в общеобразовательной программе. Точность дат и фактов.
- 4) Художественная образность языка.
- 5) Грамотность орфографическая и пунктуационная.

Критерии оценки сценариев:

- 1) Соответствие работы выбранной теме и возрасту учеников.
- 2) Оригинальность работы. Можно и нужно пользоваться раз-

личными источниками (печатные материалы, Интернет, архивы и т. п.), но обязательно указывать, откуда взята информация.

- 3) Наличие целей, задач, логичная структура.
- 4) Активное участие детей в уроке или внеклассном мероприятии.
- 5) Необычный подход к теме, выходящий за рамки традиционных школьных программ.

Критерии оценки иллюстраций:

- 1) Оригинальность работы.
- 2) Сюжетность произведения.
- 3) Продуманная композиционная структура произведения.
- 4) Соответствие работы выбранному сюжету.
- 5) Полнота раскрытия темы.

Оформление работ:

- 1) К каждому конкурсному материалу необходимо приложить титульный лист с указанием ФИО и должности автора (возраста - для школьников), названия школы, номинации, темы (в сценарии необходимо указать возраст учеников), полного домашнего адреса и телефона, личного и школьного электронного адреса.
- 2) Эссе и иллюстрации высыла-

ются по электронной почте прикрепленными файлами. Эссе - в формате Word, текст, набранный шрифтом Times New Roman, размер 14. Иллюстрации (фото и сканированные рисунки) - в формате jpg, размером не больше 500 КБ, 300 dpi.

3) К иллюстрации должен быть приложен небольшой (от 500 до 1000 знаков) пояснительный текст.

Сроки проведения

Принимаются материалы, отосланные не позднее 1 февраля 2015 года (включительно) по электронной почте rodionovaug@gmail.com. Куратор конкурса - Оксана Александровна Родионова. По всем вопросам обращайтесь по вышеуказанному электронному адресу.

Результаты конкурса будут объявлены в мае 2015 года.

Призы

В каждой номинации три призовых места. Победители получат сувениры от Московского государственного музея С.А.Есенина, дипломы, их работы будут опубликованы в «Учительской газете». Все участники получат свидетельства.

Опыт

Мой класс - мои правила

Справляться с проблемами поведения - это возможно!

Нина КОПТЮГ, кандидат
филологических наук, Новосибирск

Молодые преподаватели и студенты - будущие педагоги - часто задают одни и те же вопросы о дисциплине: «Хорошо вам, опытному человеку, имеющему детей! А нам что делать? Как справиться с детьми, если они ведут себя плохо, шумят, не слушаются? И как разговаривать с родителями?»

Да, сейчас я опытный человек, родитель со стажем. Но я начала преподавать в 20 лет, и многие мои студенты были старше меня. Помогало то, что я выросла в большой семье. Основные принципы были заложены с детства. Моя бабушка начала работать учительницей в 14 лет, стала директором школы в 24 года. Тихая, спокойная, бабушка никогда не повышала голоса, однако никому из нас, многочисленных детей и внуков, равно как и поколению наших друзей, даже в голову не приходило ее слушаться. При этом в доме всегда было весело, шумно, дверь никогда не запиралась, а 8 Марта почтальоны приносили целые мешки с поздравлениями, и небольшая квартира утопала в цветах. Входя в любую аудиторию, я всегда говорю и детям, и взрослым: «Здравствуйте, я счастлива вас видеть!» Нехитрая фраза сразу создает положительный настрой. Требуется время, чтобы школьники и взрослые начали отвечать тем же.

Многое зависит от наших собственных ожиданий, представлений и поведения. Как-то раз, проведя свой урок в интернет-классе, я осталась там поработать над про-

ектом. В кабинет пришла учительница информатики, начался урок с моим классом... И я, как говорят подростки, «выпала в осадок». Женщина кричала на детей, просто вопила во весь голос, стараясь перекрыть шум. Старшеклассники, не стеснясь, бегали по классу, громко перекрикивались, швырялись записками или, заткнув уши мини-наушниками, слушали музыку. Не уверена, что за время урока ей удалось кого-то научить и уж тем более воспитать.

«Мне нужно, чтобы они сидели тихо, руки поднимали только перпендикулярно к парте и голос подавали только с моего разрешения! А они постоянно шепуршатся, переговариваются и даже смеются на уроках! Я иной раз так накричусь, голос пропадает!» - делилась учительница вторых классов. Когда я вела уроки во вторых классах во вторую смену, завуч часто приходил проверять, почему из-за двери слышен детский смех. Для меня откровением было то, что на уроке, по мнению некоторых моих коллег, малышам нельзя смеяться. Вспоминается старая английская шутка. «Мери, что-то Джонни уже пять минут как затих, сходи посмотри, чем он занимается, и скажи ему, чтобы немедленно прекратил!» - просит мама старшую дочку. Любопытный родитель знает нехитрую истину: если ребенок ведет себя тихо, нужно бежать проверять, чем он занят. Добиваться от детей, чтобы они сидели по стойке «смирно» шесть уроков подряд? По-моему, нереалистично, да и негуманно.

Справляться с проблемами поведения, безусловно, можно и нужно.

Итак:

- сначала стоит посмотреть на себя. Что умею, чего жду, чего опасаться? О чем стоит почитать, спросить своих родителей и коллег, которым доверяю? Выяснить семейное положение учащихся. Бывает, что ребенок растет с одним родителем, или в неблагополучной семье, или с кем-то из родных, с опекуном, или недавно пережил развод родителей;

- полезно проверить расписание - какой урок перед моим, какой после него. Например, если непосредственно перед уроком иностранного языка была контрольная по физике или физкультура, неплохо начать занятие с песни или диалога, дать ученикам минутку на то, чтобы просто прийти в себя после большого умственной или физической нагрузки. В наших программах никак не учитываются климат, перепады погоды. В Сибири зима может начаться в октябре и продолжаться до мая. В нашей области атмосферное давление может за сутки перепадать вверх-вниз на 50 пунктов. Если у нас, взрослых, «отпадает» голова, когда на улице неделями стоит сильный мороз, дети тоже чувствуют себя не очень хорошо. Но мы принимаем при необходимости таблетку от давления, а дети могут реагировать на смену погодных условий повышенной или пониженной активностью, подростки же вообще склонны к резким скачкам настроения и состояния;

- криками и угрозами ничего не добьешься. Школьники просто теряют уважение к такому взрослому. Если у них в семье часто происходят шумные сцены, они привыкают опускать невидимые шторки

и вешать на уши мысленные заслонки. Нотации вызывают протест или скуку. Если в семье все спокойно и гуманно, ребенок тем более не воспримет грубость и крик;

- что делать, если прозвенел звонок, вам нужно начинать урок, а ученики никак не могут успокоиться? Не надо пытаться перекричать их. Начните писать задание на доске, включите аудиозапись, пройдитесь по рядам, раздавая карточки с заданиями. То есть носите с собой резервные задания и будьте всегда готовы к неожиданностям. Сколько времени можно отвести на шум? Одну-две минуты, не больше. Если вам не удалось справиться с ситуацией за короткий отрезок времени, не корите себя и детей. Подумайте, что пошло не так, что можно сделать в будущем. Ошибки не надо усугублять, их надо исправлять;

- мой класс - мои правила. Поболтать о жизни можно на перемене или после уроков;

- находясь в школе, мы, педагоги, отвечаем не только за образование, но и за безопасность детей, за все происходящее. Значит, мы в ответе и за наше собственное поведение. Ребенок может закричать, заплакать, даже выскочить из кабинета, хлопнув дверью. Наверное, так поступают и многие родители. Мы, педагоги, не имеем на это права;

- психологи все чаще пишут о том, что уровень тревожности современных детей постоянно повышается. Иногда именно школа оказывается островком спокойствия и безопасности, а учитель - ответственным взрослым, который не только передаст знания по предмету, но и поможет понять окружающий мир.

Фото из конверта

Конфеты все любят. Даже лошадки

Карина УТЮШЕВА, ученица
Пушанинской школы, Белинский
район, Пензенская область

В рамках регионального проекта «Живи, село!» мы знакомимся с представителями различных профессий. И вот мы, ученики второго класса, в гостях у Александра Ивановича Борисова, ветеринарного

врача. Лекарем братьев наших меньших, как он сам признался, стал вовсе не случайно. С детства полюбил животных, но особенно лошадей. Очень хорошо изучил их характер, повадки. Представляя нам своих любимцев, ветеринар рассказывал о характере каждого из них. А какие необычные клички дал Александр Иванович этим гра-

циозным животным: Палуба, Рада, Гулливер, Звездочка, Цыганка, Бу-дапешт!

Ждала нас и еще одна удивительная встреча. Только ночью появились на свет два жеребеночка - Горбунок и Гром, а днем они уже твердо стояли на ногах. Александр Иванович разрешил нам погладить лошадок и даже угостить конфетами.



Лошади любят сладкое, как и дети

Актуально

Патриотизм не воспитать наскоком

Марина СОРОКИНА, директор
основной школы, с. Андреевка,
Адамовский район, Оренбургская
область

Недавно в новостях услышала, как десятилетние девочки «расписали» памятник воинам-интернационалистам, погибшим при выполнении военных действий в горных районах. Самое страшное, что свои действия они объяснили неведением, мол, не знали, что так поступать нельзя.

Патриотизму нельзя научить быстро, наскоком. Основы его закладываются в семье, где родители воспитывают своим примером. А для школы воспитание патриотизма в детях тоже должно стать важной задачей. Патриотическое воспитание - это и своеобразный способ общения всех поколений, и возможность понять, прочувствовать самые далекие события нашей истории.

Мы применяем для этого самые разнообразные формы работы. За последнее время ребята под руководством учителей собрали большое количество информационного материала по краеведению. На основании этого материала созданы рукописная книга по истории села и Книга Памяти, в которую включены данные о тех, кто внес

свой вклад в развитие села, кто был участником Великой Отечественной войны.

Уже стали традиционными уроки Патриотизма в течение всего учебного года. Цель их - обращение сознания школьников к высоким идеалам отечественной истории. Темы самые разнообразные: «Полководец Суворов», «С чего начинается Родина», «На безымянной высоте», «Великая Отечественная война в истории и судьбах людей», «Роль Кутузова в Отечественной войне 1812 года», «Афганистан - наша боль и память» и другие.

Кроме того, в школе проводятся дни чтения. Учителя литературы вместе с детьми выбирают книги для совместного чтения вслух. Читают «Гавроша» В.Гюго, «А зори здесь тихие...» Б.Васильева, «Военную тайну» А.Гайдара, «Сына артиллериста» К.Симонова и другие произведения. Проходят у нас и поэтические конкурсы, на которых звучат стихотворения о Родине, ее героях.

Праздничные мероприятия «Все это Родина моя», «Бьет в тесной печурке огонь», «Русская Масленица» становятся событием для всех жителей села. В День Победы каждый год на школьной территории проходят митинг, смотр строя и песни. И уже второй

год ребята становятся участниками акции «Бессмертный батальон».

Мы рады, когда появляется возможность организации коллективных экскурсий к местам историческим, природным памятникам, в Адамовский народный музей, на выставки. Недавно состоялась совместная поездка учителей и учеников школы на место гибели (ныне там памятник) космонавта Владимира Комарова. Герой погиб при испытании космического аппарата в 1967 году возле села Карабутак нашего района.

Побывали мы и в школьном музее Карабутакской школы. В музее собран уникальный материал о герое-космонавте, его друзьях. Руководит музеем Елена Петровна Балыкбаева. Она провела экскурсию по музею, показала уникальные фотографии. Рассказала о недавнем посещении музея Валентиной Терешковой, легендарной «Чайкой», летчиком-космонавтом Героем России Юрием Лончаковым, губернатором Оренбургской области Юрием Бергом. Ребята вынесли из поездки много добрых впечатлений.

Да не сочтут меня нескромной, но я уверена, наши дети не поступят так, как девочки, о которых рассказано в начале заметки.

Сотрудничество

Санкт-Петербург и Симферополь будут дружить

Наталья АЛЕКСЮТИНА, Санкт-Петербург

Как рассказала заместитель начальника Управления образования города Симферополя Ирина Даниленко, 16 мая был подписан договор о сотрудничестве между Санкт-Петербургом и Симферополем. И это совершенно закономерно, потому что, когда Крым вошел в состав Российской Федерации, Правительством РФ было определено, что куратором города Симферополя является Северная столица.

Однако, по словам Ирины Даниленко, системы образования двух регионов задолго до этого мероприятия начали сотрудничество. Например, несколько недель назад Симферополь принимал петербургскую делегацию, в составе которой были и представители исполнительной власти, и директора-практики. Петербуржцы ознакомились с рядом образовательных учреждений Симферополя, пообщались с педагогическим сообществом города.

В рамках этого сотрудничества в Петербург также приехала делегация из Симферополя, куда тоже вошли директора-практики крымских школ. Помимо культурной программы симферопольские педагоги побывали в Академии постдипломного педагогического образования.

Мы рады, что помощь нам будет оказывать такое серьезное учреждение, как СПБАППО, - заметила Ирина Даниленко. Действительно, сегодня наше педагогическое сообщество нуждается в поддержке, потому что идет переходный период, иная нормативная база, иные локальные акты, многое нужно переделывать. Очень много различий, и нам трудно в том плане, что в российской системе образования учреждениям много отдано на самостоятельное решение. Вместе с руководством академии мы уже составили план действий, и в июне будет проведена курсовая переподготовка всех категорий педагогических работников на базе города Симферополя. К нам приедут преподаватели СПБАППО и ряд директоров петербургских школ и на базе наших учебных заведений проведут обучение. Также мы в рамках своего визита в Петербург посетим ряд образовательных учреждений города и напрямую пообщаемся с коллегами, чтобы получить практическую, методическую и методологическую помощь.

Ирина Викторовна, сильны ли различия в образовательных программах Симферополя и Петербурга?

Конечно, различия есть. Прежде всего, у нас не в таком объеме читался курс русского языка, в основном читался курс украинского и крымско-татарского языков, и в этом наша особенность. Также маленьким объемом шла история России. Поэтому здесь предстоит много работы. Но нужно отметить, что настрой у наших педагогов хороший, особенно в этом плане радуется молодежь, и никакие

трудности ее не пугают. Конечно, образовательные учреждения Петербурга ушли вперед далеко и по методической работе, и по материально-техническому и финансовому обеспечению, но мы их обязательно догоним, нужно только время.

А какова система образования Симферополя сейчас?

В городе в целом 123 образовательных учреждения. Среди них 59 школ и 57 дошкольных образовательных учреждений. По петербургским меркам - это один муниципальный район. Однако сеть наших учебных заведений вариативна и развита, что удовлетворяет потребностям населения. Она позволяет найти каждому то, что ему требуется. Все школы очень разные. Самая большая школа - лицей №3, в котором обучается около 2000 детей. Есть школы, где обучается от 130 до 150 ребят. Все зависит от района.



Ирина ДАНИЛЕНКО

К сожалению, новые школы у нас давно не строились. Самым молодым школам 13-15 лет, и они относительно современно оборудованные, а в основном это здания наших школ довоенной и послевоенной постройки. Мы гордимся самой старинной не только в Симферополе, но и в Крыму гимназией №1, которая была открыта 1 сентября 1812 года. Эта школа - ровесница Отечественной войны 1812 года, причем, несмотря на все исторические события, она никогда не перепрофилировалась и всегда оставалась школой.

Безусловно, мы испытываем дефицит молодых кадров. У нас работает прекрасный базовый Таврический национальный университет, собственно, он и закрывает потребность города в педагогических кадрах. Но, конечно, хотелось бы, чтобы молодых специалистов приходило в школы больше. До сегодняшнего дня их отпугивала низкая заработная плата, а главное - проблема жилья. У нас нет ни одной целевой программы, позволяющей молодежи приобрести жилье. Хотя молодежи много, и она замечательная - с новыми подходами, с новым видением. Но думаю, что эту проблему мы тоже в ближайшее время решим.

Пишите, звоните!

Рады вашим письмам, звонкам. Всегда готовы помочь вам.

Звоните: (495) 623-02-85.

Пишите: 107045, Москва, Ананьевский переулок, дом 4/2, строение 1. Редакция «Учительской газеты», e-mail: ug@ug.ru

Наталья АЛЕКСЮТИНА, Санкт-Петербург

Мы со Станиславом долго договаривались о встрече, а когда договорились, довелось оказаться на математико-механическом факультете Санкт-Петербургского государственного университета в одной из математических лабораторий. Вполне себе любопытное местечко: формулы, учебники, и даже за чашечкой кофе чьи-то молодые глаза одно за другим поглощают не столько ароматный напиток, сколько математические уравнения в книге. Там беседы у лабораторной доски для меня, не математика, из разряда инопланетных. Но, найдя укромный уголок, мы все-таки поговорили не математическим языком, но о ней, о царице наук - математике.

- Станислав Константинович, не секрет, что в обычной школе математика одна из самых нелюбимых наук. Почему? И что нужно сделать, чтобы это изменить?

- Знаете, французские документалисты даже сняли фильм на эту тему. Он называется «Почему я ненавижу математику». Я его, правда, еще не видел, хотя даю там интервью. Думаю, что это связано с двумя вещами. Во-первых, математику преподавать интересно довольно сложно. Историю и литературу в этом плане проще преподавать интересно. Например, там для затравки можно рассказать какие-то исторические анекдоты, курьезы и т. д. Наверное, мне было бы проще подготовить интересный урок по литературе, чем по математике. Во-вторых, школьная программа ставит учителя в определенные рамки, ему трудно выйти за границы, и он вынужден делать то, что интересно сделать почти невозможно.

Но думаю, более правильный вопрос не почему математику не любят, а зачем мы преподаем математику в школе. Школьное образование в нашей стране, да и в других странах тоже, держится на двух стержнях: на родном языке, в нашем случае на русском языке, и математике. Эти два предмета проходят с первого по последний класс. Почему? Потому что математика учит людей думать, а родной язык учит их выражать свои мысли. Цель математики не научить человека решать конкретные тригонометрические уравнения или складывать дроби, а именно научить его думать. Это понимали еще древние греки, включая арифметику и геометрию в семь свободных искусств. По их мнению, свободный человек отличается от раба тем, что образован. Человек, живущий в демократическом государстве, должен уметь рассуждать, иначе как он сможет выбирать власть? А математика - это логика в чистом виде, поэтому ей проще учить.

- Но литература тоже учит рассуждать...

- Математика более кристально выражена, там нет мишуры, ее сложнее затемнить словами, она учит логике, а литература учит облекать логику в словесную форму. Поэтому основная цель математики в школе - научить думать. Даже когда на математическом факультете приходит студент, то важнее, чтобы он умел думать, а не знал какой-то конкретный материал. Материалу можно быстро обучить, а вот обучить думать в этом возрасте уже гораздо труднее.

- Но, судя по двойкам и тройкам по математике в классных журналах, человек отчаянно сопротивляется этому желанию научить его думать?

- Не будем забывать, что есть разные типы мышления, кому-то дан гуманитарный тип мышления, кому-то логический, но это не значит, что гуманитариям математика не нужна.

Если мы хотим воспитать гармонично развитых людей, то не надо растить человека, который может только формулы писать, но не любит читать. Математика и красива, и привлекательна, просто это сложнее объяснить и показать. Возьмем простую аналогию. Если сыграть начало «Лунной сонаты» Бетховена, то большинство людей скажут, что это красиво, но если вы покажете им ноты, то многим они покажутся непонятными и некрасивыми. Тот, кто знает нотную грамоту, скажет, что это великолепно, и музыка зазвучит у него в голове, но тому, кто с нею не знаком, эту красоту оценить трудно.

То же самое с математическими формулами и чертежами. Психологи проводили эксперимент. Когда они показывали специалистам-математи-

литературы. И потом, была очень широкая внешкольная сеть. У нас было реальное массовое участие в олимпиадах школьного, районного уровня. Уже на районном уровне одаренный ребенок попадал в поле зрения тех, кто ведет какие-то кружки, и его приглашали туда заниматься. Так вышло и у меня. Олимпиадная система на школьном, районном уровнях действительно была массовым явлением. И это давало возможность преподавателям посоветовать ребенку пойти в то место, где он мог бы развивать свое увлечение. При чем я не помню, чтобы в кружках говорили, мол, у тебя не тот уровень, мы тебя не принимаем. Брали всех, просто дифференцировали задания. Нужно заметить, что эта система работает и сейчас.

нальностей, можно обозначить какие-то характерные особенности, например, в восприятии информации?

- Европейцы и россияне, на мой взгляд, более или менее похожи. У нас четкое школьное образование, где человек должен много выучить, а американцы в этом плане более гибкие, более раскрепощенные и задают много вопросов.

- Может, нам отойти от своей заданности и перенять у американцев эту гибкость?

- У нас это во многом формируется традициями, и я не думаю, что от традиций нужно уходить. Если у нас это работает, то пусть будет так. А если школьники бо-

Станислав СМЕРНОВ:

Из среднего не получится высокого

тикам красивые формулы, то те испытывали переживания, как если бы человеку показывали прекрасные живописные картины. Например, знаменитая формула Эйнштейна.

Однако математика существует в школе не только для того, чтобы научить думать. Есть много математических знаний, которые человеку нужны по жизни. Возьмем пример из заданий по ЕГЭ. В одном грамме лекарства столько-то миллиграммов активного вещества, ребенку такого-то веса нужно столько-то миллиграммов активного вещества, и нужно рассчитать, сколько нужно миллиграммов активного вещества, скажем, ребенку 6 лет весом 20 килограммов. Многие школьники такую задачу не решили. А ведь через несколько лет эти школьники станут родителями, и им нужно будет это высчитать. Причем были старшеклассники, которые написали, что шестилетнему ребенку нужно 20 литров этого вещества, но это ведь просто убьет ребенка.

Есть задачи на логарифмы, когда нужно, к примеру, высчитать, какие проценты будешь платить по кредиту. Эти знания можно применять в жизни. Поэтому на базовом уровне человек должен быть компетентен в математических знаниях. Тем более в современном обществе, где большую роль играют информационные технологии.

К тому же есть часть ребят, кто потом будет работать физиками, инженерами, и желательно, чтобы они уже из школы пришли с какими-то знаниями, которые помогли бы им в вузе успешно учиться.

- Как не пропустить в ребенке, уловить математическую одаренность? Как у вас это произошло?

- Я с детства увлекался техникой. Мечтал быть инженером, проектировать самолеты, космические корабли. Читал всевозможные книги на эту тему, благо что у нас был довольно большой объем увлекательной

- На ваш взгляд, остались ли в математике белые пятна, есть ли в ней еще неизведанное?

- Конечно, и это одно из условий, почему я не стал инженером, а стал математиком. В школе возникает впечатление, что 100 лет назад в математике все кончилось. Но это не так. Осталось мало простых вопросов, на которые не ответили, но когда мы отвечаем на что-то, это позволяет поставить новые вопросы. Есть в математике области, которые мы плохо понимаем, причем области важные как для какого-то практического применения, так и просто интересные с эстетической точки зрения. Например, разложение на простые числа.



Станислав СМЕРНОВ

Впрочем, в других науках, скажем в физике и биологии, дела обстоят так же. Просто математика реже попадает в поле зрения СМИ. Может, нужно больше работать над популяризацией.

- А какие механизмы подключать? Не читать же на уроках «Код да Винчи» Дэна Брауна?

- С помощью хороших телепередач, таких как «Очевидное - невероятное». Создавать больше фильмов о личностях ученых. Читать популярные лекции. Я, например, читаю лекции в старших классах школ. Мои женевские коллеги-физики организовали мини-музей по физике, где есть несколько программ про конкретные вещи, например про сверхпроводимость. Они, к примеру, показывают и объясняют, как летает поезд на магнитной подушке. Есть у них программа про цвет. А начиная со следующего года мы добавим туда программы по математике. Это не просто, потому что математика сложнее потрогать, но какие-то вещи объяснить и показать можно.

- Вы читаете лекции в разных странах ребятам разных нацио-

нально задавать вопросы - значит нужно воспитывать эту интерактивность. Последние 20 лет я увлечен университетским образованием, и хочу заметить, что школьники в этом плане выигрывают, они как раз больше задают вопросов, чем студенты. В каком-то смысле с мотивированными школьниками интереснее работать, в университете сложнее оживить дискуссию. Не знаю, почему так получается. Может, дети более открыты.

- На какие вопросы вам интересно отвечать в детской и юношеской аудиториях?

- Если имеете в виду популярные лекции, то интересно, когда понимаешь, что человек действительно на эту тему думал и она его зацепила, понимаешь, что ему нужна математика.

- В последнее время наблюдается просто потрясающая динамика развития науки. Как вы думаете, что произойдет, когда накопится некая критическая масса?

- Вы правы, аккумулировано такое количество знаний, что универсальных ученых, которые понимали бы большинство областей математики, нет более 70 лет. Ученые сейчас понимают одну-две, в лучшем случае три узкие области. Хотя в математике за последние 10 лет наметилась тенденция к синтезу, и самые интересные результаты получаются на границе областей. Но то, что объем знаний таков, что его не может объять один человек, это мировая проблема.

Однако, с другой стороны, есть новые технологии, способные все это переваривать, поэтому в будущем обязательно что-либо придумается. Причем аккумуляция знаний не говорит о том, что нужно пересматривать школьные программы. Хороший синтез без хорошего уровня отдельных областей не получится. Нужно, чтобы собрались физик с хорошим уровнем, биолог с хорошим уровнем и математик с хорошим уровнем, тогда можно компоновать их знания. Нужно соединять ингредиенты хорошего качества, а не среднего, из среднего не получится высокого. Поэтому коренных изменений в образовании не требуется, и в большинстве стран это понимают.

Записки

Виктора Болотова

В силках квасного патриотизма

Наверное, ни один другой школьный курс не обсуждают у нас столь жаростно и жарко, как литературу. Тягаться с этими спорами по градусу накала могут только битвы вокруг курса истории. И вот новый виток дискуссии, на этот раз в Общественной палате. Я в такие моменты всегда вспоминаю 90-е и начало нулевых: какие только идеи тогда не звучали. Одни предлагали для изучения списки из ста, двухсот, тысячи книг золотого фонда российской литературы. Другие считали, что связь времен и поколений не прервется, если предложить школьникам по три ключевых произведения от каждого ушедшего века. Третьи шли еще дальше, планируя адаптировать классиков для современной молодежи: мол, если уместить «Войну и мир» в 20 страниц краткого пересказа, его прочитают наверняка и хотя бы будут знать, о чем там вообще речь. Но в итоге все и всегда сводилось к спору об именах: кого включать в программу, а кого можно и за скобки вынести, чье имя достойнее: Ахматовой или Цветаевой, Шолохова или Пастернака?

На мой взгляд, обсуждать надо совершенно другое. Для чего мы преподаем литературу в школе - вот о чем стоит задуматься. Чтобы привить детям вкус и привычку получать удовольствие от чтения? Безусловно! И это, пожалуй, основная цель литературного образования. Не так давно моя взрощалась уже дочь призналась, что только сейчас стала понимать, о чем Толстой написал свою «Анну Каренину». Это значит, что в школе у нее не отбили охоту читать, возвращаться к книгам, которые когда-то, возможно, и не были осмыслены ею до конца. Нужно ли учить детей отличать поэтического Паустовского от сумеречного Достоевского? Наверное, это тоже важно. Необходимо ли пробуждать в них естественное чувство сострадания к тем, кто в этом сострадании нуждается, прививать уважение к земле, на которой ты родился, будешь жить и работать? Обязательно! Главное тут - не путать истинный патриотизм с квасным, который лично я не приемлю.

А что же происходит на самом деле? Мы продолжаем навязывать ученикам свою систему ценностей, свои взгляды на мир, на то, что есть хорошо, а что плохо. Даем им заранее заготовленные, «правильные» ответы на вопросы, которые, возможно, они еще сами себе не успели задать. Продолжаем использовать ее в качестве идеологического оружия. И вот это уже, думаю, лишнее. Возвращаясь к встрече в Общественной палате, замечу, что меня смущает ее религиозный уклон. Да, знать основы христианства, как и любой другой мировой религии, должен любой образованный человек. Без религиозного контекста мы не пойдем до конца ни живопись, ни литературу. Безусловно, исторически Россия всегда была тесно связана с православием. Но нельзя все сводить только к православным канонам, базировать на них школьный курс литературы. Страна наша поликонфессиональная, а ислам, буддизм и иудаизм для мировой культуры не менее значимы, чем христианство. Кроме того, известно высказывание, и я с ним согласен, что многие конфликты возникают на границе религий. И если уж мы планируем обсуждать на уроках литературы профессиональные сюжеты, то давайте изучать лучшие произведения разных культур и религиозных практик.



Один плюс один - больше двух

Прикладные специальности плюс фундаментальное образование равно современный вуз

Марина РОМАНОВА, Екатеринбург

Хорошо помню то время, когда идея создания Большого университета (он предварительно назывался БЕГУ - Большой евразийский государственный университет) собирала под свои знамена как поклонников, так и оппонентов. Сейчас существование УрФУ стало реальностью. Уральский федеральный университет, созданный в 2010 году, объединил в себе два ведущих вуза региона: Уральский государственный университет и Уральский государственный технический университет. И если виртуальные социальные сети автоматически меняют прежние названия двух вузов-прародителей на новую аббревиатуру, то на бытовом уровне разделение еще сохраняется. «Ты где учился, в УрГУ или УПИ? Ты куда будешь поступать?..» Прошло достаточно времени, чтобы сделать выводы: что приобрело высшее образование Урала с появлением УрФУ или, может быть, утратило? С этого вопроса начался наш разговор с Виктором КОКШАРОВЫМ, ректором Уральского федерального университета.

- Безусловно, федеральный университет больше суммы двух университетов, что подтверждают рейтинги. В российских рейтингах УрФУ находится в десятке лучших вузов, в рейтинге стран СНГ, БРИКС - в двадцатке, участвует и в общемировом. Был сделан определенный

рывок в развитии во многом благодаря изменению статуса. Мы получили серьезное дополнительное финансирование. Инфраструктура вузов в 90-е годы пришла в упадок, новое совершенное оборудование просто некуда было ставить. Нам удалось построить химико-фармацевтический центр, общежитие, бассейн, отремонтировать лаборатории, оснастить аудитории современной техникой. В обновление инфраструктуры за последние годы вложено около двух миллиардов рублей, в научное оборудование - еще больше.

Объективные показатели говорят о резком увеличении научной активности. Количество статей ученых, публикуемых в международных журналах, прирастает на 40-50 процентов ежегодно. Объем научных исследований увеличился с 2010 года практически вдвое. Появилась возможность привлекать к работе ведущих иностранных преподавателей, а к учебе - студентов разных стран. Стоит задача дальнейшей интернационализации образования, выхода на мировую арену. Не будь мы федеральным университетом, возможностей такого масштаба не было бы.

В результате всех перемен можно сказать, что бренд Уральского федерального среди абитуриентов более популярен, нежели бренд двух университетов, его составивших.

- Виктор Анольевич, какие специальности сейчас наиболее востребованы? Удалось ли пре-

одолеть «гуманитарный уклон» и «инженерный дефицит»?

- Отмечаю рост заинтересованности в техническом образовании. Это отражается в пристрастиях абитуриентов относительно выбора базового государственного экзамена. В 2014 году больше 26 процентов поступающих сдают физику, а в 2011

точно высоком уровне бюджетные места по гуманитарным направлениям. В нынешнем году общее количество бюджетных мест увеличилось на 212 и достигает 6064 единицы. Но все-таки государство и общество сейчас делают акцент на развитии инженерного и естественно-научного образования.



Ректор УрФУ Виктор КОКШАРОВ

году таких было лишь 20 процентов. Наблюдается повышение среднего проходного балла ЕГЭ на технические специальности. Увеличивается интерес к биологии, химии.

Конечно, у большого числа абитуриентов по-прежнему популярны специальности социально-гуманитарного блока. Кстати, еще один бонус федерального университета - возможность удерживать на доста-

- Какова ситуация с трудоустройством выпускников в соответствии с полученными специальностями? Задача высшего образования конкретна: подготовка кадров для экономики и науки либо она выше, шире?

- По Российской Федерации пока не отработана система мониторинга трудоустройства выпускников в соответствии с полученной специ-

альностью. Первые подходы, возможно, будут сделаны в следующем учебном году как раз на базе вузов Уральского федерального округа. Новая система предполагает тарификацию данных совместно с пенсионным фондом и службами социальной защиты.

Мониторинг эффективности вузов, обязательный для высших учебных заведений страны, показывает, что с трудоустройством у наших выпускников проблем нет: уровень трудоустройства после получения диплома составляет 96-97%. Кто хочет найти работу, тот ее находит. Это тоже повышает рейтинг университета.

- Портрет сегодняшнего студента, его основные черты...

- Сегодняшний студент отличается от того, каким он был 20-30 лет назад. Сейчас у него больше возможностей: обладать информационными ресурсами, взаимодействовать со сверстниками напрямую и виртуально, встречаться с иноязычными ребятами, выезжать за границу. Он более открытый, общительный, раскованный в хорошем смысле.

- Означает ли это, что он предъявляет больше требований к вузу?

- Студент всегда предъявляет требования к вузу, и это правильно. Современный студент имеет больше материала для сравнения и может требовать, чтобы родной вуз соответствовал самым высоким стандартам.

Дополнительное образование как самореализация школьников®

Академия always

Оксана КОТЛЯНЦЕВА, эксперт по карьере

Среди родителей есть два полярных мнения о дополнительном образовании. Одни считают его важной частью учебного процесса, способной помочь школьникам не только интересно проводить время, но и привить им множество полезных навыков. Другие не видят в нем необходимости и считают излишней нагрузкой. Где же истина? «Академия Always» предлагает поговорить о том, как дополнительное образование влияет на детей и помогает им в самореализации.

Один из главных аргументов сторонников дополнительного образования заключается в том, что это отличный способ организации детского досуга. И действительно, занятия в кружках и секциях помогают увлечь ребят интересным делом в то время, когда родители на работе и не могут уделить своему чаду больше внимания. И хотя посещение кружков отбирает у детей немало свободного времени, они не слоняются без дела по улицам и у них меньше шансов попасть в неприятные истории.

Занятия в кружках развивают творческие способности детей. Но тут важно, чтобы родители и учителя поддержали детские стремления и помогли определиться со своими интересами. Ведь только выбрав занятие по душе, можно развить свои способности и раскрыть скрытые таланты.

Иногда в попытках найти себя школьники кидаются из стороны в сторону, переходя из кружка в кружок. Важно осознавать, что делают они это не из-за неорганизованности или ветренности. Все эти творческие «метания» - попытки методом проб и ошибок найти себя в этом мире, реализо-

вать свое право на самоопределение. Очень часто именно такие эксперименты и помогают найти дело всей жизни. Но даже если у ребенка нет таланта к любимому делу, это не повод расстраиваться, ведь он получит бесценный опыт и вырастет всесторонне развитым человеком.

Кружки и секции - это, безусловно, дополнительная нагрузка для школьников, так как им приходится выполнять больше заданий по сравнению с другими детьми. Но в то же время они прививают ребятам навыки самоорганизации и дисциплины. Ведь чтобы посещать любимый кружок или секцию, им необходимо научиться правильно планировать свое время, составлять и соблюдать распорядок дня, своевременно выполнять все задания, готовить необходимый инвентарь. А такие навыки очень важны для дальнейшего развития личности.

Еще один аргумент в пользу дополнительного образования заключается в повышении детской самооценки. Занятия в кружках учат ребят ежедневно преодолевать трудности и препятствия, и эти маленькие на первый взгляд победы имеют для них большое значение. Очень важно, чтобы взрослые поддержали их на этом пути к самоуважению.

Очень большим плюсом дополнительного образования можно также назвать возможность постоянного общения со сверстниками, близкими по интересам. Занимаясь в кружках и секциях, даже стеснительные и неразговорчивые дети раскрепощаются, становятся менее замкнутыми и застенчивыми. Неформальная обстановка способствует развитию навыков общения и разрешения конфликтов, которые в дальнейшем они с успехом применяют и в других жизненных ситуациях.

Нужно отметить, что дополнительное образование может стать существенной нагрузкой на семейный бюджет. Ведь многие кружки и секции требуют расходов не только на абонентскую плату, но и на инвентарь для занятий, который может оказаться весьма дорогостоящим. А это уже настоящая проблема для многих семей. Поэтому еще на этапе выбора стоит заранее просчитать все возможные расходы, чтобы позже не пришлось прерывать посещение кружка или секции на полпути из-за нехватки средств.

И напоследок несколько советов, как по-

мочь ребенку выбрать дополнительные занятия по душе. Попросите его составить список того, чем бы ему хотелось заниматься. Затем выпишите все плюсы и минусы каждого кружка или секции (удаленность от школы, стоимость, необходимость покупки дополнительного инвентаря, количество занятий в неделю). Обсудите с ребенком выбранный вариант. И не расстраивайтесь, если спустя неделю или месяц он охладит к выбранному занятию, это всего лишь означает, что он в начале пути к творческой самореализации.



Наталья БУНЯКИНА, фото из архива экспедиции

«Семеро смелых» - так теперь называют трех девчонок и четырех мальчишек, ставших участниками седьмой молодежной экспедиции «На лыжах - к Северному полюсу!» под руководством известных путешественников Матвея Шпаро и Бориса Смолина. В этом году от важной команде, к которой присоединился Уполномоченный по правам ребенка при Президенте РФ Павел Астахов, выпало немало испытаний. Приходилось идти по тонкому льду и плыть в Северном Ледовитом океане. Стартовав от дрейфующей станции «Барнео», расположенной на 89° с. ш., за 8 дней ребята преодолели 180 километров и 18 апреля подняли российский флаг на вершине Земли. Но приключения не закончились.

Уже по традиции с полюса команду на вертолете забирает создатель и руководитель Клуба «Приключение» Дмитрий Шпаро с группой журналистов. В этом году в их число попала и я. Вылететь за экспедицией мы планировали ранним утром 19 апреля и уже через сутки вернуться вместе с ребятами в Москву. Но в небесной канцелярии были другие планы. Лишь днем погода позволила нам отправиться в Мурманск, а там задержала на целых два дня.



На вершине Земли

Когда бывает счастлив

Участники VII молодежной экспедиции боялись одного -

Ждем погоды у Баренцева моря

Нервно сидим «на чемаданах» в гостинице аэропорта.

- В Нагурском ветер 16 м/с, низовая метель. Вылет откладывается, - каждые полчаса разводит руками командир экипажа Ан-72.

В Нагурском, на Земле Франца-Иосифа, где расположена самая северная погранзастава России, нашему самолету необходима дозаправка. А низовая метель означает, что, как бы ярко ни светило солнце, при посадке видимость плохая и лететь крайне рискованно.

В гостинице нас успевают перехватить коллега Павла Астахова - уполномоченный по правам ребен-

чью, угодив в Книгу рекордов Гиннесса. Но для чего идти на полюс, например, такому чиновнику, как Павел Астахов?

Дмитрий Игоревич приводил разные аргументы и вспомнил историю о том, как Клуб «Приключения» в 2006 году принимал участие в организации полярного похода на собачьих упряжках для правящего князя Монако Альберта II. «На вершине планеты князь попросил свою свиту оставить его на пару минут, сказал, что хочет пообщаться с полюсом наедине. О чем они разговаривали? Не знаю. Нужен ли Северный полюс Альберту II и ну-

педиции на полюс. До этого в Арктике долгих 180 дней царит полярная ночь, а потом солнце, наконец-то появившись из-за горизонта, устраивает настоящий ледоход, и оставаться там дальше просто опасно.

В новостях неожиданно сообщают, что у команды юных полярников, заблокированной снежной бурей, кончатся продукты и горючее для обогрева палаток. Складывается впечатление, что детей надо срочно спасать. Матвей Шпаро, который по спутниковому телефону выходит на связь с отцом, успокаивает: с ребятами все в порядке, топлива и продуктов хватает, в настоящий момент команда на полюсе печет блины.

Ребята и их наставники терпеливо ждали, когда погода наладится и мы сможем вылететь за ними. Но на Большой земле за юных героев уже всерьез начали тревожиться. К тому же 22 апреля покорителей полюса ждал в Кремле президент. А к нему, как к директору школы, лучше не опаздывать. В итоге вертолет с дрейфующей станции «Барнео» 20 апреля отправился за экспедицией без нашей команды, ожидающей вылета в Мурманске. Лишь на следующее утро мы отправились за ребятами, чтобы уже доставить их в Москву.

В Нагурском к самолету нас выбежали встречать четвероногие друзья - большие добродушные дворняги. Как говорят пограничники, они предупреждают о появлении на заставе белых медведей, которые, случается, заглядывают в гости.

Куда ни глянь - все белым-белым, как будто мы не на посадочной полосе, а в чистом поле. Понизу стелется снежная пелена, подгоняемая ветром. Хочется достать фотоаппарат, чтобы запечатлеть и дворняг, и наш самолет, но руки боязно вынимать из варежек.

- А приходилось летать в опасных условиях, когда неясно, чем это закончится? - спрашиваю одного из членов экипажа.

- Конечно, вот сейчас, например. Шутка это или нет, по невозмутимому лицу летчика понять было невозможно.

Сильные ощущения

Меньше чем через два часа после вылета из Нагурского мы на «Барнео». Выйдя из самолета и оглядевшись, замечаю, что я «в тренде». Еще в Мурманске моя экипировка от Клуба «Приключение» - огромная красная куртка и неуклюжие на вид ботинки 44-го размера - несколько смущала, особенно на фоне горнолыжных костюмов коллег-журналистов. На «Барнео» в точно таких же куртках и ботинках щеголяли все!

Вокруг - белая пустыня, усеянная снежными барханами. О том, что мы находимся на дрейфующей льдине, догадаться невозможно. Между тем ее толщина не превышает 1,5 метра, а внизу 4 километра воды. Эта цифра не желает укладываться в голову.

Наши юные полярники сияют счастливыми улыбками, будто и не утомила их Арктика своими капризами.

- Трудно было? Не то слово! - с восторгом заявляют ребята.

- Тяжелее, чем вы представляли? Все семеро кивают головами.

- Я думала, будет как на тренировочных сборах в Карелии, - тепло и солнце светит, - говорит Алена Карпенко из Новокузнецка. - В итоге нас встретили холодище и сильный ветер. Несколько дней мела метель. Идешь, а идущего впереди не видно. Тому, кто вел группу, приходилось смотреть на GPS каждые пять минут.

- Не ожидала, что будет так много торосов и что они будут такими огромными, - подхватывает Ксения Герман. - Не обойти ни слева, ни справа! А разводий сколько! Пройдем километра 4 - и снова вода. Сначала, завидев полынью, думала: «Когда же мы переплывем хотя бы одну?» Но потом они встречались на пути то и дело. Штук по восемь в день.

Из-за ближайшего сугроба показывается Павел Астахов. С ходу интересуюсь:

- Как ощущения?

- Сильные. Самое яркое впечатление в моей жизни после армии. Все проваливались в трещины, все побывали в воде. Оказывается,

если проваливаешься не целиком, а, скажем, по колено, одежду не сушишь. Вода быстро замерзает, и дальше идешь в ледяном панцире. Страшно, когда ломаются льды и с треском надвигаются на тебя. Шум стоит, как от самолета. А однажды мы увидели круглую радугу. Это был самый тяжелый день нашего похода. И когда она появилась на небе, ребята поняли, что все будет хорошо. Как признали опытные полярники, в этом году была самая тяжелая навигация. Некоторые группы перебрасывали через воду. А мы ни разу не вызвали вертолет. Все ребята друг друга поддерживали и спасали. Мы победили самих себя, а это самое сложное.

Виктор Серов, экспедиционный лидер «Барнео», подтверждает: этот сезон был действительно непростым. Всего на полюс стартовали 11 экспедиций. Повезло не всем. Американской группе в нескольких километрах от заветной точки преградило путь широкое разводье. Команда вызвала вертолет. Четырех человек из разных экспедиций, в том числе одного китайского туриста, пришлось эвакуировать с обморожениями.

Я невольно испытываю гордость за наших ребят, которые ни разу не попросили о помощи.

Как Никита стал руками Ахурамазда

Свой путь к полюсу молодежная команда под руководством Матвея Шпаро и Бориса Смолина начала 10 апреля. Путешественники проходили по 20-25 километров в день, но при этом могли не приблизиться к полюсу, а отдалиться от него. Предательский встречный дрейф днем и ночью «съедал» добытые с трудом километры.

На второй день всех серьезно заставил поволноваться Ахурамазд Муминджанов из Сургута.

- Очень холодно было, за минус 30, - рассказывает Матвей Шпаро. - Ахурамазд ненадолго снял варежки и обморозил руки. Смотрю - кончики пальцев абсолютно белые. Отогрели всей командой. Пытаемся понять, как быть дальше. Я спро-



Теперь «УГ» читают и в Арктике

ка в Мурманской области Борис Коган, чтобы передать юным полярникам подарки - пасхальные куличи. Мы обещаем доставить их в целости и сохранности.

В ожидании вылета ведем разговоры о том, кто и зачем ходит на Северный полюс. Допустим, с такими экстремалами, как Матвей Шпаро и Борис Смолин, все понятно. Они без Арктики жить не могут, а в 2007 году даже отправились на вершину планеты полярной но-

жен ли Альберт II Северному полюсу? Думаю, да. Может быть, Северный полюс счастлив, оттого что на нем побывал князь Монако. Никто из лидеров стран там больше не был. Он первый и единственный».

Узнаю интересные факты про «Барнео» - оказывается, дрейфующий лагерь Русского географического общества открывается только на один месяц в году, с конца марта по конец апреля. В этот короткий сезон и проходят все экс-

сил у ребят, кто из них готов стать руками этого парня. Вызвался Никита Некрасов из Новокузнецка. И все те мелкие вещи, которые необходимо сделать во время путешествия голыми руками - застегнуть молнию на куртке или лыжное крепление, открыть термос, - за него делал Никита. Ахурамазд свои варежки больше практически не снимал. Я боялся, еще один грамм неприятностей, и он попросит вызвать вертолет. Словами я любого ребенка могу убедить преодолеть себя, прийти до Северного полюса. В общении с Ахурамаздом, так как он не слышит, у меня такого ресурса не было. Если бы он сдался, я был бы полностью обезоружен. Но он молодец, терпел.

- Все ребята оказались сильные, - добавляет Павел Астахов. - Маленькие, юные, но сильные духом. На шестой день пути я предложил тест: десять позиций, которые условно можно сделать прямо сейчас: встретиться с президентом, попасть домой, вызвать вертолет, принять ванну, прийти до Северного полюса... Что вы выберете? Когда подвели итог, у всех ребят на первом месте оказался Северный полюс.

Бегом до макушки Земли

Первым помощником у взрослых был кадет и динамовец Николай Зайцев. На пути команде встречалось много торосов, трещин, которые никак не обойдешь. Николай

говоря, поразил меня своими расчетами. Он постоянно вычислял, под каким углом нам надо идти, чтобы «обмануть» дрейф. Без знания этих формул ни за что на полюс не попадешь.

Самое страшное

Тот момент, когда экспедиция оказалась на макушке Земли, был, конечно, самым радостным для всех ребят. А что в походе было самым сложным и страшным?

Ксения Герман:

- Я больше всего испугалась в первый день, когда поняла, что забыла свой спальник на «Барнео». А когда вертолет доставил нас к точке старта и улетел, оказалось, что одна моя лыжа осталась в вертолете.

К счастью, у руководителей были двойные спальники, которые можно разделить пополам. Одну часть отдали Ксюше. А вот гиду съемочной группы телеканала «Россия-24», сопровождавшей экспедицию, в итоге пришлось идти на полюс в одной лыже и одном ботинке. Такого рекорда Книга Гиннеса, пожалуй, еще не знала.

Карина Каусова:

- Я очень переживала, когда шла с GPS, вела команду. Когда мне в руки дали навигатор, даже колени от страха подкосились. Думала, не смогу, надо скорее отдать другому, уж очень большая ответственность. Еще и сказали: «Дорогу прокладывай по ровной по-

ро и Борис Смолин, я чувствовал себя в безопасности, и команда была очень хорошая.

Николай Зайцев:

- Когда мы подходили к разводьям, я боялся, что мы можем остановиться и не достигнуть Северного полюса. На третий день мы встретили широкую полынью, которую не могли преодолеть вплавь. Пришлось ее обходить. В какой-то момент она начала загибаться на юг, так что мы просто развернулись от полюса и пошли в обратную сторону. Я думал, все, на этом конец. Здесь и завершится наша экспедиция. Но, к счастью, мы обнаружили переход и перебрались на другую сторону. Наши руководители находили выход из любой ситуации.

- Слова Николая могли прозвучать как комплимент младшему старшим, - замечает Дмитрий Шпаро. - Но это не совсем так. Когда Матвей позвонил мне и рассказал, как они проходили очередную переправу, даже я удивился. Было 100 метров. Первые 80 метров - тонкий лед. А дальше - открытая вода. Надо плыть в гидрокостюмах. Это нетрудно. Но до этого места нужно еще дойти. А в океане все постоянно меняется. Если ты начал что-то делать и делаешь долго, времени может не хватить. Твои действия могут оказаться неправильными. Поэтому переправа по времени, по нервному напряжению очень жесткая. Они идут 80 метров, облачившись в гидрокостюмы, на лыжах. Подходят к преде-

Семеро смелых

Конкурсный отбор для участия в VII молодежной экспедиции на Северный полюс был объявлен в декабре 2013 года. По предложению Уполномоченного по правам ребенка при Президенте РФ Павла Астахова в этом году в экспедицию в первую очередь было решено пригласить ребят со сложной судьбой - воспитанников детских домов, коррекционных школ, детей-сирот. По итогам тренировочных сборов в карельском лагере «Большое Приключение» и в парке высотных веревочных тренажеров в подмосковной Рузе в команду были отобраны семь юношей и девушек.

Алена КАРПЕНКО, 16 лет, Новокузнецк, Кемеровская область

С семи лет воспитанница новокузнецкого детского дома №1. Увлекается многими видами спорта, имеет II разряд по лыжам. Зачем решила отправиться на Северный полюс? «Попробовать вкус чая, приготовленного из полярного снега, увидеть, как играют солнечные лучи на белом снегу, испытать свои силы, познакомиться с новыми людьми, а также постоять на вершине Земли...» Мечтает стать тренером в спортивной школе.

Ахурамазд МУМИНДЖАНОВ, 16 лет, Сургут, Ханты-Мансийский АО

Ученик коррекционного класса школы №18, глухой ребенок. Мама и папа в разводе. Ахурамазд живет с мамой, а четверо его братьев и сестра - с отцом. Увлекается легкой атлетикой. «Полюс привлекает меня своей недоступностью, - пишет он в анкете. - Тем, что туда не каждый может добраться». В будущем хочет обязательно выиграть Паралимпийские игры в толкании ядра. Своим кумиром считает земляка Алексея Ашапатову - чемпионом Паралимпиад в Пекине и Лондоне.

Никита НЕКРАСОВ, 16 лет, Новокузнецк, Кемеровская область

С шести лет воспитанник детского дома №95. Имеет I разряд по спортивному туризму и рукопашному бою. С детства у Никиты было две мечты - стать известным спортсменом и путешествовать по миру. Сейчас же все чуть-чуть сложнее. Подросток хочет покорить Эверест, но кроме того и «стать достойным человеком, в совершенстве освоить профессию, завести семью, в которой будет жена и двое ребятишек, с большим удовольствием ходить на работу и с таким же счастьем возвращаться домой».

Карина КАУСОВА, 16 лет, Москва

Десятиклассница специальной коррекционной школы II вида №52, слабослышащий подросток. Родители Карины разошлись, имеют новые семьи. Девочка живет половину времени с папой, половину - с мамой. Карина - победитель соревнований учащихся коррекционных школ Москвы по зимнему туризму на Кубок мэра Москвы. Увлекается плаванием, баскетболом. Хочет «объездить весь мир, побывать в разных странах и, может быть, слетать на Луну». Образец для подражания - великий норвежский биатлонист Уле-Эйнар Бьерндален.

Ксения ГЕРМАН, 16 лет, Нижний Тагил, Свердловская область

Живет в приемной семье. Студентка нижнетагильского педагогического колледжа №2. Имеет II разряд по скалолазанию, увлекается волейболом и спортивным туризмом. В экспедиции решила принять участие, чтобы «проверить свои силы и способности, так как полюс - это самое холодное и красивое место на Земле».

Николай ЗАЙЦЕВ, 16 лет, Воронежская область

Николай из неполной семьи, воспитанник Борисоглебского кадетского корпуса. Увлекается гиревым спортом, легкой атлетикой, туризмом. Член общества «Динамо». На вопрос, почему он хочет участвовать в экспедиции на Северный полюс, ответил с юношеской непосредственностью: «Потому что я люблю путешествовать и хотел бы побывать и там». Его спортивный кумир - олимпийский чемпион по биатлону, тоже динамовец, Евгений Устюгов.

Александр ПЕТРОВ, 16 лет, Киров

Ученик кировского экономико-правового лицея. Увлекается хоккеем, самбо, плаванием, спортивными путешествиями. Участвовал в отборе в экспедицию в 2012 году, получил самый высокий рейтинг, но в команду не попал из-за слишком юного возраста. Удивительно, что юный спортсмен образцом для подражания считает чемпионов, о которых ему могли рассказывать разве что родители: олимпийского чемпиона 1972 года в лыжной эстафете Вячеслава Веденина и всю эстафетную команду зимних Игр 1976 года в Инсбруке: Василия Рочева, Евгения Беляева, Николая Бажукова, Ивана Гаранина.

Северный полюс

не дойти до заветной цели



Переправа через полынью

помогал другим ребятам вытаскивать застрявшие сани со снаряжением. И взял на себя роль дежурного - каждое утро вставал раньше всех и разжигал примусы.

- В палатке минус двадцать. Тяжело вылезать из обледеневшего спальника, когда все еще спят, братья за холодные баллоны с бензином, - признается Николай. - Но понимаешь, что надо перебороть себя, перебороть этот холод, чтобы экспедиция продолжалась. Ребятам надо было встать, позавтракать и выдвигаться на маршрут. А если встать позже, чем запланировано, время сбивается и день укорачивается.

Под конец маршрута команда почти сутки шла к полюсу, остановившись для отдыха только на два часа. Как пояснил Николай, этот марш-бросок был сделан специально для того, чтобы не пропустить заветную точку.

- В первые дни дрейф нам не помогал, а отбрасывал назад или в сторону. А в конце льды, наоборот, подкидывали нас к Северу. Если бы мы не сделали этот последний рывок, остановились на ночлег, то, проснувшись, могли бы оказаться уже за полюсом, а назад против дрейфа потом было бы тяжело идти.

- Когда мы бежали, отсчитывая последние метры, и видели перед собой крошащиеся льды, то понимали, что за ними - вода, - продолжает Павел Астахов. - И если мы не сделаем этот рывок, полюс окажется посреди полыньи. А как на полюс попасть, если он в воде, посреди океана? Матвей Шпаро, честно

верхности». Я испугалась еще сильнее. Но Матвей, видя, что я волнуюсь, успокаивал. Потом на Северном полюсе два дня была буря, пришлось посидеть на льдине, мне так грустно было. Я подошла к Матвею и попросила, чтоб он позвонил маме и сказал, что у меня все хорошо. За тысячи километров я чувствовала, что мама прыгает до потолка.

Александр Петров:

- Непросто оказалось идти во время пурги. Я вел группу и в какой-то момент осознал, что сил больше нет, но продолжал идти, понимая - дело не мое личное. А страха не было, с такими руководителями, как Матвей Шпа-

лу льда. И дальше плывут. Но как при этом с лыжами-то быть?

- В этот момент у нас была организована челночная переправа, - поясняет Борис Смолин. - Мы гоняли санки туда-сюда с помощью веревки. Ребята бросали в них лыжи, палки и дальше по желанию могли плыть сами или схватившись за санки.

Эти сто метров команда преодолевала более 4 часов!

Идти по едва замерзшему льду, который в любой момент мог проломиться под ногами, было страшно, признается Николай. Но страшнее всего было не дойти до заветной цели.

В московском аэропорту Шереметьево команду в 5 часов утра встретила внушительная толпа журналистов. И конечно, многих интересовал вопрос: зачем вести детей на Северный полюс, если это сопряжено с такими трудностями?

- Ребята сами очень хотели туда попасть, - ответил Павел Астахов. - Это нужно им прежде всего. Им нужно ходить в сложные походы, нужно доказать, что они могут победить себя. Мы никогда не начнем растить героев, если не будем давать возможность ребятам проявлять свои лучшие качества. У нас не было ни одной ссоры. В таких сложных условиях все негативные качества, которые налипают на тебя, как мусор, как шелуха, атрофируются, исчезают. Потому что там понимаешь: если ты выгонишь человека из палатки, не дашь ему рукавицу, не поделитесь шоколадкой, он просто может погибнуть от этого. Все очень просто: хорошо - плохо, черное - белое, да - нет. В таких условиях надо побывать каждому, в том числе и ребенку.



Наш Ан-72 заправляется в Нагурском

Ваш адвокат



Татьяна ПОГОРЕЛОВА

Из отпуска
отозвать!Н.КОЛЮЖНАЯ, письмо с сайта
«Учительской газеты»

- Есть ли у директора школы право отозвать учителя из отпуска досрочно, если возникает необходимость дополнительной подготовки школы к новому учебному году?

- В соответствии со ст. 125 Трудового кодекса РФ отзыв работника из отпуска допускается только с его согласия. Неиспользованная часть отпуска должна быть предоставлена по выбору работника в удобное для него время в течение текущего рабочего года или присоединена к отпуску за следующий рабочий год. При этом вообще не допускается отзыв из отпуска работников в возрасте до 18 лет, беременных женщин и работников, занятых на работах с вредными и (или) опасными условиями труда.

Ключевым условием для отзыва сотрудника из очередного отпуска является не потребность администрации учреждения, а согласие работника. Порядок получения такого согласия четко не определен законом, поэтому администрации школы следует его получить оформленным письменно, чтобы избежать разногласий с работником. В свою очередь, работник имеет полное право не давать такого согласия, и никаких санкций за это администрация школы применить не вправе.

После получения согласия работника администрация образовательного учреждения оформляет приказ о его отзыве из отпуска. В приказе может быть закреплена часть использования работником оставшейся части отпуска. Содержание данного приказа должно быть доведено до работника под роспись.

Напомним, что трудовое законодательство предусматривает возможность замены денежной компенсацией части отпуска в порядке, установленном ст. 126 Трудового кодекса РФ. Учитывая, что продолжительность отпуска учителя школы составляет 56 календарных дней, то по письменному заявлению работника часть ежегодного оплачиваемого отпуска, превышающая 28 календарных дней, может быть заменена денежной компенсацией.

Не допускается замена денежной компенсацией ежегодного основного оплачиваемого отпуска и ежегодных дополнительных оплачиваемых отпусков беременным женщинам и работникам в возрасте до 18 лет, а также ежегодного дополнительного оплачиваемого отпуска работникам, занятым на работах с вредными и (или) опасными условиями труда, за работу в соответствующих условиях (за исключением выплаты денежной компенсации за неиспользованный отпуск при увольнении).

Если после отзыва работника из отпуска происходит суммирование ежегодного оплачиваемого отпуска или его перенесение на следующий рабочий год, денежной компенсацией может быть заменена часть каждого ежегодного оплачиваемого отпуска, превышающая 28 календарных дней, или любое количество дней из этой части. Расчет денежной компенсации за отпуск производится по правилам ст. 139 Трудового кодекса РФ.

Досрочная пенсия не положена

О.ДЕМЧЕНКО, письмо с сайта «Учительской
газеты»

- Правомерен ли отказ Пенсионного фонда засчитать в стаж для досрочной пенсии период работы педагогом-организатором в школе с 1992 по 2007 год на полную ставку? В эти годы постоянно замещала уроки, обучала на дому ребенка-инвалида.

- В Список должностей и учреждений, работа в которых засчитывается в стаж работы, дающей право на досрочное назначение трудовой пенсии по старости лицам, осуществлявшим педагогическую деятельность в учреждениях для детей, утвержденный постановлением Правительства РФ №781 от 29.10.2002 года, должность «педагог-организатор», к сожалению, не включена.

В этой связи работа в указанной должности не может засчитываться в стаж для досрочной педагогической пенсии. Пенсионный фонд вынужден вам отказать в ее назначении.

Согласно тарифно-квалификационным характеристикам педагог-организатор содействует развитию личности, талантов и способностей, формированию общей культуры обучающихся, изучает интересы и потребности обучающихся в учреждениях и по месту жительства, создает условия для их реализации в различных видах творческой деятельности, организует работу детских клубов, кружков, секций и других любительских

объединений, разнообразную индивидуальную и совместную деятельность обучающихся и взрослых, способствует реализации прав ребенка на создание детских ассоциаций, объединений, организует вечера, праздники, походы, экскурсии, поддерживает социально значимые инициативы обучающихся в сфере их свободного времени, досуга и развлечений, организует каникулярный отдых обучающихся и т. д. Однако логика законодателя в данной связи не посчитала эту деятельность «сопряженной с повышенными психофизиологическими нагрузками, обусловленными характером профессиональной деятельности, а именно деятельности, связанной с воспитанием детей (педагогической деятельностью)», в связи с которой и установлена возможность досрочного выхода на пенсию.

В 2007 году Конституционный суд РФ отказал в принятии к рассмотрению жалобы заявителя, которая обращалась с жалобой на отказ во включении в стаж для досрочного назначения трудовой пенсии по старости в связи с педагогической деятельностью периодов работы в качестве педагога-организатора. Конституционный Суд РФ: «Выделение в особую категорию лиц, имеющих право на досрочное пенсионное обеспечение по старости, отдельных работников, осуществляющих педагогическую деятельность, фактически основанное на учете особенностей выполняемой ими работы, а также профиля учреждения, в котором осуществляется их трудовая деятельность, само по себе не может расцениваться

как нарушение принципа равенства всех перед законом (статья 19, часть 1, Конституции Российской Федерации) либо как ограничение права граждан на пенсионное обеспечение (статья 39, часть 1, Конституции Российской Федерации). Определение же того, какого рода профессиональная деятельность сопряжена с повышенными психофизиологическими нагрузками, связано с установлением объективных критериев оценки характера труда в той или иной должности и его условий, зависит от вида и профиля соответствующего учреждения и относится к компетенции Правительства Российской Федерации» (определение от 19.06.2007 г. №436-0-0).

Вместе с тем обращаем внимание, что Списком предусмотрены должности «педагог» и «организатор внеклассной и внешкольной воспитательной работы с детьми». Если в ваши должностные обязанности входит выполнение вышеуказанной работы, то можно попробовать в судебном порядке доказать, что вы выполняли работу именно «организатора внеклассной и внешкольной воспитательной работы с детьми» или «педагога». Юридическим аргументом при обращении в суд может быть и сходство (тождественность) исполняемых должностных обязанностей. Но полной гарантии на выигрыш судебного процесса, к сожалению, нет.

Обучение ребенка-инвалида на дому может быть засчитано в стаж только при условии, что вы выполняли эту работу на полную учительскую ставку.

Независимо от нагрузки

А.НИКОЛАЕВА, письмо с сайта «Учительской
газеты»

- Влияет ли на продолжительность отпуска заместителя директора по воспитательной работе техникума объем преподавательской работы? Какова продолжительность отпуска?

- С 1 февраля 2002 г. по настоящее время в соответствии с постановлением Правитель-

ства РФ от 01.10.2002 г. №724 «О продолжительности ежегодного основного удлиненного оплачиваемого отпуска, предоставляемого педагогическим работникам образовательных учреждений» заместителю директора по воспитательной работе среднего профессионального образовательного учреждения отпуск предоставляется продолжительностью 56 календарных дней независимо от того, ведет он часы преподавательской работы в том же образовательном учреждении или нет.

Комендантский час для студента

А. ИВАНЦОВ, Москва

- Правомочно ли решение администрации вуза об ограничении времени, в которое студент может попасть в общежитие, где проживает? В некоторых случаях студентам нашего вуза приходится ночевать на улице. Разве это не нарушение прав студентов?

- В связи с многочисленными обращениями обучающихся образовательных организаций высшего образования по вопросу ограничения доступа в студенческие общежития в ночное время Минобрнауки России выпустило письмо от 14.05.2014 г. №ВК-951/09 «О «комендантском часе» в студенческих общежитиях».

В частности, в письме отмечено, что в соответствии с частью 1 статьи 39 Федерального закона от 29.12.2012 г. №273-ФЗ «Об образовании в Российской Федерации» (далее - Закон об образовании) организации, осуществляющие образовательную деятельность, предоставляют каждому нуждающемуся в жилой площади обучающемуся по основным образовательным программам среднего профессионального и высшего образования по очной форме обучения жилое помещение в общежитии при наличии соответствующего специализированного жилищного фонда у таких организаций. В соответствии с частью 1 статьи 94 Жилищного кодекса РФ жилища помещений в общежитиях предназначены для временного проживания граждан в период обучения.

Частью 1 статьи 39 Закона об образовании установлено, что с каждым обучающимся, проживающим в общежитии, заключается договор найма жилого помещения в общежитии в порядке, установленном жилищным законодательством.

Согласно части 8 статьи 100 Жилищного кодекса РФ типовые договоры найма специа-

лизированных жилых помещений утверждаются Правительством РФ.

В соответствии с пунктом 1 раздела I Типового договора найма жилого помещения в общежитии, утвержденного постановлением Правительства РФ от 26.01.2006 г. №42 «Об утверждении Правил отнесения жилого помещения к специализированному жилищному фонду и типовых договоров найма специализированных жилых помещений» (далее - Типовой договор), наймодатель передает нанимателю за плату жилое помещение во владение и пользование.

В соответствии с пунктом 4 статьи 3 Жилищного кодекса РФ никто не может быть выселен из жилища или ограничен в праве пользования жилищем, в том числе в праве получения коммунальных услуг, иначе как по основаниям и в порядке, которые предусмотрены Жилищным кодексом РФ, другими федеральными законами.

В этой связи Минобрнауки России в своем письме подчеркивает, что существующая практика ограничения прав обучающихся, проживающих в студенческих общежитиях, на вход в общежития и выход из них в ночное время не соответствует действующему законодательству. Однако в письме при этом оговаривается, что вместе с тем введение круглосуточного доступа в студенческие общежития не должно приводить к нарушению прав обучающихся, в том числе к бесконтрольному доступу посторонних лиц на территорию студенческого общежития и росту числа противоправных действий.

В то же время в ряде образовательных организаций «комендантский час» отменен и выработана практика урегулирования проблем, связанных с введением круглосуточного доступа обучающихся в студенческие общежития.

В соответствии со статьей 30 Закона об образовании при принятии образовательной организацией локальных нормативных ак-

тов, затрагивающих права обучающихся (в том числе при внесении изменений в правила контрольно-пропускного режима, проживания в общежитии), обязателен учет мнения советов обучающихся и представительных органов обучающихся (при их наличии).

Минобрнауки России обращает внимание, что в соответствии с пунктом 4 статьи 43 Закона об образовании за неисполнение или нарушение устава организации, осуществляющей образовательную деятельность, правил внутреннего распорядка, правил проживания в общежитиях и интернатах и иных локальных нормативных актов по вопросам организации и осуществления образовательной деятельности к обучающимся могут быть применены меры дисциплинарного взыскания - замечание, выговор, отчисление из организации, осуществляющей образовательную деятельность. В то же время к обучающимся не должны применяться меры дисциплинарного воздействия помимо перечисленных выше, в том числе меры, направленные на принуждение к труду, не предусмотренному образовательной программой, на представление обучающимися объяснений о причинах позднего возвращения в общежитие и т. п.

Вместе с тем в соответствии с разделом IV Типового договора договор может быть расторгнут по соглашению сторон или в судебном порядке. Также договор прекращает свое действие с утратой (разрушением) жилого помещения, со смертью нанимателя или с окончанием срока обучения, то есть с отчислением из образовательной организации.

В связи с вышеизложенным зам. министра Каганов просил привести локальные нормативные акты образовательной организации высшего образования в соответствие с действующим законодательством и по результатам проинформировать Департамент государственной политики в сфере воспитания детей и молодежи Минобрнауки России.

Вопросы можно
задавать
на нашем
сайте

www.ug.ru

Ферзевый гамбит

Информатизация образования - сложная многоходовая партия. Ее успех, как в шахматах, зависит от мастерства, вариативности, точного расчета, умной стратегии и выверенной тактики



Светлана АПЕНИНА,
руководитель ИАЦ Курской
области

Анна ЕЛАНСКАЯ, Курск

Тема информатизации сегодня едва ли не самая главная для системы образования. Ее сформулировали государство, Министерство образования и науки РФ и сама логика развития отрасли. Очевидно, что для реализации этой задачи требуются: а) четкое планирование всех этапов; б) высокопрофессиональные кадры; в) техническая оснащенность. Но не секрет, что даже при равных потребностях и возможностях результат во многом зависит от того, кто берет на себя всю меру ответственности за результат. В Курской области стратегия сражения за единое информационное пространство выстраивается совместно с Комитетом образования и науки Курской области и институтом повышения квалификации Информационно-аналитический центр Курской области, а точнее - его руководитель Светлана Анатольевна АПЕНИНА. Подтверждением успеха проделанной работы стало недавнее знаменательное для региона событие - Всероссийская научно-практическая конференция «Проектирование новой школы: информатизация образования». Были доклады и презентации представителей из разных регионов, обмен опытом и обсуждение болевых точек. Не было рутины, формализма и вопросов без ответа. Осталось ощущение уверенности, стабильности и реальных перспектив.

Одним из ярких и зрелищных событий в рамках конференции стал уникальный дистанционный урок - виртуальный мастер-класс заслуженного учителя России В.Н.Раздобарина. Тема «Использование дистанционных форм обучения изобретательному искусству как инновационное направление информатизации художественного образования» была раскрыта в течение 40 минут в каждом из трех учебных учреждений: городской школе №27 имени А.А.Дейнеки, Свободинской сельской средней школе и Полевском лицее. Для начала участникам было предложено ответить на вопросы: кто автор картины и ее название? Микрофон быстро переходил из рук в руки, ответы звучали из каждой аудитории. У детей не было никакого психологического барьера, боязни ошибиться, работали дружно и с настроением. Учитель успевал и поблагодарить за правильный ответ, и подчеркнуть характерный стиль

художника - масса информации вместе с представленным на интерактивной доске визуальным образом укладывалась в сознании естественно и прочно.

Затем прошла виртуальная экскурсия по Лувру, а в заключение педагог предложил ребятам и гостям увлекательную творческую работу - конструирование моделей одежды. Начинающие дизайнеры воплощали на бумаге свои идеи, и они тут же становились доступными всем: «глаз» документ-камеры считывал рисунок и проецировал на экраны электронных досок. Детей не надо было вовлекать в дискуссию и обсуждения - это было естественной потребностью. Так на наших глазах родилась маленькая модель единого информационного пространства, доступной образовательной среды, интереса к познанию нового, образец культуры общения и взаимного уважения. Ведь именно в этом и состоит смысл процесса информатизации: когда количество приобретенного оборудования точно соответствует потребностям школы, новые технологии помогают учителю, и все это работает для повышения качества образования и воспитания наших детей.

Светлана Апенина радовалась итогам этого урока вместе с ребятами и руководителем Центра дистанционного обучения О.В.Яценко, ведь это результат усилий ее команды, стимул для движения и развития.

Миттельшпиль Апениной

- Светлана Анатольевна, каков диапазон работы вашего Информационно-аналитического центра?

- Мы постепенно наращиваем свой функционал и сегодня в полном формате работаем по всем актуальным направлениям функционирования системы образования региона. Это организационно-методическое и технологическое сопровождение государственной итоговой аттестации выпускников 9-х и 11-х классов, организация и проведение мониторинговых исследований, сопровождение федеральных мониторингов, статистическая отчетность и, безусловно, вопросы информатизации образования региона. Являемся операторами региональной информационной системы в сфере образования, обеспечиваем сопровождение предоставления государственных услуг в электронном виде и многое другое.

- То есть ИАЦ Курской области прошел все пороги и риски становления и теперь абсолютно самодостаточное структурное звено системы образования региона. А насколько вам интересен опыт коллег из других областей, обращаются ли к вам за советами и помощью?

- Опыт наших коллег из других регионов очень интересен, так же как и наш опыт интересен им. В Краснодаре мы обменивались информацией по проблемам внедрения дистанционных образовательных технологий, в Суздале представляли достижения региона по работе центров дистанционного обучения школьников, в Анапе на Всероссийской научно-практической конференции по информати-

зации образования особый интерес участников вызвал опыт именно Курской области. И организатор - Группа компаний АБЕРС - выделил отдельный день для нашей презентации.

- Какие главные приоритеты в работе центра сегодня? Зависят ли они от новых директив Министерства образования и науки или формируются под воздействием центростремительной силы, когда на скорость развития влияют потребности самого региона?

- Главный приоритет - работа на перспективу, безусловно, с учетом основных стратегических направлений, регламентированных нормативными документами и потребностями региона. Внедрение в систему образования региона новых современных технологий.

Энциклопедия дебютов

- Расскажите немного об истории создания вашего центра.

- Областное бюджетное учреждение «Информационно-аналитический центр» Курской области создано в 2004 году для обеспечения организационно-методического и технологического сопровождения ЕГЭ. Так что нам в этом году 10 лет! У нас впереди большие перспективы!

- С каким настроением вы приступили к своим новым обязанностям? Ваши первые шаги, первые трудности?

- Осваивать новое, неизведанное всегда интересно. Безусловно, были и трудности. Но с таким молодым, творческим, отзывчивым, трудолюбивым коллективом, когда каждый чувствует надежное плечо коллеги, все преграды по плечу.

- Оперативным инструментом для вашей работы, конечно, является портал центра. Его назначение сформулировано вами буквально так: «Сайт информационной поддержки работников образования по широкому спектру вопросов, входящих в компетенцию центра».

- Понятие «поддержка» на самом деле ключевое в нашей работе. Мы понимаем, что главным тормозом информатизации является неуверенность пользователей в уровне своей ИКТ-компетенции, поэтому старались выстроить его структуру предельно понятной, простой и доступной. Основные разделы, по которым сформирована информация на сайте: ЕГЭ, ГИА-9. Сайты школ. Группа компаний АБЕРС. Контентная фильтрация. Дистанционное обучение. Мониторинги. Мероприятия. Словарь терминов. Полезная информация. Вопрос - ответ. Обратная связь. Внутри каждого раздела - вся необходимая информация по теме, документальная база, пошаговые инструкции. Весомой частью является весьма востребованный в регионе портал информационной поддержки ЕГЭ и ГИА-9 в Курской области, который мы сопровождаем круглосуточно.

Защита АБЕРС

- Условия стабильной работы ИАЦ зависят от надежности

партнеров так же, как устойчивость здания от фундамента. По каким критериям вы выбрали компанию, осуществляющую разработку и сопровождение программного обеспечения?

- Это было на самом деле важное, принятое коллегиально решение Комитета образования и науки Курской области, и мы рады, что сделали правильный выбор. Надежность партнеров проверена на прочность в самых разных ситуациях. Вся Курская область работает на единой информационной платформе, что значительно облегчает сбор и обработку информации, коммуникацию между учебными заведениями и органами управления и контроля, обучение кадров. На наших глазах качественно меняется характер работы педагогов и управленцев, меняются и ценности людей. Открываются новые профессиональные, творческие возможности. Программные продукты Группы компаний АБЕРС для системы образования органично вписываются в наши потребности, больше того - эти разработки имеют большой ресурс для развития, во многом предугадывая потребности завтрашнего дня.

- Какими программными продуктами пользуются ОО Курской области?

- У нас установлен пакет программ. В дошкольных учреждениях работает «АБЕРС: Заведующий ДОУ», в школах - «АБЕРС: Управление образовательным учреждением» (КРМ «Директор»), в муниципалитетах - «АБЕРС: Управление образованием» (АРМ «РОНО»), на уровне Комитета образования и науки Курской области - АИАС «Регион». Программные модули позволяют унифицировать делопроизводство, автоматизировать процессы управления, планировать и контролировать учебный процесс, создавать электронную базу данных детей и педагогов.

Программы «АБЕРС: Управление образованием», «АБЕРС: Мониторинг» представляют собой многофункциональный инструмент для ведения статистики, проведения мониторинга и принятия грамотных, своевременных управленческих решений. Для ре-

едином региональном сервере, и интегрировать необходимые показатели в федеральную информационную систему.

- Как проходило обучение персонала работе в программах?

- Это наиболее трудоемкий процесс, но мы его преодолели успешно. Одни бы не справились. Специалисты компании АБЕРС и нашего центра совместно провели серию очных установочных занятий. Кроме того, АБЕРС регулярно проводит вебинары - их график размещен на нашем сайте. У каждого руководителя учебного заведения есть прямой доступ к куратору, и это тоже очень эффективно работает.

- На вашем сайте есть опция прямой связи со специалистами компании. Это значит, что каждый педагог может без вашего посредничества решать возникшие вопросы?

- Да, совершенно верно. Это входит, так сказать, в неформальный пакет обязательств наших партнеров. И это то, что не переводится в денежный эквивалент. В наших отношениях человеческая, дружеская составляющая порой доминирует над пунктами контракта, особенно в каких-то форс-мажорных обстоятельствах. Так, на выполнение задачи по формированию электронной очереди в детские дошкольные учреждения у нас было всего три недели. Мы работали практически в круглосуточном режиме, и сотрудники компании все это время были с нами в одной команде.

Игра по своим правилам

Светлана Анатольевна совсем не использует местоимение «я», когда говорит о своем центре и о его работе. Только «мы» - это ее дружная, профессиональная, молодая и динамичная команда.

Но формула успеха - понятие фундаментальное и неизменное.

Победа приходит к тому, кто умеет поставить цель и разработать алгоритм ее достижения. Брать на себя ответственность и никогда не сдаваться. Кто умеет находить правильные решения даже в патовых ситуациях. Зарядить своей уверенностью и идти по жизни улыбаясь.



Такое дизайнерское решение моделей одежды для компании АБЕРС родилось в ходе дистанционного урока

ализации в электронном виде государственной услуги по зачислению детей в детские сады используется программа «Аверс: web-Комплектование» и «Аверс: Контингент», позволяющие обрабатывать данные, размещенные на

...Не женское это дело - информатизация в масштабах региона, скажет кто-то. Однако именно ферзь - самая сильная фигура на шахматном поле, отвечу я.

Каков ваш следующий ход, королева информатизации?

Много ли среди вас тех, у кого сохранились подшивки «Учительской газеты» за первую половину XX века? Если нет, советуем заглянуть в №42-52 за 2013 год и в №1-20 за 2014 год.



«Учительская газета» №42 (3856) от 26 мая 1954 года

Наглядный пример

Есть в педагогике одно, бесспорно, важное положение: нельзя злоупотреблять наглядностью, надо приучать учащихся к абстрактному мышлению. Но прежде чем применить на практике это положение, надо ясно отдать себе отчет в том, что абстрактное мышление развивается не само по себе, а на конкретной базе. Надо дать детям больше фактов и наблюдений и только тогда учить их теоретическим выводам.

Почему бы в экзаменационных билетах по арифметике не предложить ученику определить объем конкретного параллелепипеда, сделанного из дерева, найти площадь данного круга, изображенного на доске, и т. д.? Пусть он возьмет линейку и проведет все необходимые измерения и подсчеты. Тогда термины и теоретические знания прочно свяжутся с конкретными, реальными образами.

П.Глаголев, Рязань (спец. корр.)

«Учительская газета» №43 (3961) от 28 мая 1955 года

Волнующие темы

Закончился первый день экзаменов на аттестат зрелости. Перед нами сочинения, написанные выпускниками средних школ города-героя Севастополя. Темы сочинений: «Образ В.И.Ленина в изображении А.М.Горького и В.В.Маяковского», «Образ Кутузова в романе Л.Н.Толстого «Война и мир», «Комсомол в годы Гражданской войны по роману Н.А.Островского «Как закалялась сталь».

Все плоды творчества выпускников написаны грамотно, грамматических ошибок почти нет, хотя стиль порой оставляет желать лучшего. Тем не менее письменные работы по литературе - результат зрелых размышлений. Они говорят о том, что ребята готовы к сознательному труду в народном хозяйстве, готовы продолжать свое образование в вузах страны.

В.Клюшников, Севастополь (спец. корр.)

«Учительская газета» №40 (4062) от 23 мая 1956 года

Пропавшие экспонаты

Год назад в нашем районе состоялась выставка детского творчества, на которой было много работ, выполненных учениками нашей школы. Ребята радовались, гордились, но когда областная выставка закрылась, радость сменилась тревогой: среди возвращенных им экспонатов не оказалось многих картин и художественных вышивок.

- Где же наши работы? - спрашивали ученики учителей.

С таким же вопросом обратились и учителя в Ореховский район. Здесь их успокоили, сказав, что экспонаты будут скоро привезены из Витебска. Однако рисунки и вышивки как в воду канули.

Как же облоно и областной институт усовершенствования учителей посоветуют объяснить школьникам и их родителям таинственное исчезновение плодов кропотливого труда детей?

А.Кудрявцев, учитель Осинторфской средней школы, Ореховский район, Витебская область

От редакции

Как говорили древние римляне: «Non scholae, sed vitae discimus» - «Не для школы, для жизни учимся!» Хотя получается почему-то наоборот.

Маргарита КУРГАНОВА

30 мая одному из самых известных космонавтов, дважды Герою Советского Союза, генерал-майору Алексею Леонову исполнится восемьдесят лет. Это он совершил первый в мире выход в открытый космос. Этот подвиг сродни подвигу Юрия Гагарина. А во время полета по советско-американской программе ЭПАС он произвел стыковку с американским космическим кораблем «Аполлон». Готовился к полету на Луну, но не полетел, потому что программа была закрыта.

Алексей Леонов - ученый. У него несколько изобретений и более десятка научных трудов. А еще Алексей Архипович художник, член союза профессиональных художников. Автор более двухсот картин и пяти художественных альбомов. Это пейзажи, портреты космонавтов, фантастические сюжеты. У Алексея Архиповича два страстных увлечения: космос и живопись. В космонавтику он привнес эстетику, а в живопись - идеи и образы космического века. Если перечислять его многочисленные награды, на это уйдет несколько страниц.

Земной человек, влюбленный в небо

Алексею Леонову - 80 лет

С Алексеем Архиповичем я встречалась несколько раз - на пресс-конференциях и лично, пять раз брала у него интервью. Помню, немного опаздывала на нашу первую встречу по вине транспорта, поэтому боялась, что Алексей Архипович сократит время моего визита, да еще выскажет свое неодобрение, что я у него, сверхзанятого человека, отнимаю дорогое время. Но ничего подобного. Он был, как всегда, простым, обаятельным, добродушным человеком.

А говорили мы вовсе не о космосе, а о воспитании школьников. Алексей Архипович в то время (шел 1981 год) был председателем родительского комитета школы Звездного городка, где тогда училась его младшая дочь Оксана. Встреча происходила как раз накануне Всесоюзной конференции родителей-активистов. Я, конечно, предполагала, что летчик-космонавт, в то время заместитель руководителя Центра подготовки космонавтов, был избран председателем родительского комитета скорее всего в роли почетного председателя, как обычно говорят в таких случаях - свадебного генерала.

Однако это оказалось не так. Он сразу заговорил о роли родительского комитета в воспитании детей. «Наше участие в делах школы нельзя сводить, как это порой бывает, только к заботе о ремонте здания, оборудованию кабинетов. Родительский комитет - это общественная организация, а не бригада разнорабочих, и его помощь учителям должна быть более значимой. Такую значимость я вижу в реальном участии в воспитательном процессе».

Потом мне в школе рассказывали, что Алексей Архипович вникал во многие школьные проблемы, знал почти всех детей по имени, кто из какой семьи и как учится. Он считает, что нужно воспитывать не только своих детей, но и чужих - «за них мы тоже в ответе». Именно по его инициативе в родительский комитет избирали в основном отцов.

«У них есть естественное стремление растить сыновей и дочерей достойнее себя, лучше себя. Считаю, что воспитание мужества, мужественности в детях без влияния мужчин невозможно. Слово «мужество» - синоним гражданственности. Нельзя оставлять школу (где преподают одни женщины) без мужского внимания. Сегодня же мужчины далеки от воспитания детей. Не потому ли чисто мужские качества - снисходительность к слабому, сознание собственной силы и умение найти ей достойное применение - становятся редкими?»

Кстати, и второе наше интервью, которое называлось «Им лететь выше», было посвящено воспитанию детей. Я была у Алексея Леонова в мае 1984-го, накануне его пятидесятилетия. «Я хочу видеть наших детей образованнее нас, потому что им идти дальше, лететь выше». Сетовал, что в каждой школе примерно 10% ребят освобождены от физкультуры по состоянию здоровья, предлагал ввести еще один урок по этому предмету.

Конечно, я спросила у Алексея Архиповича, как он относится к тому, что изобразительное искусство тоже продолжает оставаться (кстати, и сегодня) второстепенным предметом? Он ответил так:

«Никакой запас знаний не заменит чувственного восприятия мира. Чтобы стать достойным человеком, необходимо быть эстетически воспитанным, эмоционально отзывчивым. Рисование развивает наблюдательность, усидчивость, вносит разнообразие в монотонный учебный процесс».

Иногда я беседую с подростками и порой удивляюсь узости их интересов, неумению видеть красоту природы, равнодушию к шедеврам великих живописцев. С особой теплотой вспоминаю своих родителей, сумев-

ших увидеть в моих первых детских рисунках серьезное увлечение. Отец подарил мне цветные карандаши, несколько листов плотной бумаги и акварельные краски. Целое богатство в то трудное военное время. Цвет яркий, волнующий, таинственный вошел в мою жизнь и открыл для меня новую красоту. И я бы, наверное, стал художником, если бы не увлекла другая красота - красота вечно манящего неба».

Говорили мы и о просчетах школьного образования того времени. Он занимался отбором и подготовкой космонавтов и видел все недостатки в образовании кандидатов в космонавты. «Уже с первого знакомства с ними я обнаруживаю недостаточную образованность, воспитанность у молодых парней. Встречаются и такие, кому трудно в коллективе, - это тоже просчеты в воспитании. А ведь космонавт должен уметь каждой клеткой своего существа ощущать товарища по экипажу. Не все молодые люди умеют заниматься самовоспитанием. А это качество особенно важно в нашем деле. Хочешь управлять сложнейшей техникой - научись сначала управлять и владеть собой».

О воспитании детей Алексей Архипович говорил и во время недавней, пятой, встречи, когда он делился воспоминаниями о своем лучшем друге - Юрии Гагарине.

В конце интервью Алексей Архипович сам заговорил о школе. (Он и теперь часто общается со школьниками, студентами, учителями.) Неожиданно вспомнил фильм «Сельская учительница»: «В моем представлении именно такой она и должна быть: умной, полной достоинства, женственной, чтобы на нее влюбленно смотрели все юноши. Так и должно быть. Сегодня в школу идут по-прежнему одни женщины, мужчины не хотят учить детей только из-за низкой зарплаты. Мне хотелось бы привести один пример из истории Германии. Великий Фридрих поднял страну благодаря учителям, которые стали главными в школах, он вывел их из подчинения чиновникам и установил им вы-

сокую зарплату. За одно поколение Германия стала самой грамотной страной в мире. Это было достижение учителей. Вот и у нас в образовании ведущей должна стать роль педагога. Я считаю, что эта работа должна быть самой высокооплачиваемой».

Алексей Архипович с благодарностью вспоминает своих учителей, он помнит не только их имена, но и связанные с ними события, повлиявшие на его жизнь.

Но в основном тогда Алексей Архипович говорил о Юрии Гагарине. Кстати, третье мое интервью с ним в 1986 году тоже было о Юрии Гагарине, оно посвящалось 25-летию со дня первого в истории человечества полета в космос. Следует отметить, что в своих воспоминаниях о первом в мире космонавте Леонов ни в чем не повторяется, они дополняют друг друга, и если их совместить, то получится более живой и полный портрет первого гражданина Вселенной.

Особое место в моей памяти занимает мое четвертое интервью с Алексеем Леоновым. Шел 1987 год. Газеты и журналы наперебой писали о скрытых еще недавно страницах истории страны, раскрывали научные тайны. И поскольку я в то время много писала о космосе, то решила обратиться к «секретам», связанным с его освоением, журналисты наперед бросились их добывать. Мне тоже захотелось чем-то удивить читателя. Я уже тогда знала о некоторых происшествиях в космосе, в пилотируемой космонавтике больше, чем писали в газетах, о чем говорили только в узком кругу, да и то шепотом. Например, о том, что во время выхода в открытый космос у Алексея Архиповича разбух его скафандр и была реальная опасность, что он не сможет вернуться на корабль. Этот случай тоже относился к числу засекреченных. То была сложнейшая экстремальная ситуация, из которой Леонов вышел благодаря исключительному самообладанию и мужеству. И вот во время этого интервью (в нем в основном речь шла о подвиге Владимира Джанибекова, оживившего замерзшую орбитальную станцию) он рассказал мне и о своем выходе в космос со всеми подробностями.

Каждое интервью о космосе обязательно требовало визировать у цензора. Всегда все шло хорошо. Но на этот раз он не только не завизировал, но еще и помчался сначала к Валентину Павловичу Глушко, тогда главному конструктору, а потом и в Звездный городок к Алексею Леонову. Я испытывала настоящее смутение: выхо-

дит, что я его подставила, описав тот эпизод, не посоветовавшись с ним.

И тогда я поехала к Алексею Архиповичу. Заранее придумала извинительные слова. Но они не понадобились. Ни тени упрека. Я, как и в прежние встречи, увидела доброго, улыбающегося Алексея Архиповича. Мы сели и вместе поправили материал. И он был напечатан под заголовком «В жизни всегда есть место подвигу».

Вот таким думающим, доброжелательным, с чувством юмора, образной речью я увидела Алексея Архиповича и во время последней встречи

три месяца назад, когда он делился воспоминаниями о своем друге - Юрии Гагарине.

Их называли космическими братьями. Оба - наши подлинные национальные герои. Люди исключительных волевых и моральных качеств, прошедшие жесткий отбор, годы упорной учебы и тренировок, совершившие подвиги на грани человеческих возможностей. Они всегда оставались верны своему выбору, были влюблены в свое призвание, в космос. Но при этом они всегда были земными людьми с открытой душой. Таким сегодня я вижу Алексея Архиповича Леонова, пережившего друга, преодолевшего тяжелые испытания профессией и сохранившего бодрость духа, оптимизм и открытое людям сердце.

P.S. Коллектив «Учительской газеты» от всей души поздравляет Алексея Архиповича Леонова с юбилеем!



Алексей ЛЕОНОВ

Истина в рогах

Злую ведьму Малефисенту оправдали

Анна ХРУСТАЛЕВА

Сказочная история, оказывается, ничем не лучше настоящей. Она тоже полна белых пятен, подлогов и фальсификаций, грешит тенденциозностью и замалчиванием. Взять хотя бы легенду о Спящей красавице. Что нам всегда рассказывали: у доброго короля родилась дочь, он устроил пир на весь мир, фей с подарками пригласил и только про одну, ну надо же, какой забывчивый, запомнил. Колдунья оказалась теткой обидчивой и вздорной, как базарная торговка, явилась незваной и новорожденную принцессу прокляла, пообещав, что когда той исполнится шестнадцать, уколется она палец веретеном и уснет вечным сном. Но так ли все было на самом деле? В новой кинофантазии компании «Дисней» режиссера Роберта Стромберга слово берет злая фея Малефисента. Настала пора узнать иную версию тех далеких сказочных событий.

Малефисенту во всей ее ужасающей красе - с дьявольскими рогами и острыми скулами, о которые и порезаться недолго, - придумал Уолт Дисней для своего мультфильма «Спящая красавица». В ней не было ровным счетом ничего, что могло бы вызвать симпатию, - гарпия чистой воды. Недаром Малефи-



Анжелина ДЖОЛИ прекрасна даже с рогами

жизни не уследили: Аврора либо с голоду бы умерла, либо с обрыва сорвалась, а будь в хижине электрическая розетка, непременно сунула бы туда пальцы. А дальше все понятно: наблюдая, как растет юная принцесса, Малефисента полюбила ее, как родную дочь. И даже решила снять заклятие, но, увы, это ей не удалось: первое слово дороже второго. Поэтому будут и веретено, и прекрасный принц, и поцелуй любви. И в итоге, как вы понимаете, наши победят - это ведь сказка, хоть и с пометкой «12+».

жетных глупостей тут полно, но «Малефисента» - угощение иного рода - это торжество цвета, света, объема и движения. А в этом Голливуд в отличие от нас знает толк. Конечно, если вы внимательно следите за сказочными заокеанскими премьерными, то многое в «Малефисенте» покажется вам знакомым. Начиная с некоторых деталей самой истории (в вышедшем год назад диснеевском фильме «Оз: Великий и Ужасный» добрая волшебница, преданная возлюбленным, также превращается в злодейку), заканчивая, собственно, изобразительными решениями. Режиссер Роберт Стромберг был дизайнером «Аватара» Джеймса Кэмерона и «Алисы в Стране чудес» Тима Бертона, его почерк узнаваем. Но богатое до избыточности изображение, где у каждого персонажа - от букашки до великана - свое лицо и своя жизнь, все равно очаровывает даже привыкших презрительно кривить губы ценителей «высокого искусства».

Ну и конечно, Анжелина Джоли хороша, даже несмотря на рога. Говорят, художники тратили на сложный грим актрисы - пресловутые рога, эльфийские остроконечные ушки и выступающие скулы - по четыре часа ежедневно. Впрочем, эти испытания ничто по сравнению с теми, что выпали на долю Сэма Райли, английского актера, сыгравшего ворона-оборотня Диавала. Его заставляли часами бегать, размахивая руками, будто крыльями, чтобы добиться характерной птичьей пластики. Непросто было, по словам создателей, найти детей, согласных появиться в кадре с ведьмой Малефисентой. Едва завидев ее рога и развевающийся плащ, юные актеры в слезах бросались прочь со съемочной площадки. Даже 10-летний Пакс Джоли-Питт, встретив мать в гриме, предпочел спастись бегством. (Вопрос о пометке «12+», полагаю, можно считать закрытым.) Единственной, кто не испугался, оказалась Вивьен Маршелин, четырехлетняя дочь Анжелины Джоли. Роль маленькой принцессы Авроры стала для нее дебютом в кино.



В роли принцессы Авроры Эль ФЭННИНГ

сенту считают самой могущественной ведьмой из всех, что были созданы Диснеем, и она даже претендовала на место в списке «100 лучших героев и злодеев» Американского института киноискусств. В финальный рейтинг, правда, так и не попала - ее опередили Королева из «Белоснежки» и Охотник из «Бэмби», - но человеколюбия это ей не добавляет. Лишь сердобольная фея Фауна, еще одна героиня мультипликационной «Спящей красавицы», намекнула однажды, что злость колдуньи - от разбитого в юности сердца. За эту идею и ухватились авторы сценария новой картины, разыграв на экране настоящую любовную драму.

Итак, жила-была в сказочном лесу юная и нежная Малефисента, крылатая фея с прелестными рожками. Питалась росой и нектаром, следила за порядком и вообще была хорошей и послушной девочкой. И повстречала однажды забредшего в лес Стефана, мальчишку из соседнего королевства людей. И полюбила его. А он вырос и предал ее. Не по злобе, а исключительно из тщеславия - людям это свойственно. Да еще как предал - рассказывать не буду, чтобы интригу не раскрывать, одно замечу: Брут с Иудой по сравнению со Стефаном дети малые, солисты хора мальчишек. А Малефисента, добрая душа, не испепелила его на месте и прах по ветру не развеяла, а всего лишь наложила на его новорожденную дочь известное нам заклятие - вечное и нерушимое. Стефан отправил девочку в лес на воспитание добрым феям, особам бестолковым и от педагогики далеким. И если бы не Малефисента и ее черный ворон Диавал, они бы за ребенком в

Два часа в кинозале пролетают незаметно. Тот, кто пришел сюда в поисках психологических полутонов, свойственных авторскому кино, или сюжетной логики, конечно, в какой-то момент может нервно заерзать в кресле. Но к этому надо быть готовым и не требовать от жанрового кино непостижимой кантовской философии, а от детской сказки - геометрически выверенных причинно-следственных связей. Очевидных свя-

Досье «УГ»

Наверное, нет такой актрисы, которая бы не мечтала сыграть злую колдунью. Какой простор для фантазии и творческого эксперимента! Но удалось это пока не всем, а значит, впереди еще много сказок. Представляем вам пятерку самых ярких голливудских кинозлодеек последних лет.

Английская актриса **Тильда Суинтон** в роли Белой колдуньи в фильме «Хроники Нарнии: Лев, колдунья и платяной шкаф». Разъезжает на колеснице, запряженной белыми медведями, орудует мечом не хуже олимпийского чемпиона по сабельному бою, терпеть не может львов и детей.

Австралийская рыжеволосая красавица **Николь Кидман** сыграла зловещую миссис Колтер в «Золотом компасе», экранизации фантастической сказки Филипа Пулмана. Мариса Колтер элегантна и воспитанна, как истинная леди, но статья Уголовного кодекса, предусматривающая тюремное заключение за похищение детей, по ней плачет.

Еще одна рыжеволосая дива - **Джулия Робертс**, она же королева Клементианна в комедии «Белоснежка: Месть гномов». Тиран в юбке, гроссмейстер по шахматам, двигающая по игровому полю живых людей.

Белокурая **Шарлиз Терон**, голливудская актриса южноафриканского происхождения, согласилась исполнить роль королевы Ровенны в еще одной версии классической сказки братьев Гримм «Белоснежка и охотник». Любит три вещи: родного брата, собственное отражение в зеркале и спа-процедуры в виде ванн из живой крови.

Украинская красавица, она же звезда Голливуда **Мила Кунис**, сыграла ведьму Теодору в картине «Оз: Великий и Ужасный». Поначалу добрая и веселая простушка, доверчивая и легкомысленная. Ждала прекрасного принца, а дождалась фокусника из Канзаса. Расстроилась. С горя позеленела и чуть не уничтожила целую Волшебную страну.

ГЛАВНЫЙ РЕДАКТОР -
Петр ПОЛОЖЕВЕЦ, peterpol@ug.ru
ГЕНЕРАЛЬНЫЙ ДИРЕКТОР -
Евгений АГОШКОВ, agoshkov@mail.ru
заместитель генерального директора -
Анна ЕЛАНСКАЯ, aelanskaya@ug.ru
обозреватель -
Виктория МОЛОДЦОВА, movin18@ya.ru

РЕДАКЦИОННАЯ КОЛЛЕГИЯ:
Ирина ШВЕЦ -
первый заместитель главного редактора -
ответственный секретарь, irina@ug.ru
Ирина ДИМОВА -
первый заместитель главного редактора,
dimova@ug.ru
Ольга МАКСИМОВИЧ -
заместитель главного редактора, maksim@ug.ru
Наталья БУНЯКИНА, uginfo@ug.ru
Анна ДАНИЛИНА, aadanilina@mail.ru
Светлана РУДЕНКО, rudenko@ug.ru
Надежда ТУМОВА, tumova@ug.ru
Анна ХРУСТАЛЕВА, hruss@mail.ru

ОТДЕЛЫ
образования и воспитания
редактор Светлана РУДЕНКО - (495) 623-57-81
Лора ЗУЕВА - (495) 623-57-81
Оксана РОДИОНОВА - (495) 607-78-57
Маргарита КУРГАНОВА - (495) 623-02-85
Ольга МАРИНИЧЕВА
политики и экономики образования
редактор Анна ДАНИЛИНА - (495) 623-39-17
Вадим МЕЛЕШКО - (495) 623-39-17
писем и социальной защиты
редактор Надежда ТУМОВА - (495) 623-02-85
информации
Наталья БУНЯКИНА - (495) 607-78-57
культуры
редактор Анна ХРУСТАЛЕВА - (495) 607-78-57
Татьяна ЕФЛАЕВА - (495) 607-78-57
компьютерный
Валерий ЦУКАНОВ - (495) 623-15-49
юридический
Татьяна ПОГОРЕЛОВА - (495) 623-02-85
рекламы и общественных связей
Ирина АГАЕВА - (495) 623-73-94

Сайт «УГ»
редактор Ольга МАКСИМОВИЧ - (495) 607-93-40
веб-редактор Константин СОРОКИН

Агентство «КРУГ-тур»
директор Павел КРИВОУСОВ -
(495) 623-60-50, 623-55-88

СОБОКРОВСКИЕ ПУНКТЫ
Великий Новгород - Светлана ПОТАПОВА
(8162) 66-08-11;
Воронеж - Татьяна МАСЛИКОВА (473) 242-22-06;
Екатеринбург - Марина РОМАНОВА (343) 234-34-35;
Нижегород - Вера АБРАМОВА
(831) 218-78-18;
Новосибирск - Нина КОПТЮГ 8-962-831-73-75;
Омск - Наталья ЯКОВЛЕВА (3812) 95-51-30;
Санкт-Петербург - Наталья АЛЕКСЮТИНА
(812) 366-18-85

Ведущий редактор
Оксана РОДИОНОВА
Компьютерная верстка
Константин ГРЕССЕЛЬ

Зав. корректуры
Нина КРАСИКОВА

ПРИЛОЖЕНИЯ «УГ»
«Мой профсоюз»
Наталья БУНЯКИНА - (495) 607-78-57
«УГ-Москва»
Виктория МОЛОДЦОВА - (495) 623-02-85

Адрес редакции:
107045, Москва, Ананьевский переулок, 4/2, стр. 1.
Телефон для справок (495) 628-82-53
Факс (495) 628-82-53.
Электронная почта ug@ug.ru
Веб-сайт: http://www.ug.ru

Учредитель: журналистский коллектив редакции.
Издатель:
ЗАО «Издательский дом «Учительская газета».

© «Учительская газета».
Все права защищены.

Перепечатка допускается только по письменному согласованию с редакцией, ссылка на «УГ» обязательна.

® - материал печатается на коммерческой основе. Редакция не несет ответственности за достоверность информации, данной в рекламном объявлении.

Точка зрения автора может не совпадать с позицией редакции. Рукописи, фотографии, рисунки не рецензируются и не возвращаются.

Время подписания в печать:
14.00
26 мая 2014 г.

Газета зарегистрирована Министерством печати и массовой информации Российской Федерации (№1061).

Отпечатано в типографии
ОАО «Московская газетная типография»
123995, г. Москва, ул. 1905 года, д. 7, стр. 1.

Индексы: 50137, 32168; 12270, 12272

Тип. 1106
Общий тираж с приложениями 74400 экз.

Александр ПАШУТИН: Живи сегодня - вот мое кредо

Татьяна КОРОТКОВА

Наверное, мало кто из актеров умеет так ценить реальную жизнь, как ценит ее Александр Пашутин. Живет на три дома: в Москве, Черногории и Финляндии. Да, собственно, и по этим адресам найти его непросто, слишком много гастролей, киносьемок, путешествий. Он легок на подъем, кажется, в любую минуту готов сорваться в самую авантюрную поездку хоть на край света. Ему 71 год, но к понятию возраста он относится с молодецким спокойствием. На вопрос, как сохранить вкус к жизни, отвечает: любовь, спорт, путешествия.

- Александр Сергеевич, если без раздумий: ваше самое сильное впечатление за последнее время?

- Легко. Это яма с тиграми в шоу «Форд Боярд». Я сколько по проволоке, внизу - рычащие тигры. До сих пор чувствую всплеск адреналина. Страховка-то была, но... К тому же не один иду, с партнершей, а ей еще страшнее. Вот этого мне не забыть никогда. Такие моменты дорогого стоят. О том эпизоде я оставил себе вещественное напоминание.

- Какое?

- Монетку из сундука. Помните, там монеты сыпались после каждого испытания. Привез домой, жена Люба и дочь Оля придумали сделать из нее подвеску-амулет, отдали ювелиру. Он ее позолотил, просверлил дырочку. Теперь ношу эту монетку на шее. Она мой счастливый талисман.

- А в чем счастье, по-вашему? Говорила с одним писателем, он сказал, что сегодня люди не умеют жить, не умеют быть счастливыми, хотя это так просто...

- Жить нужно не вчерашним днем - это для стариков, не завтрашним - это для юнцов. Живи сегодня - вот мое кредо. Знаете, как определить, стар человек или молодой? Если он без раздумья готов на авантюру, значит, пороховничках еще не отсырел. Наше счастье зависит от наших привычек. Я вот не курю, если выпью - то бокал хорошего вина или шампанского, вечерами, из года в год - теннисный корт, тренажерный зал, парная и бассейн. Дома - любимая женщина и уют, который может создать только, повторюсь, любимая женщина. Две дочки у меня: Маша - моя и Оля - Любина от первого брака, внучата... Работа... Бог его знает... Мне за семьдесят уже, а до сих пор ловлю себя на мысли, что чувствую эту жизнь, как семилетний пацан...

- Вам хватало любви в детстве? Каким оно было? Счастливым?

- Детство - это ведь совсем другая страна. Лет в семь отец подарил мне самокат. Что такое самокат для послевоенного мальчишки? Даже не знаю, в какой сегодняшний эквивалент перевести. На самокате я доезжал с площади Пушкина до Трубной, там бабушка работала поварихой в столовой и обязательно украдкой угощала меня сахаром. Ребенку хватает любви, если она есть между родителями. Мои родители друг друга любили, поженились, как только стали совершеннолетними. Времени на раздумья тогда не было, отец ушел на фронт в ноябре 1942-го, а я родился через три месяца. Об имени заранее договорились. Сашка - это и для мальчика, и для девочки подходит.

Отец вернулся в 1944 году инвалидом первой группы. Мама была счастлива, что жив. Помню, в нашем дворе в Богословском переулке на веревках сушились простыни, мне они почему-то казались театральными кулисами, я раздвигал их, как конферансье, и объявлял: «Выступает Саша Пашутин». Мы играли в казаков-разбойников, кричали, свистели, бегали по крыше нашего четырехэтажного дома - голубей гоняли. Как-то на уроке в первом классе заснул на парте. Учительница пошутила: в следующий раз

чевали! Парное молоко, борщи! А теперь вот как обернулось. Даже говорить не хочу... Жена у меня киевлянка...

- В вас чувствуется офицерская стать, это откуда?

- А я в пятом классе втихаря от родителей поступил в суворовское училище. Там была такая подготовка, что на всю жизнь хватило.

- Вам нравилось быть суворовцем?

- Каждый паренек мечтает стать настоящим мужиком. Но тут главное - в какие руки попадешь. В учи-

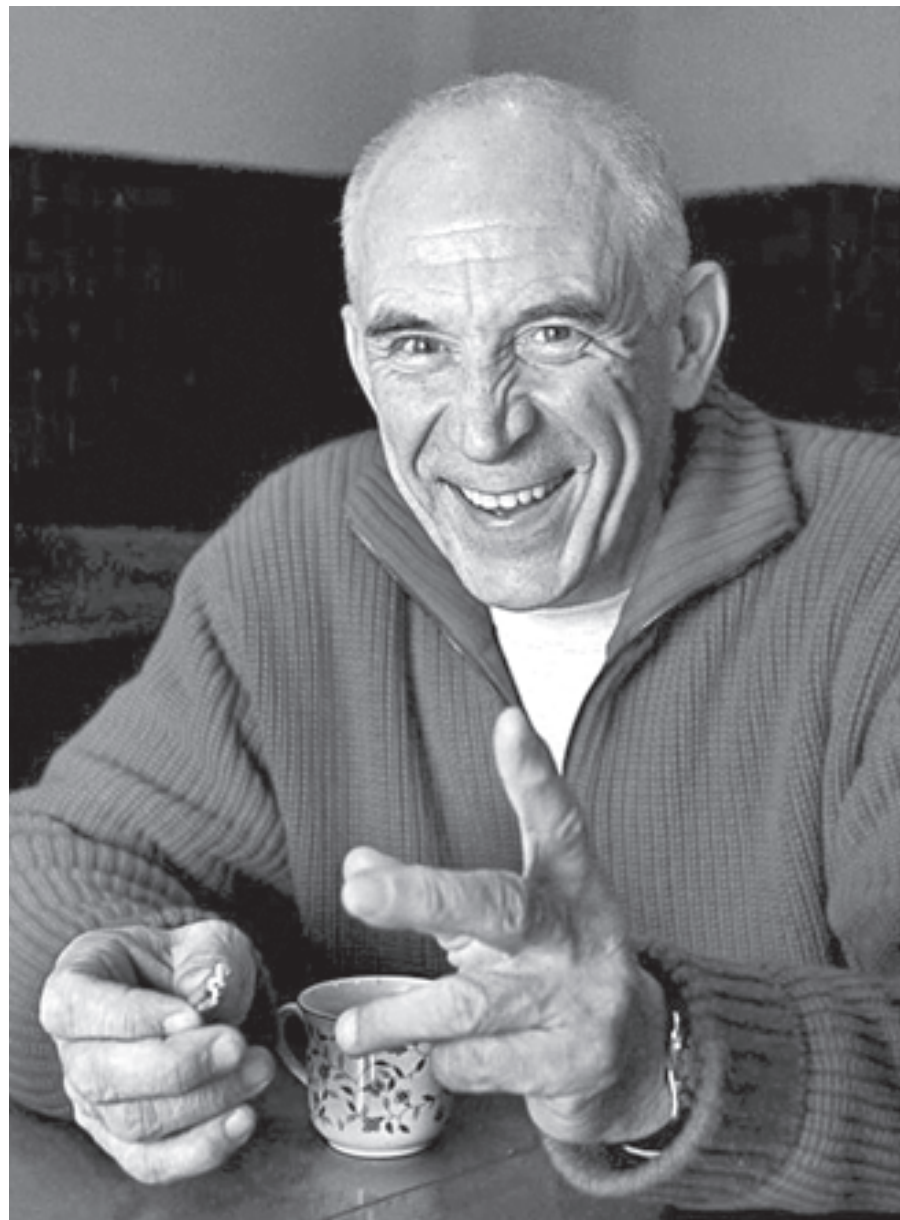

Александр ПАШУТИН

приходи с подушкой. Назавтра приходи с подушкой - не понял юмора. Там все в любви у нас было...

- А первый выход на публику?

- Это было в детсаду. На утреннике меня почему-то нарядили в петуха, и мама пророчески обмолвилась: «Петух - твоя первая роль». С тех пор петушусь. А потом мама отвела меня в Ансамбль песни и пляски Московского дома пионеров.

Это решило судьбу: ух как же мне понравилось сцену топтать! Я даже был солистом. Всегда хвастаюсь: с Тamarой Синявской в этом хоре пел в одно время. Где только мы не выступали! На сцене Большого театра, в Московской консерватории, в Зале имени Чайковского, в Колонном зале Дома Союзов, в Георгиевском зале Кремля! Представляете? Гастролировать часто приходилось. И, кстати, лучшее воспоминание - первая поездка нашего ансамбля на Украину. Это было в августе 1953-го, страна отмечала трехсотлетие воссоединения Украины с Россией, мы выступали на Центральном стадионе в Киеве. И каждый из нас получил по большой коробке конфет. А как нас пот-

лице было сложно. Но воспитатели - все в боевых орденах и медалях, фронтовики, они были примером. Нас учили всему: и стрелять, и подтягиваться, и шить, и варить, и слесарить. Физическая и моральная подготовка дали особую офицерскую подтянутость.

Когда режиссеры видели меня в гимнастерке, говорили: «Будто вы не артист».

- Но вы пошли по другому пути...

- В жизни-то я абсолютный пацифист, пришлось делать выбор. В училище затынуло в самодеятельность. Я тогда пропал как офицер. Зато понял: мне в театр надо! И после восьмого класса поступил в студию при театре Станиславского, в ней на тот момент учились Никита Михалков, Инна Чурикова и Евгений Стеблов. Пришел на прослушивание в курсантских брюках, в ковбойке, с боксерским значком первого разряда на груди. Как было такого не взять! Ну а потом пошло-поехало. Параллельно учился в вечерней школе рабочей молодежи, днем работал в девятом механоборочном цехе завода имени Лиха-

чева, устроился дворником в НИИ имени Орджоникидзе, там мама была хозяйственной лаборанткой. И поступил в Школу-студию МХАТ.

- Легендарная студия!

- Нам, студентам, иной раз перепали роли в массовках, и мы выходили на мхатовскую сцену. В «Варварах» я получил роль Дунькиного мужа, и мне из запасников МХАТ выдали костюм самого Василия Качалова!

- «Священная пыль кулис» в буквальном смысле. А подход в обучении был какой-то особый?

- Ну вот, к примеру, старейший наш педагог Иван Тарханов по долгу рассказывал, как перед каждой премьерой первые мхатовцы ходили в храм и молились, чтобы снизошло вдохновение... От Ивана Михайловича я, кстати, получил «формулу» сценического счастья: «Если есть «витамин ТТ» - талант и темперамент, - все будет в порядке».

- Александр Сергеевич, массовый зритель знает вас как киноактера. Естественно, охват экранной аудитории огромен. Но известность актерская к вам пришла еще в театральной молодости. Вы служили в нескольких театрах. Какой роднее?

- Я по распределению попал в Московский театр имени Гоголя. Олег Ефремов обещал следить строго. Мы и голодали, и ели всякую дрянь, в общем, оказались в совершенно дикой родинской обстановке, хлебнули экзотики по полной. Как-то я, правда, выбрался незаметно для телекамер с нашего участка и, крадучись, не хуже того Тарзана, небритый и похожий на чучело, проник на пляж с туристами-капиталистами недалеко. Ходил и канючил на ломаном английском: «Гив ми, плиз, уан сигарет фо май вумен», то бишь подайте сигаретку для женщин.

- Подали?

- Капиталисты - народ пугливый, давали, хоть у них такое не принято. Меня в нашем таборе с этими сигаретами ждали как манны небесной. Если бы застучали наблюдатели из Мексики, накатали бы клаузу в московский офис, с канала могли снять большую неустойку. Когда пришла пора домой возвращаться, в Москве ждали на спектакль, у меня началась настоящая ломка. Так солдатам бывает трудно вернуться домой с войны. Мы разыграли спектакль с жеребьевкой, мой факел погасили. Меня посадили в вертолет. Ночь я провел один в роскошном номере, еды море. Тепло, разнеженно... Ав ушах - шум тяжелых океанских волн, тело и нервы не могли расслабиться. Меня физически тянуло обратно. В Москву увозил кучу доминиканских сувениров. Не смог пройти мимо двух мачете, купил, упаковал надежно - перемотал скотчем. А в аэропорту не пропустили, приняли за террориста. Пришлось доказывать, что худой, жилистый, вооруженный до зубов, загорелый, как туземец, дядька с одичалым взглядом - русский артист...

- У вас есть кумиры?

- Говорят, не сотвори себе кумира. Но для меня это Ролан Быков и Фаина Раневская. Сколько мельчайших деталей, штрихов в каждой их работе! Мы и фильмов-то многих не помним по названиям, а вот яркие моменты с этими актерами стоят перед глазами. Помню, мальчишкой смотрел, как играет Раневская в спектакле «Деревья умирают стоя» в театре Пушкина, меня пробирало до костей. Я вжимался в кресло, плакал, когда она в финале смотрела со сцены и будто видела своего сына! Я не мог выйти из атмосферы спектакля неделю. Как, из каких глубин она доставала такую правду жизни? А сколько еще в то время рядом было живых гениев! Та театральная эпоха - настоящий парад планет, великое искусство... То же в кино. Судьба подарила мне счастье работать с настоящими мастерами, и я старался тянуться, наблюдал и мотал на ус. Да, я не Гамлет, я другой. Но короля часто играет свита.

- Если бы сегодня вас снова пригласили в телевизионное шоу «Последний герой», поехали бы?

- Обязательно! Повторить такое приключение - это же сказка!

- Но испытания-то были настоящие?

- Все, что зафиксировано съемочной группой, - чистая правда. Проект международный, за чистотой игры следили строго. Мы и голодали, и ели всякую дрянь, в общем, оказались в совершенно дикой родинской обстановке, хлебнули экзотики по полной. Как-то я, правда, выбрался незаметно для телекамер с нашего участка и, крадучись, не хуже того Тарзана, небритый и похожий на чучело, проник на пляж с туристами-капиталистами недалеко. Ходил и канючил на ломаном английском: «Гив ми, плиз, уан сигарет фо май вумен», то бишь подайте сигаретку для женщин.

- Подали?

- Капиталисты - народ пугливый, давали, хоть у них такое не принято. Меня в нашем таборе с этими сигаретами ждали как манны небесной. Если бы застучали наблюдатели из Мексики, накатали бы клаузу в московский офис, с канала могли снять большую неустойку. Когда пришла пора домой возвращаться, в Москве ждали на спектакль, у меня началась настоящая ломка. Так солдатам бывает трудно вернуться домой с войны. Мы разыграли спектакль с жеребьевкой, мой факел погасили. Меня посадили в вертолет. Ночь я провел один в роскошном номере, еды море. Тепло, разнеженно... Ав ушах - шум тяжелых океанских волн, тело и нервы не могли расслабиться. Меня физически тянуло обратно. В Москву увозил кучу доминиканских сувениров. Не смог пройти мимо двух мачете, купил, упаковал надежно - перемотал скотчем. А в аэропорту не пропустили, приняли за террориста. Пришлось доказывать, что худой, жилистый, вооруженный до зубов, загорелый, как туземец, дядька с одичалым взглядом - русский артист...